

eCH-0211 – Norme d’interface Demande de permis de construire

Nom	Norme d’interface Demande de permis de construire
eCH-nombre	eCH-0211
Catégorie	Norme
Stade	Implémenté
Version	3.0.0
Statut	Remplacé
Date de décision	2022-06-02
Date de publication	2022-03-19
Remplace la version	2.0.0 – Major Change
Conditions préalables	eCH-0129 V6.0.0
Annexes	Schéma XML eCH-0211-3-0.xsd
Langues	Allemand (original), français (traduction)
Auteurs	Groupe spécialisé Référencement d’objets Rainer Oggier, canton Valais (rainer.oggier@admin.vs.ch) Martin Stingelin, Stingelin Informatik GmbH (martin.stingelin@stingelin-informatik.com)
Éditeur / distribution	Association eCH, Mainaustrasse 30, case postale, 8034 Zurich T 044 388 74 64, F 044 388 71 80 www.ech.ch / info@ech.ch

Condensé

La présente norme décrit les données et annonces échangées dans le contexte de la procédure électronique de demande de permis de construire entre les plateformes de demande de permis de construire et l’autorité décisionnaire respectivement les instances compétentes.

Table des matières

1	Introduction	6
1.1	Statut	6
1.2	Champ d'application.....	6
2	Principes	7
2.1	Notation.....	8
2.2	Principes	8
2.3	Modèle de données / référence au modèle de données.....	9
3	Entités	10
3.1	Demande de permis de construire – planningPermissionApplication.....	10
3.1.1	Caractères de l'entité Demande de permis de construire	13
3.1.1.1	Identificateurs de demande de permis de construire – planningPermissionApplicationIdentificationType.....	14
3.1.1.1.1	Identificateur local – localId.....	14
3.1.1.1.2	Autres identificateurs – otherId	14
3.1.1.1.3	Identification de dossier – dossierIdentification	14
3.1.1.2	Description – description.....	14
3.1.1.3	Type de demande – applicationType	14
3.1.1.4	Remarques –remark	15
3.1.1.5	Type de procédure – proceedingType.....	15
3.1.1.6	Profilage oui / non – profilingYesNo	15
3.1.1.7	Date de profilage – profilingDate.....	15
3.1.1.8	But prévu – intendedPurpose.....	15
3.1.1.9	Places de stationnement oui / non – parkingLotsYesNo.....	16
3.1.1.10	Dangers naturels – natureRisk.....	16
3.1.1.10.1	Désignation du risque – riskDesignation	16
3.1.1.10.2	Risque existant – riskExists	16
3.1.1.11	Coûts de construction– constructionCost	17
3.1.1.12	Identification de dossier – dossierIdentification	17
3.1.1.13	Publication – publication	17

3.1.1.13.1	Organe de publication – officialGazette	17
3.1.1.13.2	Numéro de publication - officialNumber	18
3.1.1.13.3	Texte de publication – publicationText	18
3.1.1.13.4	Publication le – publicationDate	18
3.1.1.13.5	Publication jusqu'au – publicationTill.....	18
3.1.1.13.6	Date limite de publication - publicationDeadline	18
3.1.1.14	Champs d'extension – namedMetaData.....	18
3.1.1.15	Adresse du site – locationAddress	19
3.1.1.16	Information sur l'immeuble – realestateInformation	19
3.1.1.16.1	Bien-fonds – realestate	20
3.1.1.16.2	Commune – municipality.....	20
3.1.1.16.3	Bâtiment – building	20
3.1.1.16.4	Logement – dwelling.....	20
3.1.1.16.5	Désignation de l'emplacement – placeName	20
3.1.1.16.6	Propriétaire – owner	20
3.1.1.17	Zone – zone	20
3.1.1.18	Projet de construction – constructionProject	20
3.1.1.19	Activité – directive	20
3.1.1.20	Jugement / décision – decisionRuling	20
3.1.1.21	Document – document	20
3.1.1.22	Demande de permis de construire référencée – referencedPlanningPermissionApplication	20
3.2	Document – document	20
3.3	Activité – directive	21
3.4	Jugement / décision – decisionRuling	21
3.4.1	Caractères de l'entité Jugement /décision	22
3.4.1.1	Évaluation – judgement.....	22
3.4.1.2	Jugement – ruling	22
3.4.1.3	Date – date	22
3.4.1.4	Instance rendant la décision – rulingAuthority	23
3.4.1.5	Date entrée en vigueur – dateValidity	23
3.5	Service de soumission– entryOffice.....	23

3.5.1	Caractères de l'entité Service de soumission	23
3.5.1.1	Identification du service de soumission – entryOfficeIdentification	23
3.5.1.2	Commune – municipality	24
3.6	Service spécialisé – specialistDepartment	24
3.6.1	Caractères de l'entité Service spécialisé	24
3.6.1.1	Identification du service spécialisé – specialistDepartmentIdentification.....	24
3.7	Autorité décisionnaire – decisionAuthority	24
3.7.1	Caractères de l'entité Autorité décisionnaire.....	25
3.7.1.1	Autorité décisionnaire - decisionAuthority.....	25
3.7.1.2	Commune – municipality	25
3.8	Zone – zone	25
3.8.1	Caractères de l'entité Zone	26
3.8.1.1	Désignation abrégée de la zone – abbreviatedDesignation.....	26
3.8.1.2	Désignation de la zone – zoneDesignation	26
3.8.1.3	Type de zone – zoneType.....	26
3.9	Relation avec la personne – relationshipToPersonType	26
3.9.1	Caractères de l'entité Relation avec la personne.....	27
3.9.1.1	Rôle – roleType.....	27
3.9.1.2	Personne – person.....	27
3.9.1.3	Suppléant– deputy	27
3.10	Type d'événement – eventType	28
3.11	Type d'annonce– messageType	28
3.12	Extension – extension	30
4	Phases de vie et statut.....	30
5	Annonces	34
5.1	Déposer une demande de permis de construire – eventSubmitPlanningPermissionApplication	34
5.2	Faire une demande – eventRequest	35
5.3	Notification de jugement – eventNotice	36
5.4	Notification de statut – eventStatusNotification	37
5.5	Clôture du dossier – eventCloseArchiveDossier.....	38
5.6	Notification de l'instance concernée – eventNoticeInvolvedParty	39

5.7	Notification du type de procédure – eventKindOfProceedings	40
5.8	Changement d’adresse de contact – eventChangeContact.....	41
5.9	Co-rapport – eventAccompanyingReport	42
5.10	Changement de compétence – eventChangeResponsibility	43
5.11	Livraison globale de données – baseDelivery	44
5.12	Demande de données– eventRequestForData	45
5.13	Réponse à la demande de données – eventRequestAnswer.....	46
6	Sécurité	47
7	Exclusion de responsabilité - droits de tiers	48
8	Droits d’auteur.....	48
	Annexe A – Références & bibliographie	49
	Annexe B – Collaboration & vérification.....	49
	Annexe C – Abréviations et glossaire.....	49
	Annexe D – Modifications par rapport à la version précédente	50
	Annexe E – Liste des illustrations.....	50
	Annexe F – Liste des tableaux.....	52
	Annexe G – Dépendances.....	53
	Annexe H: Illustrations.....	54

Remarque

En vue d’une meilleure lisibilité et compréhension, seul le genre masculin est utilisé pour la désignation des personnes dans le présent document. Cette formulation s’applique également aux femmes dans leurs fonctions respectives.

1 Introduction

1.1 Statut

Remplacé: le document a été remplacé par une nouvelle version plus récente Il peut encore être utilisé mais il est recommandé d'appliquer la version la plus récente.

1.2 Champ d'application

Le graphique suivant présente le champ d'application en référence aux acteurs. L'échange de données sur la base de la norme eCH-0211 implique l'autorité décisionnaire intervenant dans les demandes de permis de construire ainsi que les services spécialisés compétents. Si le requérant y figure¹, c'est uniquement dans un souci d'exhaustivité. Le terme Service spécialisé renvoie aussi bien aux instances techniques de la Confédération, des cantons et des communes qu'à des tiers mandatés. La norme eCH-0211 couvre la communication entre le requérant du permis de construire et l'autorité décisionnaire, ainsi que les services spécialisés impliqués concernant toutes les phases de vie pertinentes dans le contexte du projet de construction du point de vue du requérant. La communication entre l'autorité décisionnaire et l'OFS (RegBL) est traitée par la norme eCH-0216 et n'est donc pas abordée dans la présente norme.

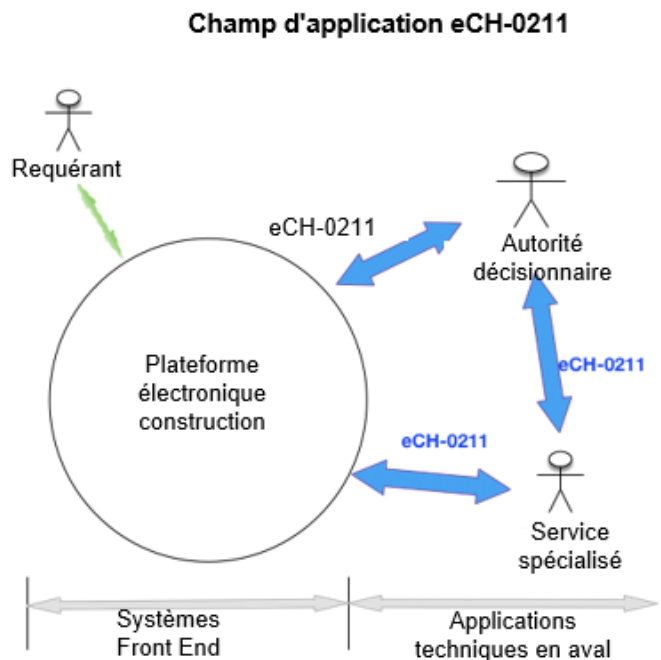

Figure 1: Champ d'application de la norme eCH-0211

¹ Outre le requérant, d'autres acteurs, qui ne sont pas explicitement mentionnés ici, peuvent se révéler pertinents.

Il existe actuellement en Suisse diverses variantes de traitement des demandes électroniques de permis de construire. Le graphique suivant illustre les 4 principes ainsi que les flux d'annonce correspondants. C'est la raison pour laquelle le graphique ne détaille délibérément pas l'intégration spécifique du requérant – les solutions des formulaires PDF varient des formulaires PDF accessibles électroniquement aux applications Web pour la saisie directe des renseignements nécessaires. La norme eCH-0211 met ainsi l'accent sur les annonces entre les composants Frontend et les applications spécialisées en aval, le but étant de permettre la communication dans les deux sens. L'intégration du RegBL aux systèmes de l'autorité décisionnaire s'effectue sur la base de la norme eCH-0216 et n'est donc pas traitée dans la présente norme.

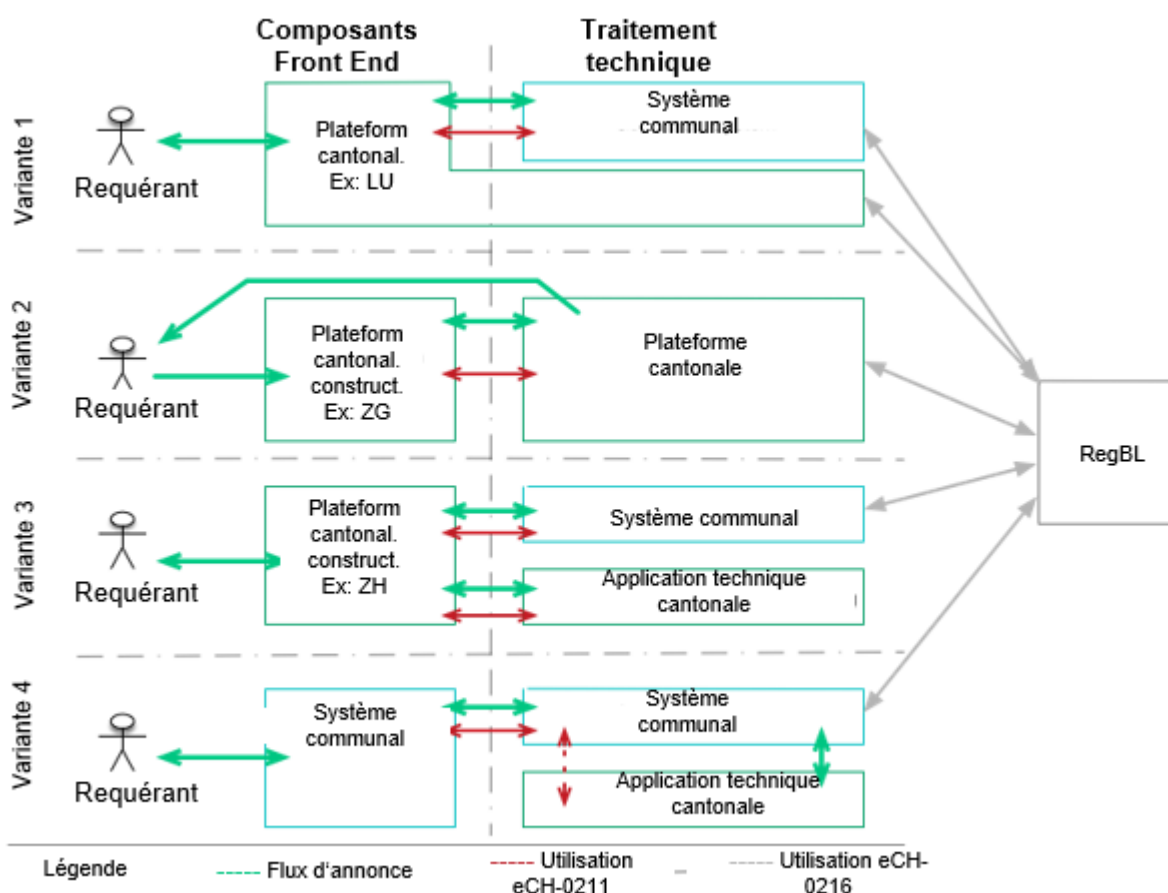

Figure 2: Variantes de mise en œuvre des solutions électroniques de demande de permis de construire

2 Principes

La terminologie, les acteurs et les dépendances avec d'autres projets et normes eCH sont répertoriés dans la norme eCH Référencement d'objets [eCH-0129].

Les renseignements concernant les acteurs ne figurent dans les annonces suivantes que si des aspects spéciaux doivent être pris en compte ou que les définitions devaient diverger de celles qui se

trouvent dans [eCH-0129].

2.1 Notation

Les directives dans le présent document sont indiquées selon la terminologie de [RFC2119]. Dans ce contexte, les expressions suivantes apparaissant en LETTRES MAJUSCULES en tant que mots, ont les significations suivantes :

IMPÉRATIF: Le responsable doit réaliser l'objectif.

RECOMMANDÉ: Le responsable peut pour des raisons importantes renoncer à la réalisation de l'objectif.

FACULTATIF: Le responsable est libre de choisir s'il souhaite réaliser l'objectif ou non.

2.2 Principes

Équilibre entre les contenus des annonces et la recherche d'informations via un portail d'objet

Les annonces orientées sur les événements ont pour principal objectif d'amorcer les processus, dans le cas présent d'approuver une demande de permis de construire par exemple. Il faut pour cela envoyer diverses valeurs de caractères (description, immeuble, zone, etc. par exemple) avec l'annonce. Le choix de la portée du catalogue des caractères correspondants doit être fait de telle manière que le processus puisse se dérouler directement dans x% des cas par exemple. Les autres cas peuvent nécessiter, le cas échéant, des informations supplémentaires. Il est somme toute peu logique d'envoyer toutes les informations supplémentaires possibles et imaginables avec l'annonce, au risque de surcharger cette dernière

Remarque:

En cas de besoins, ces informations supplémentaires peuvent être consultées bien plus efficacement par les destinataires d'annonce via les identificateurs dans un portail d'objet par exemple. Si un portail d'objet offre en premier lieu un accès aux données du registre foncier et du RegBL, il peut également permettre de consulter les données provenant des systèmes de géo-information (GIS), de l'assurance des bâtiments selon les circonstances cantonales.

Cela signifie qu'il faut trouver un équilibre adéquat entre le catalogue des caractères des annonces (= contenus des annonces) et la recherche d'informations via le portail d'objet.

Concernant les annonces dans le domaine du référencement d'objets, les principes à respecter sont les suivants:

- **[IMPÉRATIF]** La relation avec la personne avec le rôle Requéranant doit toujours être livrée.
- **[IMPÉRATIF]** Un élément facultatif ne doit pas être livré vide. Si l'information est inconnue, l'élément facultatif ne doit pas être transmis.

3 Entités

3.1 Demande de permis de construire – planning **Permission Application**

Quiconque souhaite construire, modifier ou utiliser, de quelque manière que ce soit, bâtiments et installations, a besoin pour ce faire d'une autorisation des autorités en charge des constructions. On établit une distinction entre les types de demandes suivantes (liste non exhaustive):

Demande de construction

Il est possible de déposer une demande de construction afin de clarifier les différentes questions relatives à la construction. La réponse n'a toutefois aucune valeur légale.

Avis d'ouverture de chantier

Les projets de construction et installations solaires de moindre ampleur, sans incidence majeure sur les intérêts voisins et publics, doivent être signalés à l'autorité compétente au moyen d'un avis d'ouverture de chantier.

Demande de permis de construire (procédure simplifiée) sans appel d'offres

Dans les cas simples, en particulier lorsqu'il n'y a aucune incidence sur un intérêt public ou relevant du droit du voisinage, ou que le voisinage l'a approuvé, il n'y a pas d'obligation de mise à l'enquête ni de publication de la demande de permis de construire.

Demande de permis de construire (procédure ordinaire) appel d'offres public

La demande de permis de construire fait l'objet d'une mise à l'enquête publique pendant X jours (exemple canton ZH: durée de mise à l'enquête de 20 jours – elle est publiée au journal officiel le premier jour puis une seconde fois durant la mise à l'enquête). Sous réserve de divergences de délais de mise à l'enquête en fonction des spécificités légales.

Quiconque est affecté par la demande de permis de construire et pour qui l'issue de la procédure présente un intérêt digne d'être défendu, est en droit de s'opposer aux travaux. Cette opposition doit être déposée par écrit au cours du délai de mise à l'enquête auprès de la commune et doit contenir une requête motivée (par une justification).

Recherches en matière de construction

Une demande de recherches en matière de construction peut être déposée afin de répondre à des

questions clairement explicitées en lien avec un projet de construction. Les règles relatives à la procédure de permis et d'opposition de construction s'appliquent, de manière analogue, à la procédure et à la décision.

Entité 1	Relation	Entité 2
0..1 demande de permis de construire	Auteur du projet	0..* personne
1..* demande de permis de construire	Initiateur	0..* personne
1..* demande de permis de construire	Requérant	1..* personne
1..* demande de permis de construire	Destinataire de la facture	0..* personne
0..1 demande de permis de construire	Géomètre	0..* personne
0..1 demande de permis de construire	Opposant	0..* personne
0..1 demande de permis de construire	Participant au recours	0..* personne
0..1 demande de permis de construire	Propriétaire foncier	0..* personne
0..1 demande de permis de construire		1..* document
0..1 demande de permis de construire		0..* activité
0..1 demande de permis de construire		0..* jugement/décision
0..* demande de permis de construire		0..* zone
0..* demande de permis de construire		0..* service spécialisé
0..* demande de permis de construire		1..n immeuble
1..* demande de permis de construire		1 service de soumission

Entité 1	Relation	Entité 2
1..* demande de permis de construire		1 autorité décisionnaire
1 demande de permis de construire		0..* demande de permis de construire

Tableau 1: Relations de l'entité Demande de permis de construire

3.1.1 Caractères de l'entité Demande de permis de construire

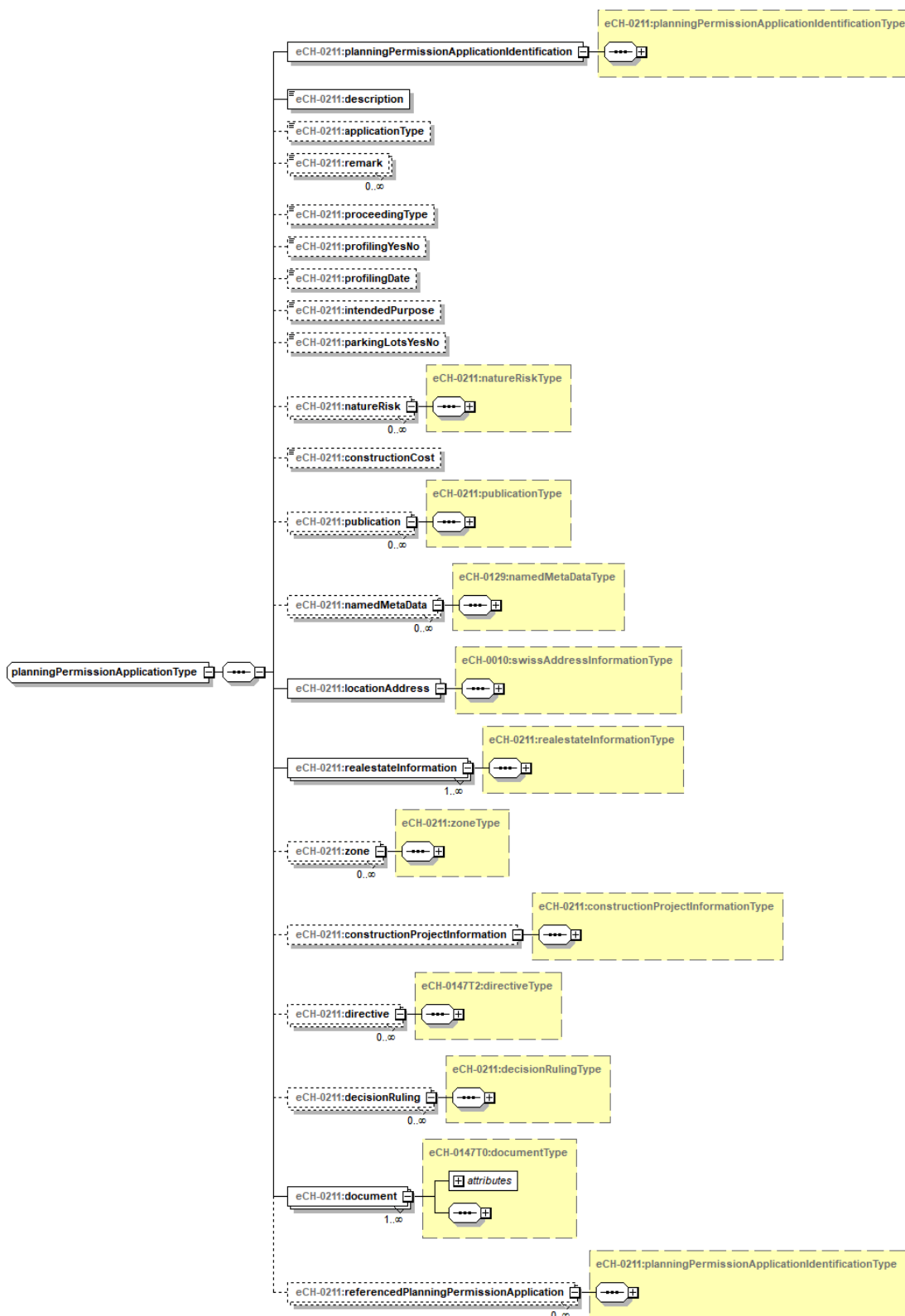

Figure 4: Demande de permis de construire - planningPermissionApplicationType (version de plus grandes dimensions en annexe)

3.1.1.1 Identificateurs de demande de permis de construire – `planningPermissionApplicationIdentificationType`

Les identificateurs d'une demande de permis de construire sont représentés comme type indépendant dans le schéma XML et comprennent les caractères suivants.

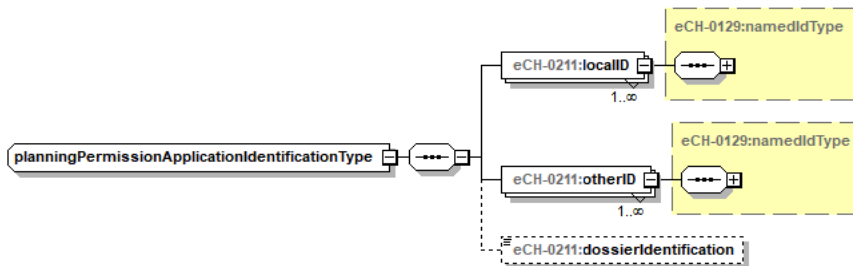

Figure 5: Identificateurs de demande de permis de construire – `planningPermissionApplicationIdentificationType`

3.1.1.1.1 Identificateur local – `localId`

Identificateur technique de la demande de permis de construire, voir [eCH-0129:namedIdType]

3.1.1.1.2 Autres identificateurs – `otherId`

Autre identificateur de la demande de permis de construire, voir [eCH-0129:namedIdType]

3.1.1.1.3 Identification de dossier – `dossierIdentification`

Voir chapitre 3.1.1.12

3.1.1.2 Description – `description`

La description peut contenir, par exemple, des informations concernant la nature de l'ouvrage, la nature des travaux, le donneur d'ordre, la description de l'objet, etc.

Format d'échange:

Texte libre (longueur 1000)

3.1.1.3 Type de demande – `applicationType`

On distingue entre les différents types de demande suivants. (d'autres valeurs peuvent toutefois être également échangées.) Le terme anglais doit être transmis dans le schéma XML.

- «**Planning application**» - demande de permis de construire
- «**Building request**» - demande de construction
- «**Building notice**» - avis d'ouverture de chantier
- «**Building assessment according to PBG**» - recherches en matière de construction selon la PBG
- «**Advertising application**» - demande de permis de réclame
- ...

Format d'échange:

Texte libre (longueur 100)

3.1.1.4 Remarques –remark

Remarques concernant la demande de permis de construire.

Format d'échange:

Texte libre (longueur 1000)

3.1.1.5 Type de procédure – proceedingType

Désignation du type de procédure. (d'autres valeurs peuvent toutefois être également échangées.) Le terme anglais doit être transmis dans le schéma XML.

- «**Ordinary procedure**» - procédure ordinaire
- «**Simplified procedure**» - procédure simplifiée
- ...

Format d'échange:

Texte libre (longueur 100)

3.1.1.6 Profilage oui / non – profilingYesNo

Indique si un profilage est effectué ou non.

D'autres caractères pour le profilage, qui ne sont actuellement pas pris en compte dans la norme, peuvent être échangés au moyen des champs d'extension. Voir chapitre 3.1.1.14

Format d'échange:

Boolean

3.1.1.7 Date de profilage – profilingDate

Date du profilage.

Format d'échange:

Date

3.1.1.8 But prévu – intendedPurpose

Spécification du but visé. Texte libre. Exemple Le terme anglais doit être transmis dans le schéma XML:

- «**Residential use**» - Usage d'habitation
- «**Commercial and industrial use**» - Usage commercial et industriel
- «**Agricultural use**» - Usage agricole

- ...

Format d'échange:

Texte libre (longueur 255)

3.1.1.9 Places de stationnement oui / non – parkingLotsYesNo

Indique si la demande de permis de construire comprend des places de stationnement ou non.

D'autres caractères relatifs aux places de stationnement, qui ne sont actuellement pas pris en compte dans la norme, peuvent être échangées au moyen des champs d'extension. Voir chapitre 3.1.1.14

Format d'échange:

Boolean

3.1.1.10 Dangers naturels – natureRisk

Indique s'il y a danger ou non. Le terme anglais doit être transmis dans le schéma XML.

- «**Flooding**» - Crues
- «**Landslides**» - Glissements de terrain
- «**Lintel processes**» - Processus de chute
- «**Avalanche**» - Avalanche
- ...

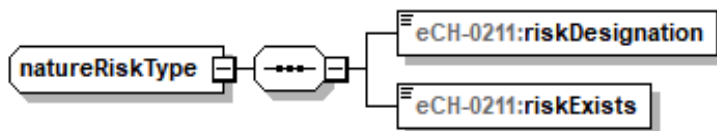

Figure 6: Dangers naturels - natureRiskType

3.1.1.10.1 Désignation du risque – riskDesignation

Texte libre concernant la désignation du risque tels que crues, coulée torrentielle, avalanches etc.

Format d'échange:

Texte libre (255)

3.1.1.10.2 Risque existant – riskExists

Indique si le risque correspondant existe ou non.

Format d'échange:

Boolean

3.1.1.11 Coûts de construction – constructionCost

Indication des coûts de construction en CHF.

Format d'échange:

Decimal (12,2)

3.1.1.12 Identification de dossier – dossierIdentification

Identification du dossier, texte libre.

Format d'échange:

Texte libre (255)

3.1.1.13 Publication – publication

Lors de la publication comme mise à l'enquête publique, la «Date jusqu'à» doit impérativement être livrée.

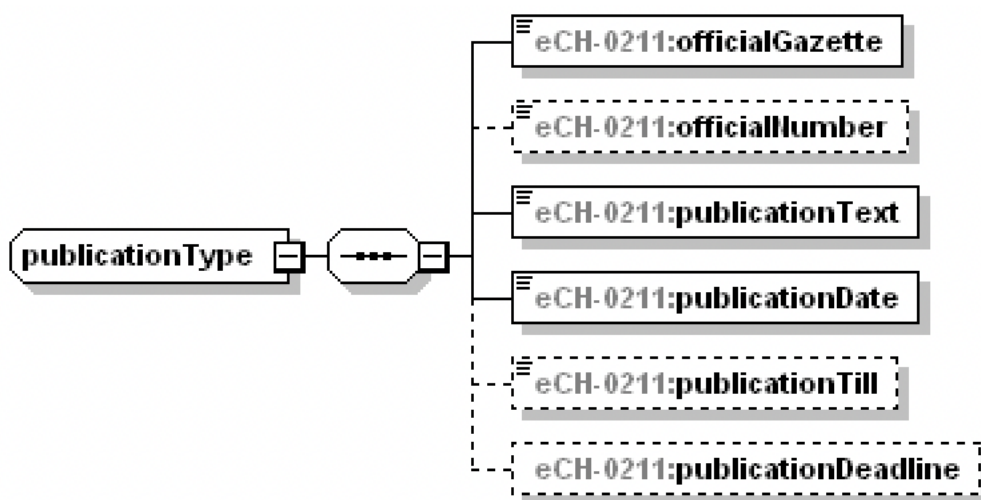

Figure 7: Publication - publicationType

3.1.1.13.1 Organe de publication – officialGazette

Description plus précise de l'organe de publication, comme le «journal officiel» par exemple.

Format d'échange:

Texte libre (longueur 255)

3.1.1.13.2 Numéro de publication - officialNumber

Numéro de publication de l'organe de publication.

Format d'échange:

Texte libre (longueur 100)

3.1.1.13.3 Texte de publication – publicationText

Texte relatif au projet de construction tel qu'il devrait paraître dans l'organe de publication.

Format d'échange:

Texte libre (longueur 1000)

3.1.1.13.4 Publication le – publicationDate

Date à laquelle le projet de construction doit être publié dans l'organe de publication correspondant.

Format d'échange:

Date

3.1.1.13.5 Publication jusqu'au – publicationTill

Date jusqu'à laquelle le projet de construction doit être publié dans l'organe de publication correspondant.

Format d'échange:

Date

3.1.1.13.6 Date limite de publication - publicationDeadline

Délai pour l'envoi à l'organe de publication.

Format d'échange:

Date

3.1.1.14 Champs d'extension – namedMetaData

Possibilité d'extension structurée avec des informations pertinentes au niveau cantonal qui ne font pas partie de la norme actuelle.

Composés d'une désignation et de la valeur effective.

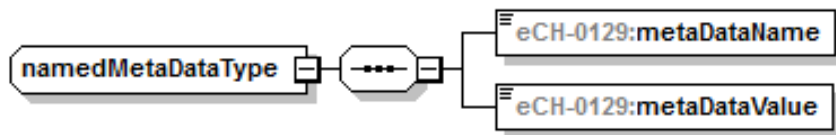

Figure 8: Champs d'extension - namedMetaDataType

Format d'échange:

eCH-0129:namedMetaDataType

3.1.1.15 Adresse du site – locationAddress

Adresse postale du site. Il faut au minimum livrer le lieu et le numéro postal d'acheminement.

Format d'échange:

eCH-0010: swissAddressInformationType

3.1.1.16 Information sur l'immeuble – realestateInformation

Les informations en lien avec l'immeuble sont les suivantes.

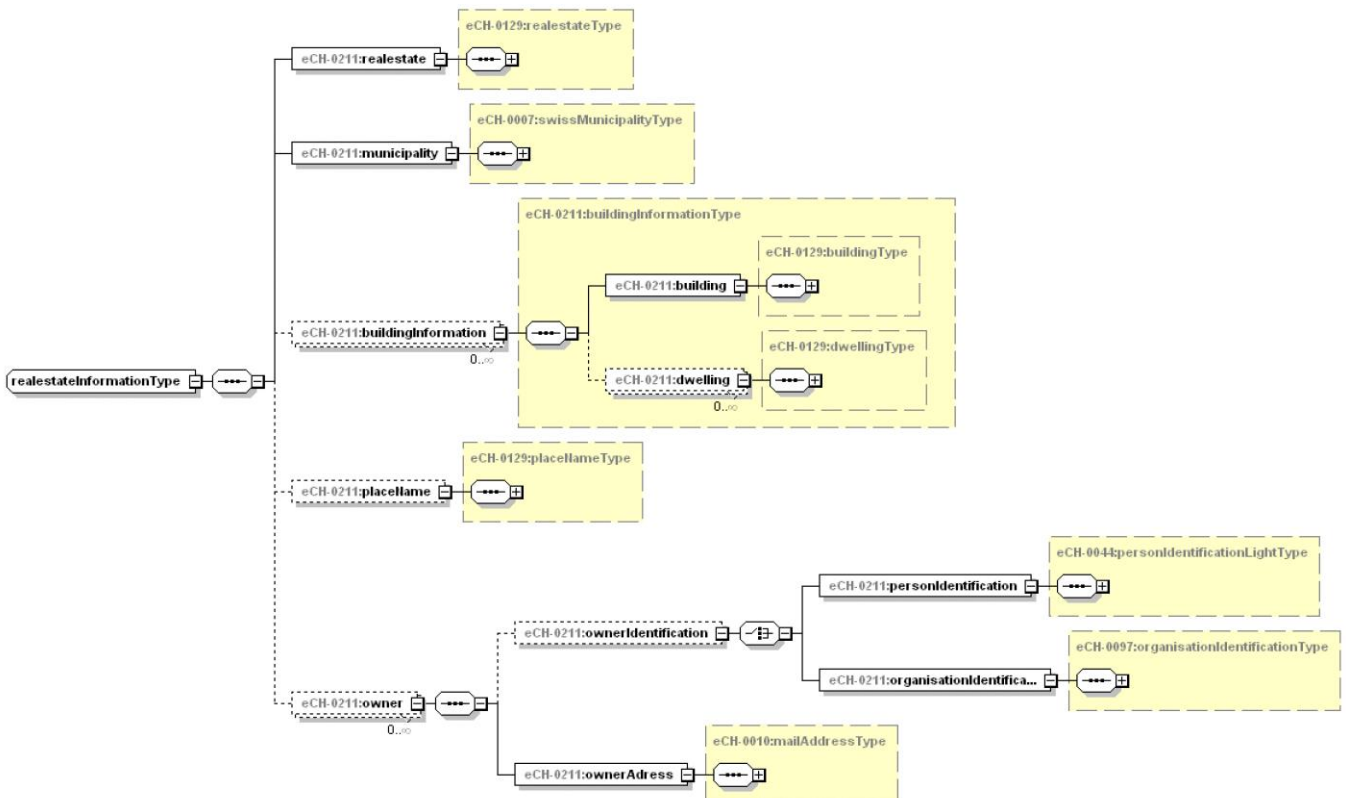

Figure 9: Information sur l'immeuble – realestateInformation (version de plus grandes dimensions en annexe)

3.1.1.16.1 Bien-fonds – realestate

Voir eCH-0129:realestateType

3.1.1.16.2 Commune – municipality

Voir eCH-0007:swissMunicipalityType

3.1.1.16.3 Bâtiment – building

Voir eCH-0129:buildingType

3.1.1.16.4 Logement – dwelling

Voir eCH-0129:dwellingType

3.1.1.16.5 Désignation de l'emplacement – placeName

Voir eCH-0129:placeNameType

3.1.1.16.6 Propriétaire – owner

Voir eCH-0044:personIdentificationType,
respectivement eCH-0097:organisationIdentificationType

3.1.1.17 Zone – zone

Voir chapitre 3.8

3.1.1.18 Projet de construction – constructionProject

Voir eCH-0129:constructionProjectType

3.1.1.19 Activité – directive

Voir chapitre 3.3

3.1.1.20 Jugement / décision – decisionRuling

Voir chapitre 3.4

3.1.1.21 Document – document

Voir chapitre 3.2

3.1.1.22 Demande de permis de construire référencée – referencedPlanningPermissionApplication

Identificateurs de demande de permis de construire référencée, voir chapitre 3.1.1.1

3.2 Document – document

Voir [eCH-0147] Document.

Format d'échange:

eCH-0147T0:documentType

Entité 1	Relation	Entité 2
1 document		0..1 demande de permis de construire
1 document		0..1 jugement / décision
1 document		0..1 activité

Tableau 2: Relations de l'entité Document

3.3 Activité – directive

Voir [eCH-0147] Activité.

Format d'échange:

eCH-0147T2: directiveType

Entité 1	Relation	Entité 2
0..* activité		0..1 demande de permis de construire
0..1 activité		0..1 jugement / décision
0..1 activité		0..* document

Tableau 3: Relations de l'entité Activité

3.4 Jugement / décision – decisionRuling

Terme générique pour toutes les décisions prises par les autorités, ayant pour objet une question légale relative au matériel ou à la forme.

Entité 1	Relation	Entité 2
0..* Jugement / décision		0..1 demande de permis de construire
0..1 jugement / décision		0..1 activité
0..1 jugement / décision		0..* document

Tableau 4: Relations de l'entité Jugement / décision

3.4.1 Caractères de l'entité Jugement /décision

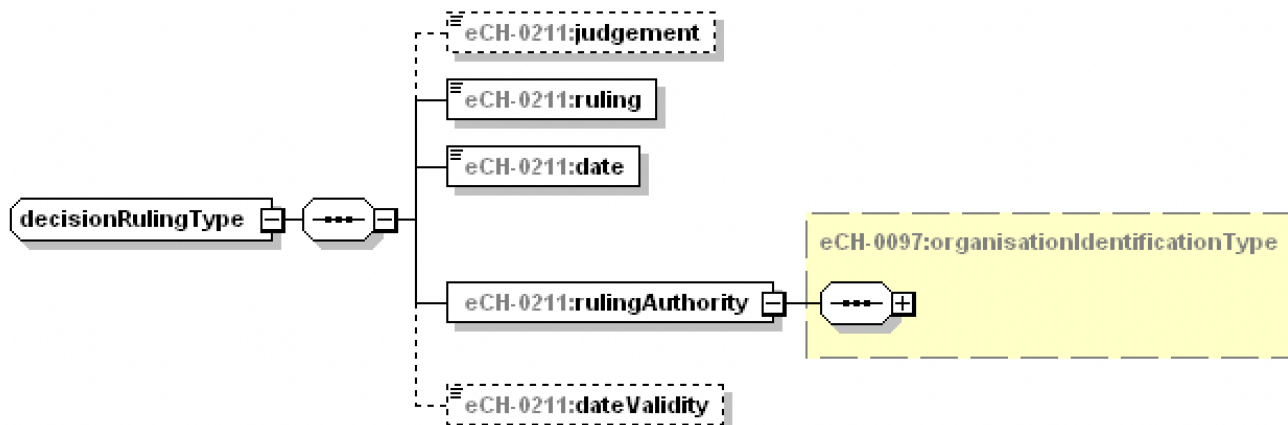

Figure 10: Jugement /décision - desicionRulingType

3.4.1.1 Évaluation – judgement

Évaluation de base. D'autres valeurs peuvent être également échangées en cas de besoin. Le terme anglais doit être transmis dans le schéma XML.

- «**Positive**» - positif
- «**Positive with conditions**» - positif avec des conditions
- «**non-approval of introduction**» - Pas d'entrée en vigueur
- «**rejected**» - refusé
- ...

Format d'échange:

Texte libre (longueur 100)

3.4.1.2 Jugement – ruling

Bref descriptif du jugement respectivement de la décision fourni(e) comme document.

Format d'échange:

Texte libre (longueur 1000)

3.4.1.3 Date – date

Date du jugement respectivement de la décision.

Format d'échange:

Date

3.4.1.4 Instance rendant la décision – rulingAuthority

Identification du service spécialisé cantonal, du service cantonal de coordination, de l'autorité communale en charge des constructions. Voir [eCH-0097].

Format d'échange:

eCH-0097: organisationIdentificationType

3.4.1.5 Date entrée en vigueur – dateValidity

Date d'entrée en vigueur.

Format d'échange:

Date

3.5 Service de soumission – entryOffice

Service auprès duquel est déposée la demande de permis de construire. Il peut s'agir d'un service communal, cantonal ou fédéral.

Entité 1	Relation	Entité 2
1 service de soumission		1..* demande de permis de construire

Tableau 5: Relations de l'entité Service de soumission

3.5.1 Caractères de l'entité Service de soumission

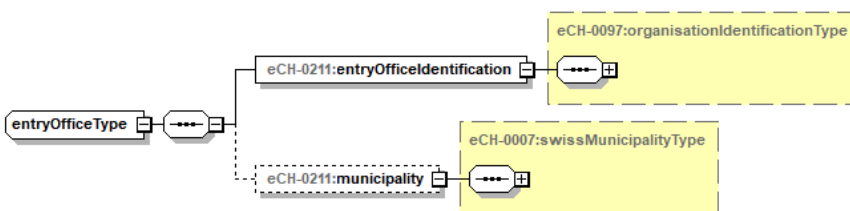

Figure 11: Service de soumission – entryOffice

3.5.1.1 Identification du service de soumission – entryOfficeIdentification

Identificateurs du service de soumission Voir [eCH-0097].

Format d'échange:

eCH-0097:organisationIdentificationType

3.5.1.2 Commune – municipality

Identification de la commune, dans la mesure où le service de soumission est un service communal.

Format d'échange:

eCH-0007:swissMunicipalityType

3.6 Service spécialisé – specialistDepartment

Le service communal, cantonal ou fédéral compétent pour une situation / un avis concernant une demande de permis de construire. Les services spécialisés peuvent, le cas échéant, faire appel à d'autres services spécialisés.

Entité 1	Relation	Entité 2
0..* service spécialisé		0..* demande de permis de construire
0..* service spécialisé	Interlocuteur	0..1 personne

Tableau 6: Relations de l'entité Service spécialisé

3.6.1 Caractères de l'entité Service spécialisé



Figure 12: Service spécialisé – specialistDepartment

3.6.1.1 Identification du service spécialisé – specialistDepartmentIdentification

Identificateurs du service spécialisé Voir [eCH-0097].

Format d'échange:

eCH-0097:organisationIdentificationType

3.7 Autorité décisionnaire – decisionAuthority

Service qui statue sur la demande de permis de construire. Il peut s'agir d'un service communal, cantonal ou fédéral.

Entité 1	Relation	Entité 2
1 autorité décisionnaire		1..* demande de permis de construire
1 autorité décisionnaire	Interlocuteur	0..1 personne

Tableau 7: Relations de l'entité Autorité décisionnaire

3.7.1 Caractères de l'entité Autorité décisionnaire

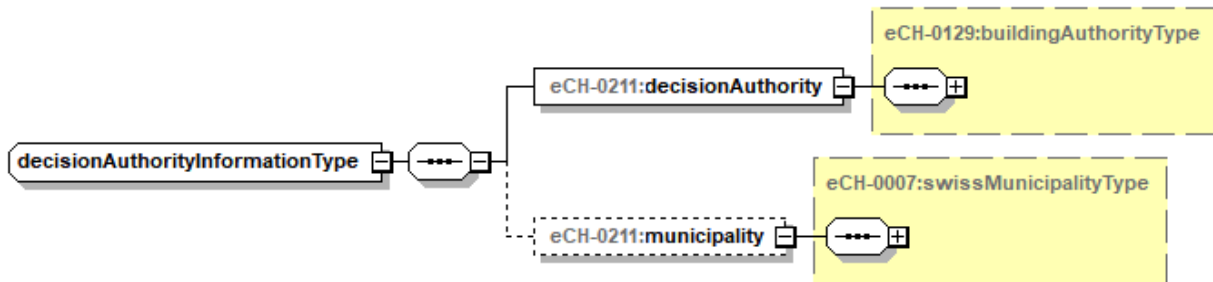

Figure 13: Autorité décisionnaire - decisionAuthorityInformationType

3.7.1.1 Autorité décisionnaire - decisionAuthority

Voir Administration des bâtiments dans [eCH-0129].

Format d'échange:

eCH-0129:buildingAuthorityTyp

3.7.1.2 Commune – municipality

Identification de la commune, dans la mesure où l'autorité décisionnaire est un service communal.

Format d'échange:

eCH-0007:swissMunicipalityType

3.8 Zone – zone

Le plan d'affectation des zones communal détermine les zones d'affectation pour le territoire de la commune concernée.

Les règles communales en matière de construction stipulent l'utilisation autorisée dans les différentes zones, le mode de construction et la densité de construction, la conception des ouvrages et installations des espaces libres et du paysage, régissent la desserte et le stationnement, etc.

Entité 1	Relation	Entité 2
0..* zone		0..* demande de permis de construire

Tableau 8: Relations de l'entité Zone

3.8.1 Caractères de l'entité Zone

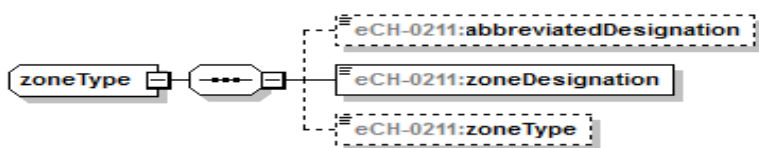

Figure 14: Zone – zoneType

3.8.1.1 Désignation abrégée de la zone – abbreviatedDesignation

Désignation abrégée de la zone selon le plan d'affectation de zones en vigueur. Ex.: «W2»

Format d'échange:

Texte libre (longueur 25)

3.8.1.2 Désignation de la zone – zoneDesignation

Désignation abrégée de la zone selon le plan d'affectation des zones en vigueur. Ex.: «Zone d'habitation à 2 étages»

Format d'échange:

Texte libre (longueur 255)

3.8.1.3 Type de zone – zoneType

Catégorisation de la zone selon le plan d'affectation des zones en vigueur. Ex.: «Zone d'habitation», «Zone protégée», «Zone dangereuse», ...

Format d'échange:

Texte libre (longueur 255)

3.9 Relation avec la personne – relationshipToPersonType

Relation entre la demande de permis de construire, les autorités décisionnaires, les services spécialisés et les personnes.

Entité 1	Relation	Entité 2
0..* personne		0..* demande de permis de construire
0..1 personne	Contact	1 autorité décisionnaire
0..1 personne	Contact	1 service spécialisé

Tableau 9: Relations de l'entité Relation avec la personne

3.9.1 Caractères de l'entité Relation avec la personne

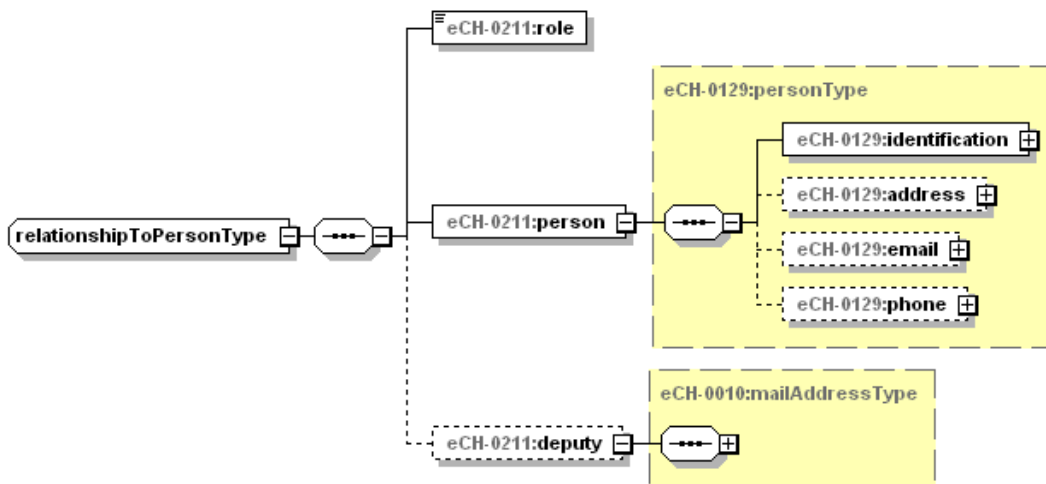

Figure 15: Relation avec la personne - relationshipToPersonType (version de plus grandes dimensions en annexe)

3.9.1.1 Rôle – roleType

Rôle de la personne. Texte libre. Outre les rôles recommandés, d'autres rôles comme l'opposant ou le recourant par exemple, peuvent également être pertinents.

[RECOMMANDÉ] Les rôles à utiliser sont les suivants:

- «**applicant**» Requérent
- «**project author**» Auteur du projet
- «**invoice recipient**» Destinataire de la facture
- «**owner of adjoining land**» Initiateur
- «**contact**» Contact
- «**surveyor**» Géomètre
- «**objecting party**» Opposant
- «**complainants**» Participants au recours
- «**landowner**» propriétaire foncier
- ...

Format d'échange:

Texte libre (longueur 100)

3.9.1.2 Personne – person

Voir [eCH-0129]

Format d'échange:

eCH-0129:personType

3.9.1.3 Suppléant– deputy

Adresse du suppléant. Voir [eCH-0010].

Format d'échange:

eCH-0010:mailAddressType

3.10 Type d'événement – eventType

Le type d'événement précise dans quel contexte concret une annonce est envoyée.

- «**submit**» – Dépôt d'une demande de permis de construire
- «**file subsequently**» - Dépôt ultérieur de documents modifiés ou complétés de demande de permis de construire
- «**applicant request**» – Requête par le requérant
- «**withdraw planning permission application**» – Retrait de la demande de permis de construire par le requérant
- «**claim**» – Réclamation ultérieure
- «**task**» – Tâche
- «**notice ruling**» – Notification de jugement
- «**status notification**» – Notification du statut
- «**close dossier**» – Clôture du dossier
- «**archive dossier**» – Archivage du dossier
- «**notice involved party**» – Notification de l'instance concernée
- «**notice kind of proceedings**» – Notification du type de procédure
- «**change contact**» – Changement d'adresse de contact
- «**accompanying report**» – co-rapport
- «**change Responsibility**» – Changement de compétence

3.11 Type d'annonce– messageType

Le type d'annonce permet d'affiner davantage le type d'événement et reste délibérément générique afin de rendre possibles des extensions supplémentaires par les cantons. Les deux premiers chiffres font référence aux types d'événements existants de eCH-0211, les chiffres 3 à 5 sont utilisés afin de les affiner encore.

[IMPÉRATIF] Les extensions cantonales doivent être convenues entre les partenaires d'interface et ne sont autorisées à modifier aucune des valeurs prédéfinies.

[IMPÉRATIF] Concernant les extensions cantonales, les deux premiers chiffres du type d'annonce doivent être sélectionnés en fonction du type d'événement qui doit être encore affiné. par ex. Si l'événement «Requête par le requérant» (applicant request) doit être affiné, la nouvelle valeur doit commencer par 02. par ex. 02007

Les types d'annonce fournis sont les suivants:

Type d'événement	MessageType	Désignation
accompanying report	01001	Transmettre le co-rapport
applicant request	02001	Déposer une demande
applicant request	02002	Afficher les plans d'échange

Type d'événement	MessageType	Désignation
applicant request	02003	Afficher le changement de maître d'ouvrage
applicant request	02004	Afficher le changement de projet
applicant request	02005	Demander le début des travaux
applicant request	02006	Annoncer la renonciation à l'exécution
archive dossier	03001	Supprimer le dossier
change responsibility	04001	Notifier la compétence
claim	05001	Demander un complément au dossier
close dossier	06001	Clore le dossier
file subsequently	07001	Déposer des documents ultérieurement
notice involved party	08001	Notifier les services spécialisés (get)
notice involved party	08002	Notifier les services spécialisés (post)
notice involved party	08003	Notifier les services spécialisés (formulaire de transfert)
notice ruling	09001	Notifier le jugement cantonal
notice ruling	09002	Confirmer le retrait
notice ruling	09003	Notifier le jugement
notice ruling	09004	Communiquer la décision de la commune
notice ruling	09005	Lettre d'obstacle comm. Remettre
notice ruling	09006	Lettre d'obstacle ct. Remettre (post)
notice ruling	09007	Lettre d'obstacle ct. Remettre (get)
notice ruling	09008	Valider les plans d'échange
notice ruling	09009	Valider le changement
notice ruling	09010	Valider le changement de projet
notice ruling	09011	Accepter le début des travaux
notice ruling	09012	Confirmer la renonciation
notice ruling	09013	Ouvrir la notification de jugement
status notification	10001	Confirmer l'entrée
status notification	10002	Notifier la publication
status notification	10003	Rejeter la demande de permis de construire
status notification	10004	Annoncer l'exhaustivité

Type d'événement	MessageType	Désignation
submit	11001	Déposer une demande de permis de construire
submit	11002	Transmettre au canton (get)
task	12001	Transmettre au canton (post)
task	12002	Notification au requérant
task	12003	Notification à la commune
task	12004	Notification au centre de contrôle (post)
task	12005	Notification au centre de contrôle (get)
task	12006	Notification à la commune
task	12007	Transmettre au canton (demande comm.)
task	12008	Déposer la demande de permis de construire (demande comm.)
withdraw planning perm	13001	Retirer la demande de permis de construire

Format d'échange

xs:token(5)

3.12 Extension – extension

Point d'extension pour les extensions spécifiques au canton

Format d'échange

xs:anyType

4 Phases de vie et statut

Une demande de permis de construire doit être considérée dans le contexte global du projet de construction et du dossier concernant sa durée de vie et son statut.

Le dossier comprend tous les documents à compter du moment de la réception, par le service de soumission/l'autorité décisionnaire, de la demande de permis de construire et relatifs à la demande de permis de construire elle-même comme des projets qui s'en trouvent affectés.

Une demande de permis de construire donne lieu à un ou plusieurs projets de construction. La demande de permis de construire est close par son approbation, le projet de construction en revanche ne l'est qu'une fois tous les travaux achevés.

La réception de la demande de permis de construire devrait également marquer l'ouverture des projets de construction correspondants dans le RegBL.

Il est à noter que la durée de vie du dossier varie selon le point de vue du requérant, de l'autorité décisionnaire et du RegBL.

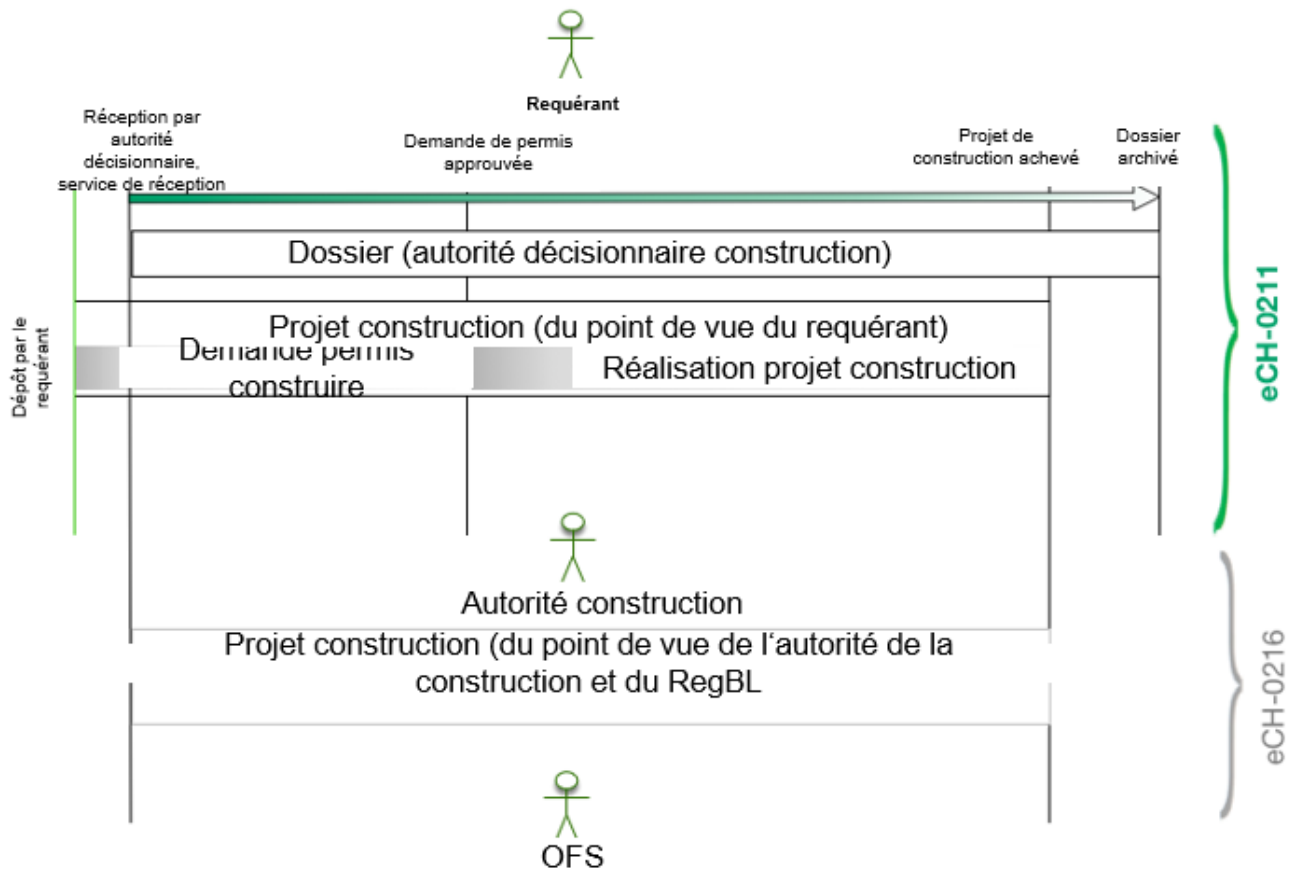

Figure 16: Rapport entre la demande de permis de construire et le projet de construction et le dossier

Le dossier passe par toute une série de statuts.

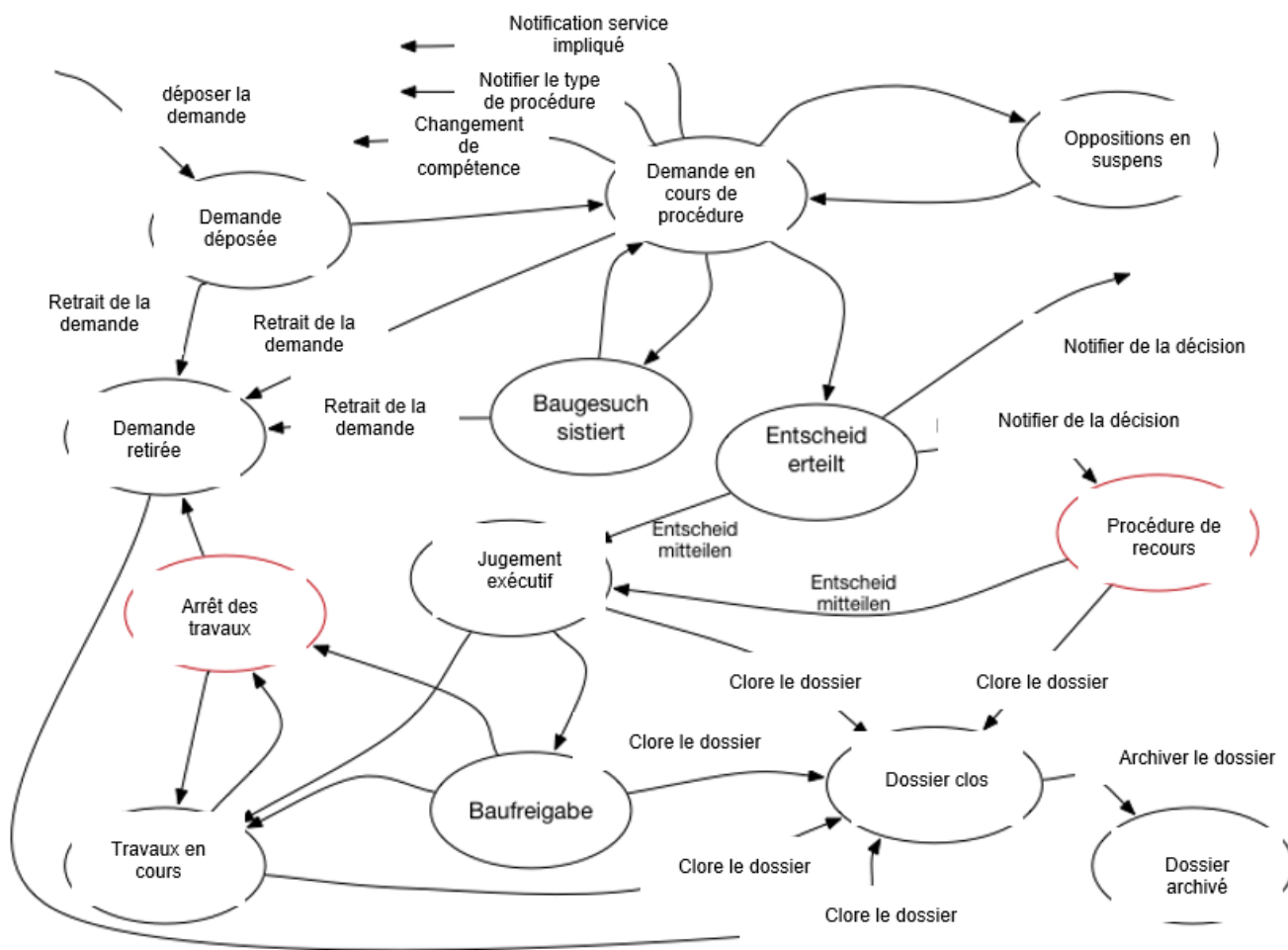

Figure 17: Enchaînement des statuts du dossier

Statut	Signification / explication
submitted (demande de permis de construire déposée)	Demande de permis de construire reçue par l'autorité compétente.
in progress (demande de permis de construire en cours)	Demande de permis de construire en cours de traitement par l'autorité compétente.
withdrawn (demande de permis de construire retirée)	Demande de permis de construire retirée par le requérant, respectivement classée par l'autorité compétente.
suspended (demande de permis de construire suspendue)	La procédure a été suspendue. Les délais cessent de courir. Une demande de suspension peut être aussi bien déposée par le requérant qu'ordonnée par l'autorité compétente.
appellant process (procédure de recours)	Information selon laquelle le jugement fait l'objet d'au moins un recours.
objection pending (oppositions en suspens)	Des oppositions à la demande de permis de construire ont

Statut	Signification / explication
suspens)	été reçues mais pas encore traitées. Aucun jugement n'a encore été rendu. L'information concernant l'opposant ne doit pas être échangée
decision issued (jugement rendu)	L'autorité décisionnaire a statué sur la demande de permis de construire. Le délai de validité légal court alors. (il peut s'agir aussi d'un arrêt des travaux décidé par l'autorité décisionnaire)
decision legally binding (jugement exécutif)	Le jugement est exécutif
building freeze (arrêt des travaux)	Deux éléments déclencheurs peuvent aboutir à ce statut A: le requérant demande l'arrêt des travaux, car les travaux de construction ont cessé B: arrêt des travaux exécutif décidé par l'autorité
under construction (travaux en cours)	Le requérant a entamé les travaux de construction.
building clearance (début des travaux)	Scénario 1. Début des travaux lorsque le permis a été délivré sans condition. (le permis de construire valide autorise à commencer immédiatement les travaux, sauf conditions et obligations contraires.) Scénario 2. Le début des travaux est autorisé dès que les conditions nécessaires stipulées dans la décision relative à la construction sont réunies.
dossier closed (dossier clos)	Le dossier a été clos, parce que le projet est achevé ou que le projet n'a pas été réalisé. Les informations dans le dossier doivent rester disponibles.
dossier archived (dossier archivé)	Le dossier a été archivé conformément aux directives applicables.

Tableau 10: Statut de la demande de permis de construire

5 Annonces

5.1 Déposer une demande de permis de construire – eventSubmitPlanningPermissionApplication

L’annonce Déposer une demande de permis de construire se décline selon deux modalités, voir Type d’événement au chapitre 3.10

- Type d’événement «**submit**» - Dépôt de la demande de permis de construire avec les documents nécessaires par le requérant auprès du service de soumission/de l’autorité décisionnaire.
- Type d’événement «file subsequently» - Dépôt à postériori de documents modifiés ou complétés concernant une demande de permis de construire déjà déposée.

Acteur	Expéditeur autorisé
Requérant	oui
Service de soumission	oui
Autorité décisionnaire	oui
Service spécialisé	Non

Tableau 11: Acteurs Déposer une demande de permis de construire

Les informations échangées sont les suivantes:

- Type d’événement (impératif) – eventType, voir chapitre 3.10
- Type d’annonce (facultatif) – messageType, voir chapitre 3.11
- Demande de permis de construire (impératif) – planningPermissionApplication, voir chapitre 3.1
- Relation avec la personne (impératif, récurrent) – relationshipToPerson, voir 3.9. **[IMPÉRATIF]** Le rôle Requérant «applicant» doit toujours être livré.
- Extension (facultatif) 3.12

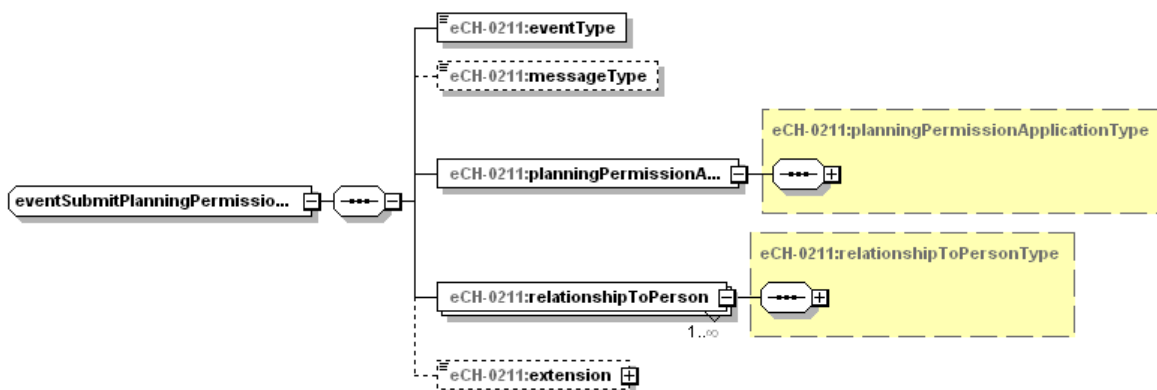

Figure 18: Déposer une demande de permis de construire – eventSubmitPlanningPermissionApplication (version de plus grandes dimensions en annexe)

5.2 Faire une demande – eventRequest

L'annonce Faire une demande se décline selon les modalités suivantes, voir Type d'événement au chapitre 3.10

- Type d'événement «**applicant request**». Dépôt de Demandes par exemple «Demande de début des travaux» par le requérant à l'attention de l'autorité en charge des constructions dans le canton de ZH.,
- Type d'événement «**withdraw planning permission application**»
- Type d'événement «**claim**» injonctions de soumission ultérieur de documents émanant du service spécialisé par exemple par l'autorité décisionnaire.
- Type d'événement «**task**» par exemple information «Arrêt des travaux» par le requérant à l'attention de l'autorité décisionnaire suite à l'interruption des travaux.

Acteur	Expéditeur autorisé
Requérant	oui
Autorité décisionnaire	oui
Service de soumission	oui
Service spécialisé	oui

Tableau 12: Acteurs Déposer une demande de permis de construire

Les informations échangées sont les suivantes:

- Type d'événement (impératif) – eventType, voir chapitre 3.10
- Type d'annonce (facultatif) – messageType, voir chapitre 3.11
- Identification de la demande de permis de construire (impératif) – planningPermissionApplicationIdentification, voir chapitre 3.1
- Tâche (facultatif) – directive, voir [eCH-0147]
- Document (facultatif, récurrent) – document, voir [eCH-0147]
- Remarques (facultatif, récurrent) – remark, voir chapitre 3.1.1.4
- Extension (facultatif) 3.12

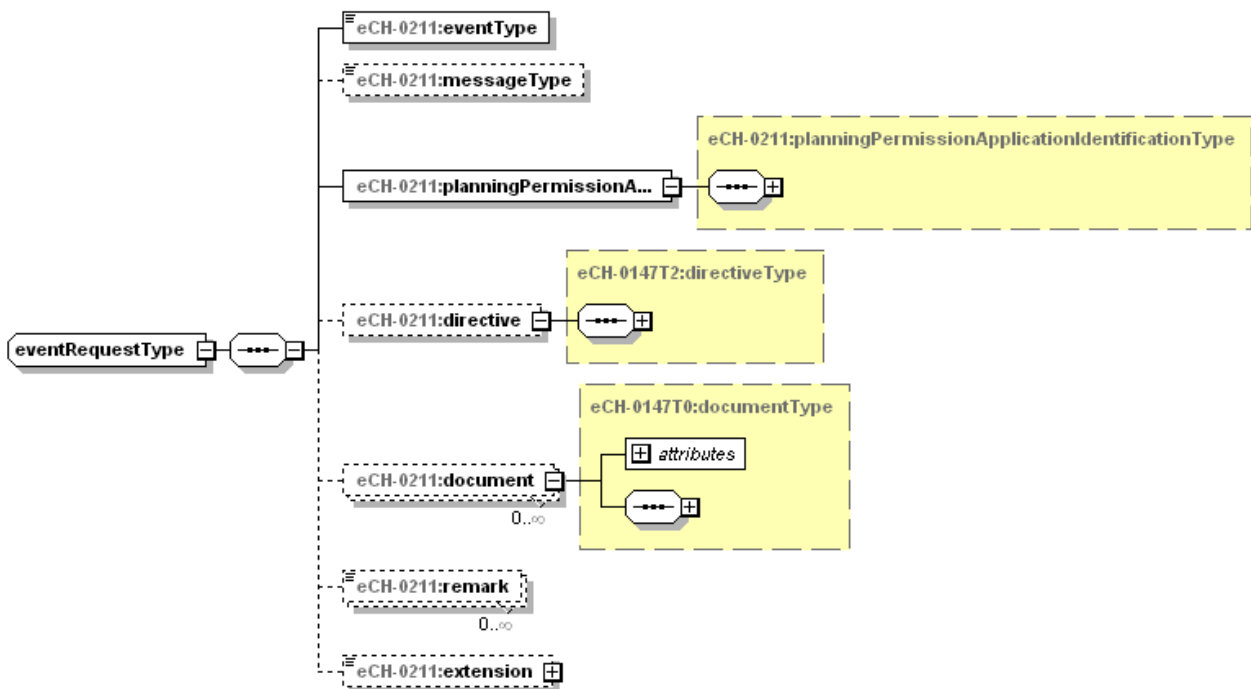

Figure 19: Faire une demande – eventRequest

5.3 Notification de jugement – eventNotice

L’annonce Notification de jugement se décline selon les modalités suivantes, voir Type d’événement au chapitre 3.10

- Type d’événement «**notice ruling**» Notification de jugement relevant du droit de la construction par l’autorité décisionnaire à l’attention du requérant et des services spécialisés participants.
Notification de la validité légale du jugement relevant du droit des constructions par l’autorité décisionnaire.
Réponse aux requêtes,
Jugement «Suspension des travaux» par l’autorité en charge des constructions.

Acteur	Expéditeur autorisé
Requérant	non
Autorité décisionnaire	oui
Service spécialisé	oui

Tableau 13: Acteurs Notifier la décision

Les informations échangées sont les suivantes:

- Type d’événement (impératif) – eventType, voir chapitre 3.10
- Type d’annonce (facultatif) – messageType, voir chapitre 3.11

- Identification de la demande de permis de construire (impératif) – planningPermissionApplicationIdentification, voir chapitre 3.1
- Décision (impératif) – decisionRuling, voir chapitre 3.4
- Document (facultatif, récurrent) – document, voir [eCH-0147]
- Remarques (facultatif, récurrent) – remark, voir chapitre 3.1.1.4
- Extension (facultatif) 3.12



Figure 20: Notification de jugement – eventNotice

5.4 Notification de statut – eventStatusNotification

L’annonce Notification de statut se décline selon les modalités suivantes, voir Type d’événement au chapitre 3.10

- Type d’événement «**status notification**» pour l’annonce des modifications du statut d’une demande de permis de construire.

Acteur	Expéditeur autorisé
Requérant	non
Autorité décisionnaire	oui
Service de soumission	oui

Tableau 14: Acteurs Communiquer le statut

Les informations échangées sont les suivantes:

- Type d'événement (impératif) – eventType, voir chapitre 3.10
- Type d'annonce (facultatif) – messageType, voir chapitre 3.11
- Identification de la demande de permis de construire (impératif) – planningPermissionApplicationIdentification, voir chapitre 3.1
- Statut (impératif) – status, voir chapitre 4
- Remarques (facultatif, récurrent) – remark, voir chapitre 3.1.1.4
- Extension (facultatif) 3.12

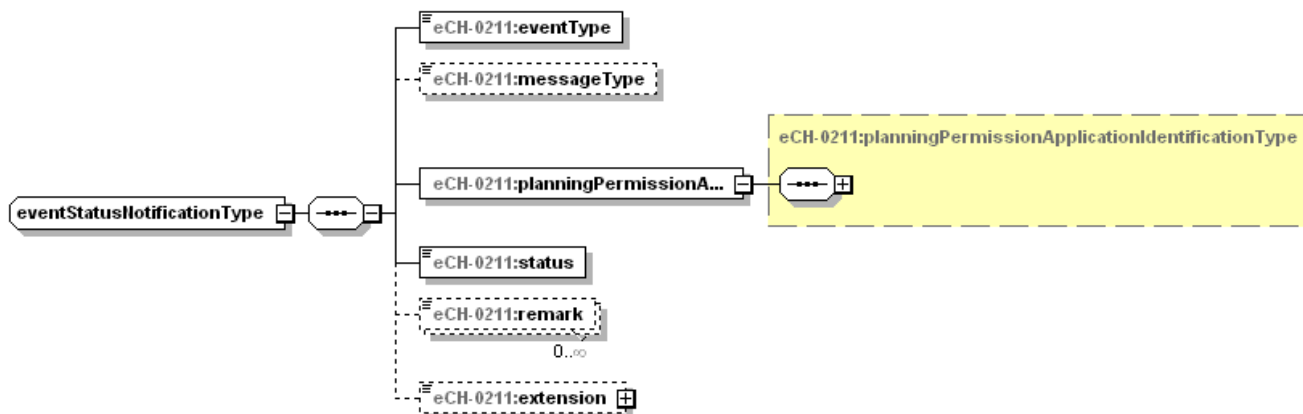

Figure 21: Notifier le statut – eventStatusNotification

5.5 Clôture du dossier – eventCloseArchiveDossier

L'annonce Clôture du Dossier se décline selon les modalités suivantes, voir Type d'événement au chapitre 3.10

- **Type d'événement «close dossier»** le dossier a été clos par l'autorité décisionnaire.
- **Type d'événement «archive dossier»** le dossier a été clos par l'autorité décisionnaire.

Acteur	Expéditeur autorisé
Plateforme	non
Autorité décisionnaire	oui
Service spécialisé	non

Tableau 15: Acteurs Clore le dossier

Les informations échangées sont les suivantes:

- Type d'événement (impératif) – eventType, voir chapitre 3.10
- Type d'annonce (facultatif) – messageType, voir chapitre 3.11
- Identificateurs de la demande de permis de construire (impératif) – planningPermissionApplicationIdentification, voir chapitre 3.1.1.1
- Remarques (facultatif, récurrent) – remark, voir chapitre 3.1.1.4
- Extension (facultatif) 3.12

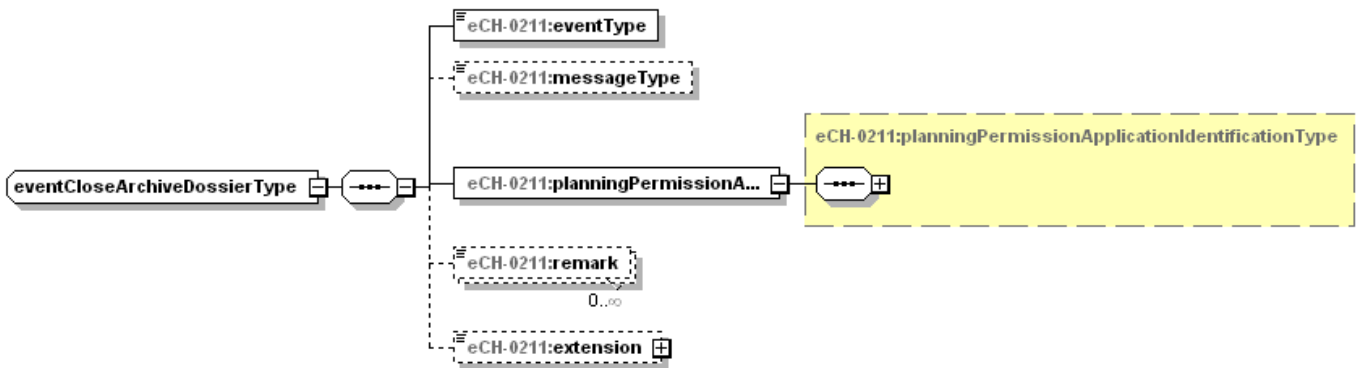

Figure 22: Clôture du dossier – eventCloseArchiveDossier

5.6 Notification de l’instance concernée – eventNoticeInvolvedParty

L’annonce Notification de l’instance concernée se décline selon les modalités suivantes, voir Type d’événement au chapitre 3.10

- Type d’événement «**notice involved party**» Information de l’autorité décisionnaire concernant les services spécialisés impliqués dans la procédure.

Acteur	Expéditeur autorisé
Plateforme	non
Autorité décisionnaire	oui
Service spécialisé	oui
Requérant	Non

Tableau 16: Acteurs Notification service impliqué

Les informations échangées sont les suivantes:

- Type d’événement (impératif) – eventType, voir chapitre 3.10
- Type d’annonce (facultatif) – messageType, voir chapitre 3.11
- Identification de la demande de permis de construire (impératif) – planningPermissionApplicationIdentification, voir chapitre 3.1
- Autorité décisionnaire (impératif) – decisionAuthority, voir chapitre 3.7
- Service de soumission (impératif) – entryOffice, voir chapitre 3.5
- Service spécialisé (facultatif, récurrent) - specialistDepartment, voir chapitre 3.6
- Remarques (facultatif – remark, voir chapitre 3.1.1.4
- Document (facultatif, récurrent) – document, voir 3.2
- Extension (facultatif) 3.12

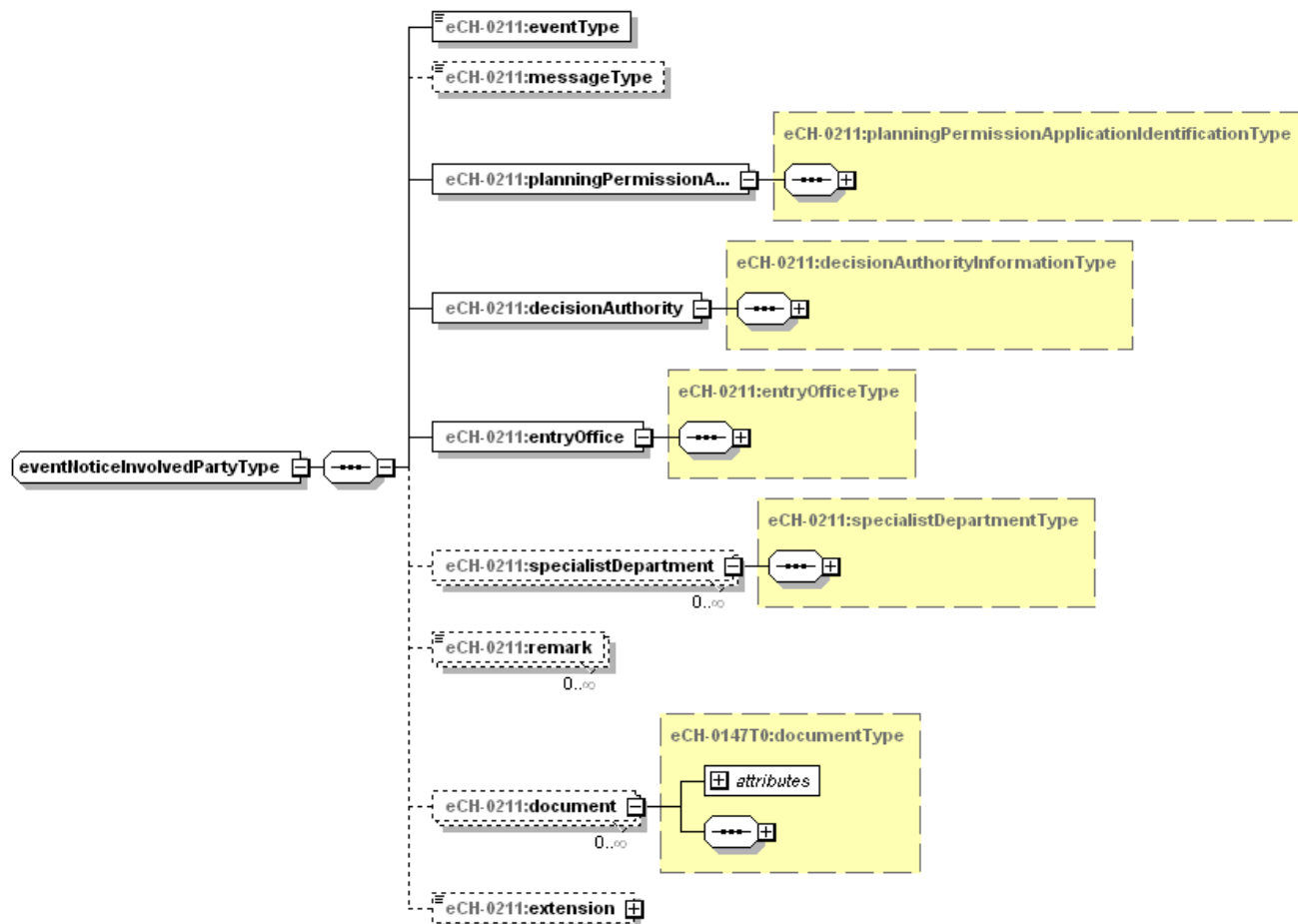

Figure 23: Notification de l'instance concernée – eventNoticeInvolvedParty

5.7 Notification du type de procédure – eventKindOfProceedings

L'annonce Type de procédure se décline selon les modalités suivantes, voir Type d'événement au chapitre 3.10

- **Type de procédure «notice kind of proceedings»** Information de l'autorité décisionnaire au requérant concernant le type de procédure valable pour le traitement de la demande de permis de construire.

Acteur	Expéditeur autorisé
Autorité décisionnaire	oui
Requérant	non

Tableau 17: Acteurs Notifier le type de procédure

Les informations échangées sont les suivantes:

- Type d'événement (impératif) – eventType, voir chapitre 3.10

- Type d’annonce (facultatif) – messageType, voir chapitre 3.11
- Identification de la demande de permis de construire (impératif) – planningPermissionApplicationIdentification, voir chapitre 3.1
- Document (impératif, récurrent) – document, voir [eCH-0147]
- Remarques (facultatif, récurrent) – remark, voir chapitre 3.1.1.4
- Extension (facultatif) 3.12

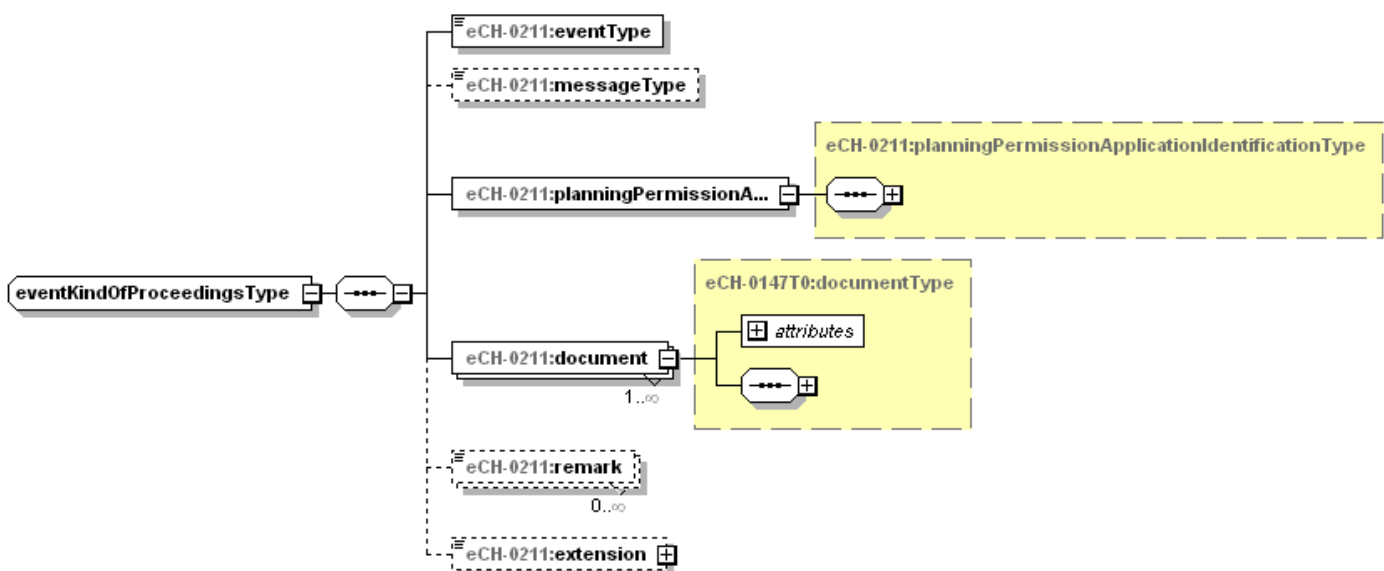

Figure 24: Notification du type de procédure – eventKindOfProceedings

5.8 Changement d’adresse de contact – eventChangeContact

L’annonce Changement d’adresse de contact se décline selon les modalités suivantes, voir Type d’événement au chapitre 3.10

- **Type d’événement «change contact»** Annonce du requérant à l’attention de l’autorité décisionnaire concernant les adresses de contact modifiées.

Acteur	Expéditeur autorisé
Requérant	oui
Autorité décisionnaire	non

Tableau 18: Acteurs Déposer une demande de permis de construire

Les informations échangées sont les suivantes:

- Type d’événement (impératif) – eventType, voir chapitre 3.10
- Type d’annonce (facultatif) – messageType, voir chapitre 3.11
- Identification de la demande de permis de construire (impératif) – planningPermissionApplicationIdentification, voir chapitre 3.1

- Tâche (facultatif) – directive, voir [eCH-0147]
- Relation avec la personne (impératif, récurrent) – relationshipToPerson, voir chapitre 3.9
- Remarque (facultatif, récurrent) – remark, voir chapitre 3.1.1.4
- Extension (facultatif) 3.12

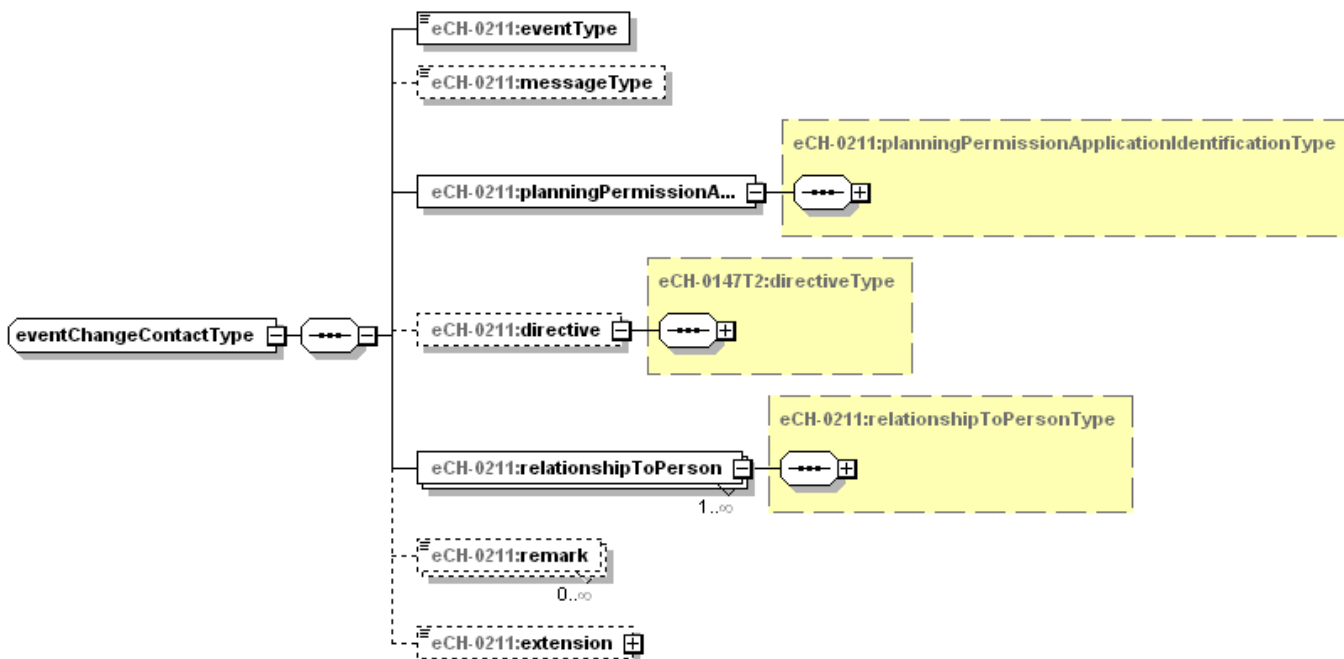

Figure 25: Changer d’adresse de contact – eventChangeContact

5.9 Co-rapport – eventAccompanyingReport

L’annonce Co-rapport se décline selon les modalités suivantes, voir Type d’événement au chapitre 3.10

- Type d’événement «**accompanying report**» Réponse du service spécialisé à un ordre de co-rapport par l’autorité décisionnaire.

Acteur	Expéditeur autorisé
Service spécialisé	oui
Autorité décisionnaire	non

Tableau 19: Acteurs co-rapport

Les informations échangées sont les suivantes:

- Type d’événement (impératif) – eventType, voir chapitre 3.10
- Type d’annonce (facultatif) – messageType, voir chapitre 3.11
- Évaluation (facultatif)– judgement, voir chapitre 3.4.1.1

- Identification de la demande de permis de construire (impératif) – `planningPermissionApplicationIdentification`, voir chapitre 3.1
- Tâche (facultatif) – directive, voir [eCH-0147]
- Document (impératif, récurrent) – `document`, voir [eCH-0147]
- Remarques (facultatif, récurrent) – `remark`, voir chapitre 3.1.1.4
- Dispositions annexes (facultatif, récurrent) – `ancillaryClauses`, Texte libre de 1000 caractères max.
- Extension (facultatif) 3.12

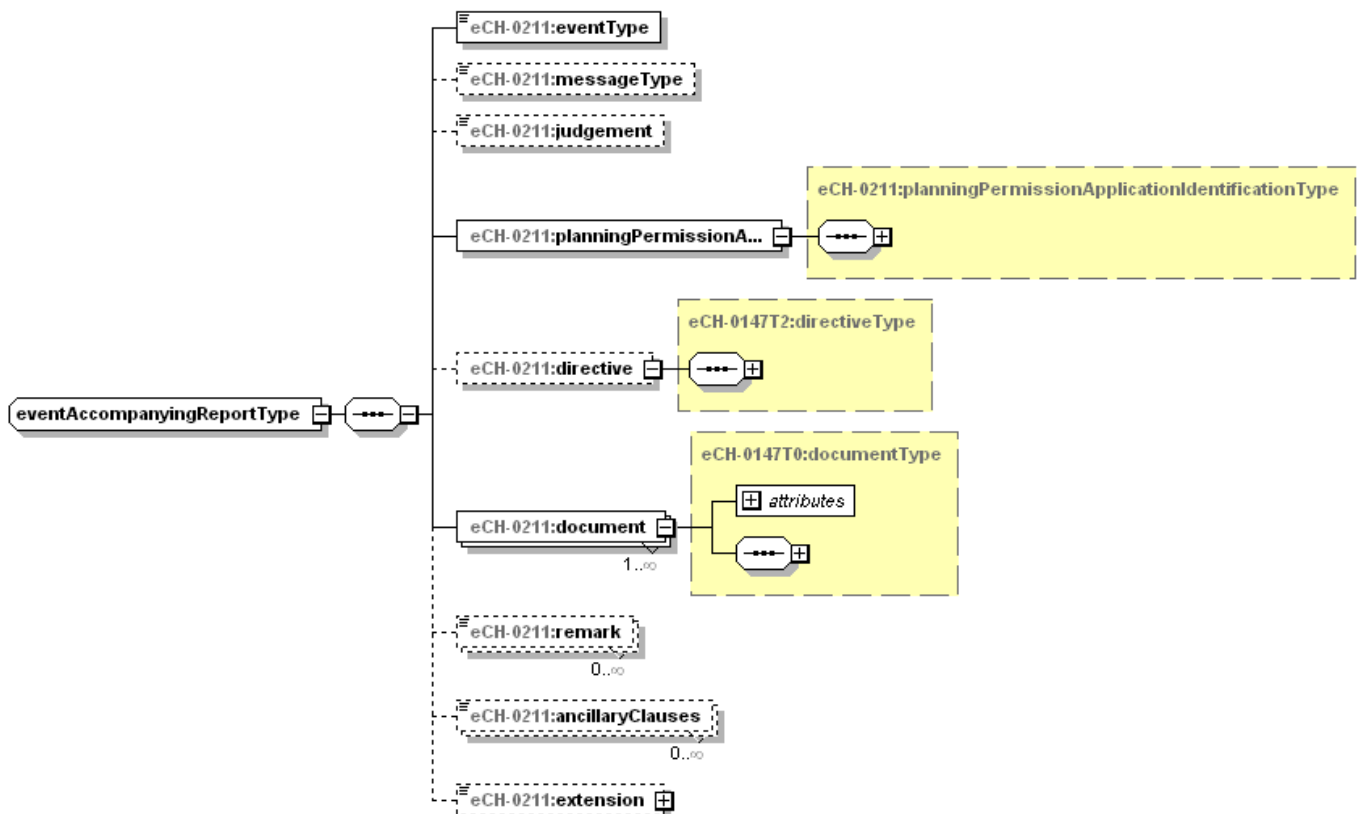

Figure 26: Co-rapport – eventAccompanyingReport

5.10 Changement de compétence – eventChangeResponsibility

Si l'autorité décisionnaire, auprès de laquelle a été déposée la demande de permis de construire, n'est pas compétente pour une demande de permis de construire, elle en fait part au requérant et à l'autorité décisionnaire /au service en charge de la réception des demandes.

L'annonce Changement de compétence se décline selon les modalités suivantes, voir Type d'événement au chapitre 3.10

- **Type d'événement «Changement de compétence»** Annonce d'une autorité décisionnaire/service de soumission au requérant et à un autre service décisionnaire/service de soumission (compétent), stipulant qu'elle/il n'est pas compétent(e) pour la demande de permis de construire..

Acteur	Expéditeur autorisé
Autorité décisionnaire	oui
Service de soumission	oui
Requérant	non

Tableau 20: Acteurs Changement de compétence

Les informations échangées sont les suivantes:

- Type d'événement (impératif) – eventType, voir chapitre 3.10
- Type d'annonce (facultatif) – messageType, voir chapitre 3.11
- Identification de la demande de permis de construire (impératif) – planningPermissionApplicationIdentification, voir chapitre 3.1
- Service de soumission (impératif) – entryOffice, voir chapitre 3.5
- Autorité décisionnaire compétente (impératif) - responsibleDecisionAuthority, voir chapitre 3.7
- Remarques (facultatif, récurrent) – remark, voir chapitre 3.1.1.4
- Extension (facultatif) 3.12

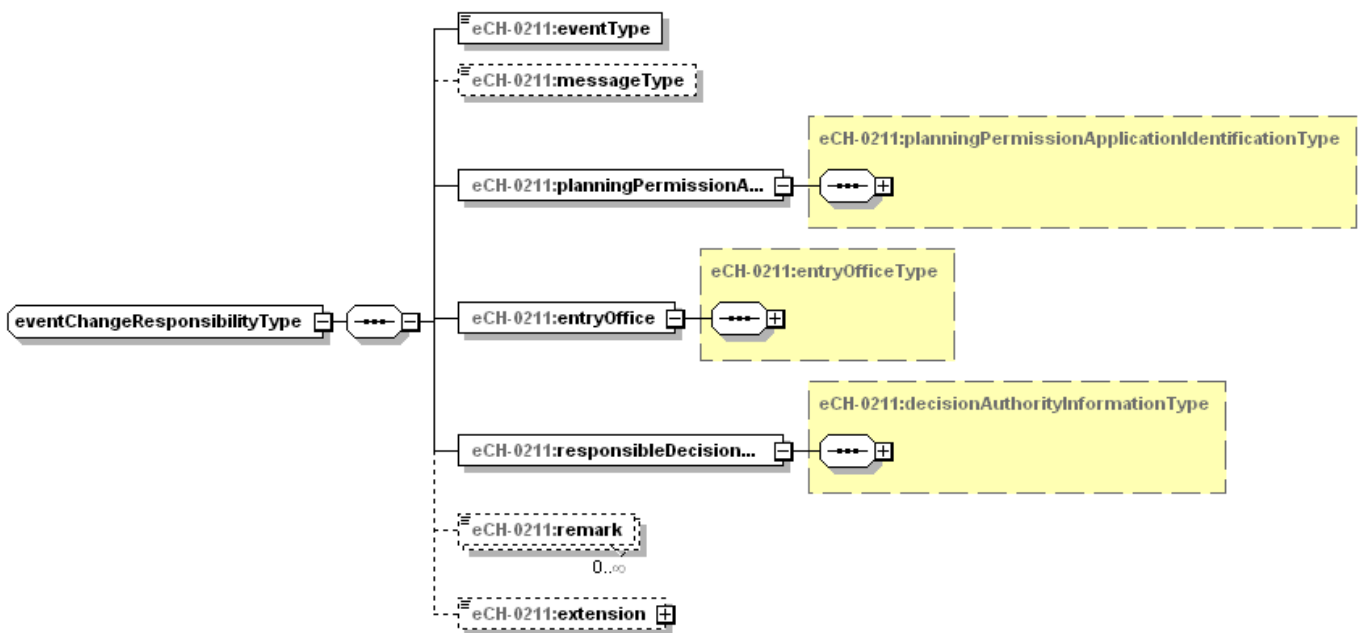

Figure 27: Changement de compétence – eventChangeResponsibility

5.11 Livraison globale de données – baseDelivery

L'annonce Base de données globale sert à la mise en place et à la synchronisation entre les registres, respectivement les plateformes pour la saisie des demandes de permis de construire et des systèmes en aval.

Acteur	Expéditeur autorisé
Plateforme	oui
Autorité décisionnaire	oui

Tableau 21: Acteurs Livraison globale de données

Les informations échangées sont les suivantes.

1..n demande de permis de construire, voir chapitre 3.1

dont demande de permis de construire

- **Relation avec la personne (impératif, récurrent) – relationshipToPerson, voir chapitre 3.9**
- Autorité décisionnaire (impératif) – decisionAuthority, voir chapitre 3.7
- Service de soumission (impératif) – entryOffice, voir chapitre 3.5
- Service spécialisé (facultatif, récurrent) - specialistDepartment, voir chapitre 3.6
- Document (facultatif, récurrent) – document, voir [eCH-0147]
- Extension (facultatif) 3.12

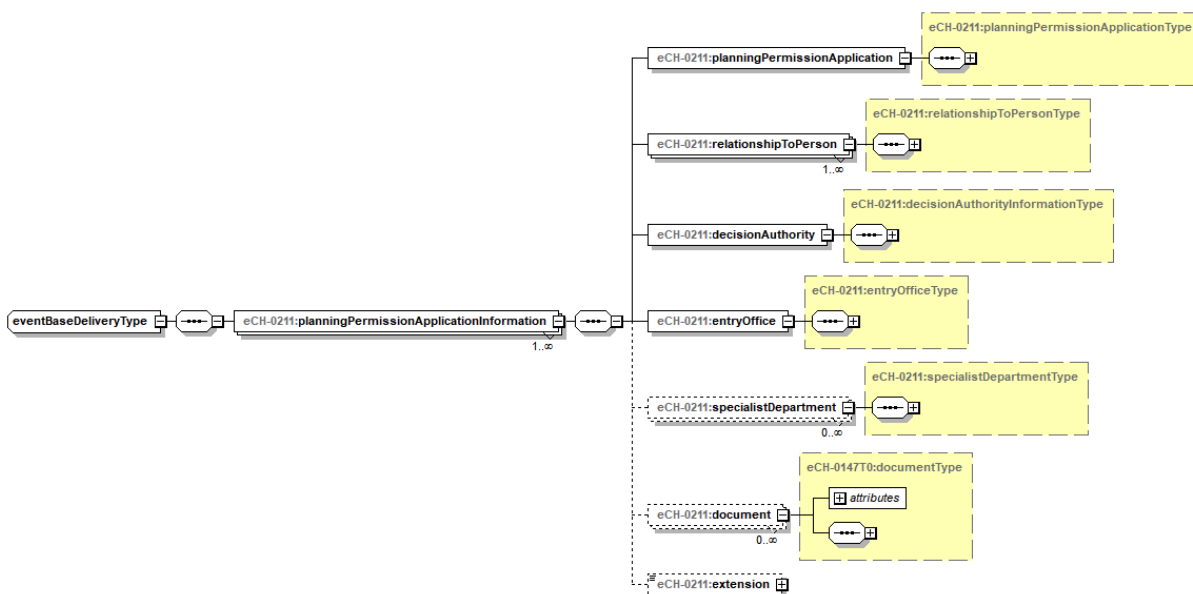

Figure 28: Livraison globale de données - baseDelivery (version de plus grandes dimensions en annexe)

5.12 Demande de données – eventRequestForData

L’annonce Demande de données peut être utilisée pour effectuer des demandes portant sur différentes demandes de permis de construire. En guise de réponse, 0-1 demandes de permis de construire complètes sont transférées selon la structure de la livraison globale de données.

Acteur	Expéditeur autorisé
Plateforme	oui
Autorité décisionnaire	oui

Tableau 22: Acteurs demande de données

Les informations échangées sont les suivantes:

- Identification du dossier (impératif) - dossierIdentification, voir chapitre 3.1.1.1.3.
- (facultatif)
 - soit
 - Commune (impératif) – municipality, voir [eCH-0007]
 - soit
 - Canton (impératif) – cantonAbbreviation, voir [eCH-0007]

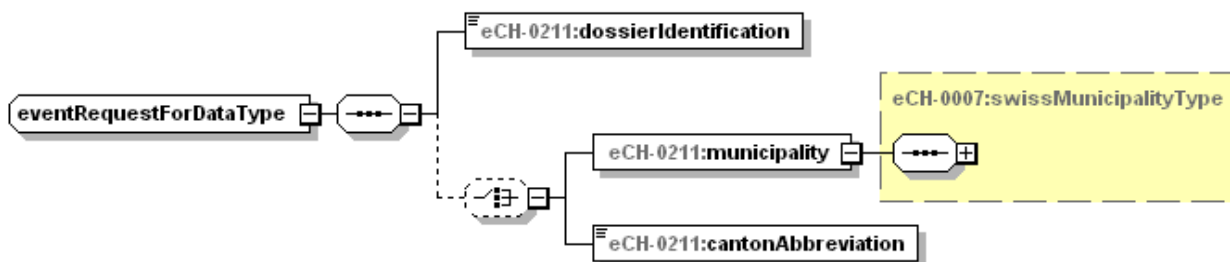

Figure 29: eventRequestForData

5.13 Réponse à la demande de données – eventRequestAnswer

Réponse à une demande de données. Seules les données d’un permis de construire sont échangées. Faute de permis de construire trouvé avec les paramètres de la demande, l’annonce est transmise vide.

Acteur	Expéditeur autorisé
Plateforme	oui
Autorité décisionnaire	oui

Tableau 23: Réponse des acteurs à la demande de données

Les informations échangées sont les suivantes:

- Structure selon la livraison globale de données, voir chapitre 5.11

6 Sécurité

L'enregistrement et le transfert de ces données ne sont autorisés que sur la base et dans le cadre des principes légaux en vigueur et doivent se conformer aux dispositions légales en matière de protection des données. Les mesures nécessaires doivent être prises afin que les données puissent être transférées sans erreur et avant, pendant et après le transfert, ne puissent être consultées que par des personnes qui y sont habilitées.

7 Exclusion de responsabilité - droits de tiers

Les normes élaborées par l'Association **eCH** et mises gratuitement à la disposition des utilisateurs ainsi que les normes de tiers adoptées, ont seulement valeur de recommandations. L'Association **eCH** ne peut en aucun cas être tenue pour responsable des décisions ou mesures prises par un utilisateur sur la base des documents qu'elle met à disposition. L'utilisateur est tenu d'étudier attentivement les documents avant de les mettre en application et au besoin de procéder aux consultations appropriées. Les normes **eCH** ne remplacent en aucun cas les consultations techniques, organisationnelles ou juridiques appropriées dans un cas concret.

Les documents, méthodes, normes, procédés ou produits référencés dans les normes **eCH** peuvent le cas échéant être protégés par des dispositions légales sur les marques, les droits d'auteur ou les brevets. L'obtention des autorisations nécessaires auprès des personnes ou organisations détentrices des droits relève de la seule responsabilité de l'utilisateur.

Bien que l'Association **eCH** mette tout en œuvre pour assurer la qualité des normes qu'elle publie, elle ne peut fournir aucune assurance ou garantie quant à l'absence d'erreur, l'actualité, l'exhaustivité et l'exactitude des documents et informations mis à disposition. La teneur des normes **eCH** peut être modifiée à tout moment sans préavis.

Toute responsabilité relative à des dommages que l'utilisateur pourrait subir par suite de l'utilisation des normes **eCH** est exclue dans les limites des réglementations applicables.

8 Droits d'auteur

Tout auteur de normes **eCH** en conserve la propriété intellectuelle. Il s'engage toutefois à mettre gratuitement, et pour autant que ce soit possible, la propriété intellectuelle en question ou ses droits à une propriété intellectuelle de tiers à la disposition des groupes de spécialistes respectifs ainsi qu'à l'Association **eCH** pour une utilisation et un développement sans restriction dans le cadre des buts de l'association.

Les normes élaborées par les groupes de spécialistes peuvent, moyennant mention des auteurs **eCH** respectifs, être utilisées, développées et déployées gratuitement et sans restriction.

Les normes **eCH** sont complètement documentées et libres de toute restriction relevant du droit des brevets ou de droits de licence. La documentation correspondante peut être obtenue gratuitement.

Les présentes dispositions s'appliquent exclusivement aux normes élaborées par **eCH**, non aux normes ou produits de tiers auxquels il est fait référence dans les normes **eCH**. Les normes incluront les références appropriées aux droits de tiers.

Annexe A – Références & bibliographie

- [eCH-0007] eCH-0007 Norme concernant les données communes, version 5.0
- [eCH-0010] Norme concernant les données Adresse postale pour les personnes physiques, les entreprises, les organisations et les autorités, version 6.0
- [eCH-0044] Norme concernant les données Échange d'identifications de personne, version 4.1
- [eCH-0058] Norme d'interface Cadre d'annonce, version 5.0
- [eCH-0097] Norme concernant les données Identification des entreprises, version 2.0
- [eCH-0127] Glossaire Référencement d'objets, version 2.0
- [eCH-0129] État des données, version 5.0
- [eCH-0147] Groupe de messages GEVER, version 1.0

Annexe B – Collaboration & vérification

Bernhard Brawand, canton BE, Amt für Geoinformation
Mario Conca, Administration cantonale Lucerne
Christiana Danuser, Assurance immobilière des Grisons
Christian Dettwiler, géomètre cantonal adj.
Romain Douard, OFS
Claude Eisenhut, Office fédéral de la justice OFJ
Stefan Müller, Informatik Leistungszentrum (ILZ/OW/NW)
Tanja Muñoz, GemDat Informatik AG
Marianne Rotzetter, OFS
Christian Saner, Bedag Informatik AG
Martin Stingelin, Stingelin Informatik GmbH
Hugo Thalmann, a/m/t

Annexe C – Abréviations et glossaire

voir [eCH-0127]

Annexe D – Modifications par rapport à la version précédente

Chapitre	Page	Adaptation	No. RFC
3.9.1	27	Concernant les relations avec la personne, l'adresse e-mail et le numéro de téléphone peuvent être transférés à titre facultatif pour la personne.	2021-1
5.12	45	Les données complètes d'une demande de permis de construire peuvent être sollicitées au moyen d'une demande de données.	2020-28
5.13	46		
3.11	28	Un type d'annonce peut désormais être transféré pour affiner un type d'événement (ne concerne que les annonces d'événement, mais pas la livraison globale de données et la demande de données, ainsi que la réponse à la demande de données).	2020-29

Tableau 24 Modifications par rapport à la version précédente

Annexe E – Liste des illustrations

Figure 1: Champ d'application de la norme eCH-0211	6
Figure 2: Variantes de mise en œuvre des solutions électroniques de demande de permis de construire	7
Figure 3: Modèle de données (version de plus grandes dimensions en annexe)	9
Figure 4: Demande de permis de construire - <code>planningPermissionApplicationType</code> (version de plus grandes dimensions en annexe)	13
Figure 5: Identificateurs de demande de permis de construire – <code>planningPermissionApplicationIdentificationType</code>	14
Figure 6: Dangers naturels - <code>natureRiskType</code>	16
Figure 7: Publication - <code>publicationType</code>	17
Figure 8: Champs d'extension - <code>namedMetaDataType</code>	19
Figure 9: Information sur l'immeuble – <code>realestateInformation</code> (version de plus grandes dimensions en annexe)	19
Figure 10: Jugement /décision - <code>desicionRulingType</code>	22
Figure 11: Service de soumission – <code>entryOffice</code>	23

Figure 12: Service spécialisé – specialistDepartment	24
Figure 13: Autorité décisionnaire - decisionAuthorityInformationType	25
Figure 14: Zone – zoneType	26
Figure 15: Relation avec la personne - relationshipToPersonType (version de plus grandes dimensions en annexe)	27
Figure 16: Rapport entre la demande de permis de construire et le projet de construction et le dossier	31
Figure 17: Enchaînement des statuts du dossier	32
Figure 18: Déposer une demande de permis de construire – eventSubmitPlanningPermissionApplication (version de plus grandes dimensions en annexe)	34
Figure 19: Faire une demande – eventRequest	36
Figure 20: Notification de jugement – eventNotice	37
Figure 21: Notifier le statut – eventStatusNotification	38
Figure 22: Clôture du dossier – eventCloseArchiveDossier.....	39
Figure 23: Notification de l'instance concernée – eventNoticeInvolvedParty	40
Figure 24: Notification du type de procédure – eventKindOfProceedings.....	41
Figure 25: Changer d'adresse de contact – eventChangeContact	42
Figure 26: Co-rapport – eventAccompanyingReport	43
Figure 27: Changement de compétence – eventChangeResponsibility.....	44
Figure 28: Livraison globale de données - baseDelivery (version de plus grandes dimensions en annexe).....	45
Figure 29: eventRequestForData	46
Figure 30: Dépendances.....	53
Figure 31: Modèles de données avec attributs.....	54
Figure 32: Demande de permis de construire	55
Figure 33: Information sur l'immeuble	56
Figure 34: Relation avec la personne.....	57
Figure 35: Déposer une demande de permis de construire.....	58

Figure 36: Livraison globale de données..... 59

Annexe F – Liste des tableaux

Tableau 1: Relations de l'entité Demande de permis de construire	12
Tableau 2: Relations de l'entité Document.....	21
Tableau 3: Relations de l'entité Activité.....	21
Tableau 4: Relations de l'entité Jugement / décision.....	21
Tableau 5: Relations de l'entité Service de soumission.....	23
Tableau 6: Relations de l'entité Service spécialisé.....	24
Tableau 7: Relations de l'entité Autorité décisionnaire	24
Tableau 8: Relations de l'entité Zone	25
Tableau 9: Relations de l'entité Relation avec la personne	26
Tableau 10: Statut de la demande de permis de construire	33
Tableau 11: Acteurs Déposer une demande de permis de construire	34
Tableau 12: Acteurs Déposer une demande de permis de construire	35
Tableau 13: Acteurs Notifier la décision	36
Tableau 14: Acteurs Communiquer le statut	37
Tableau 15: Acteurs Clore le dossier	38
Tableau 16: Acteurs Notification service impliqué	39
Tableau 17: Acteurs Notifier le type de procédure.....	40
Tableau 18: Acteurs Déposer une demande de permis de construire	41
Tableau 19: Acteurs co-rapport.....	42
Tableau 20: Acteurs Changement de compétence.....	44
Tableau 21: Acteurs Livraison globale de données	45
Tableau 22: Acteurs demande de données.....	46
Tableau 23: Réponse des acteurs à la demande de données.....	46

Tableau 24 Modifications par rapport à la version précédente 50

Annexe G – Dépendances

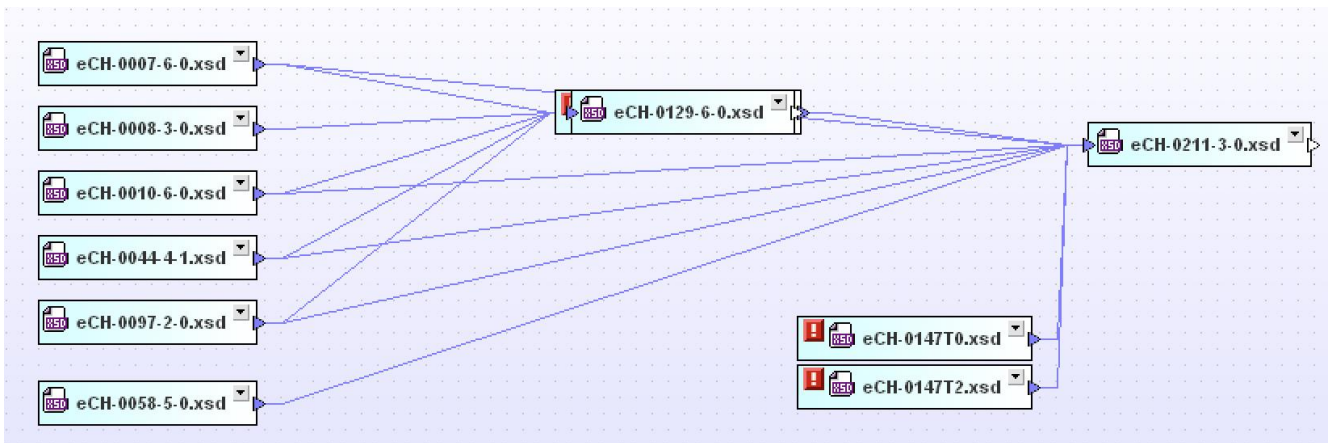

Figure 30: Dépendances

Caractères de l'entité Demande de permis de construire

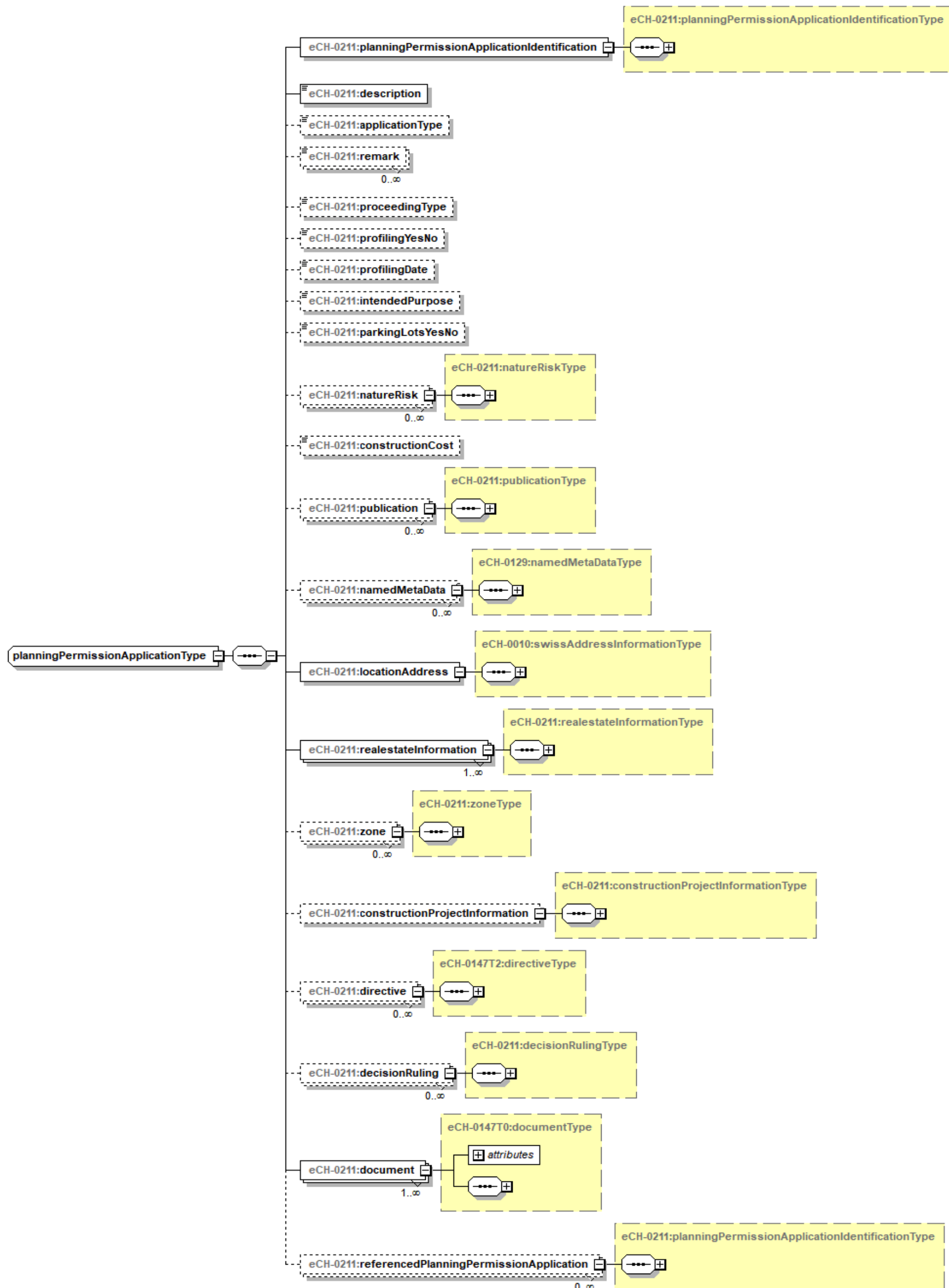

Figure 32: Demande de permis de construire

Information sur l'immeuble - realestateInformation

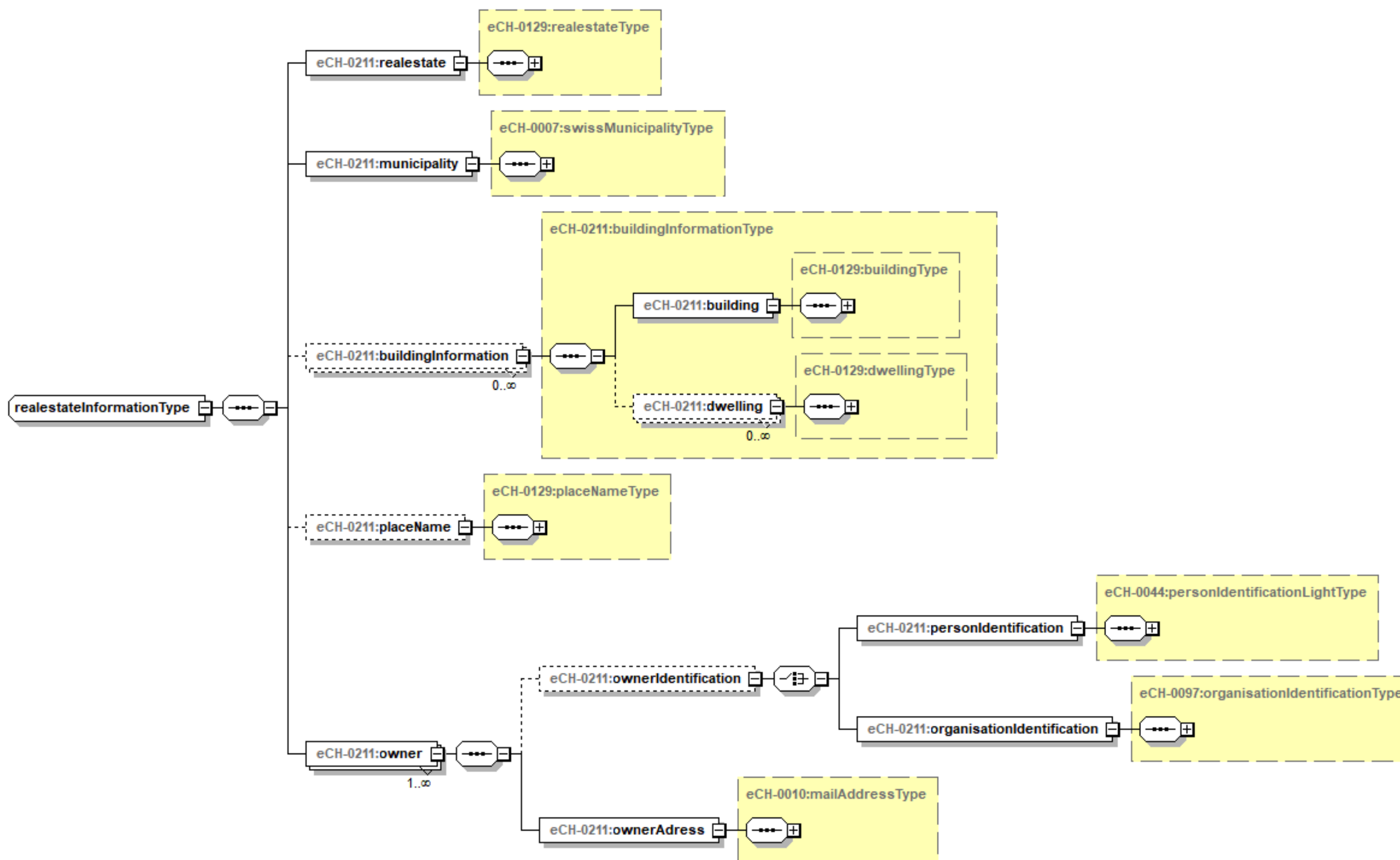

Figure 33: Information sur l'immeuble

Caractères de l'entité Relation avec la personne

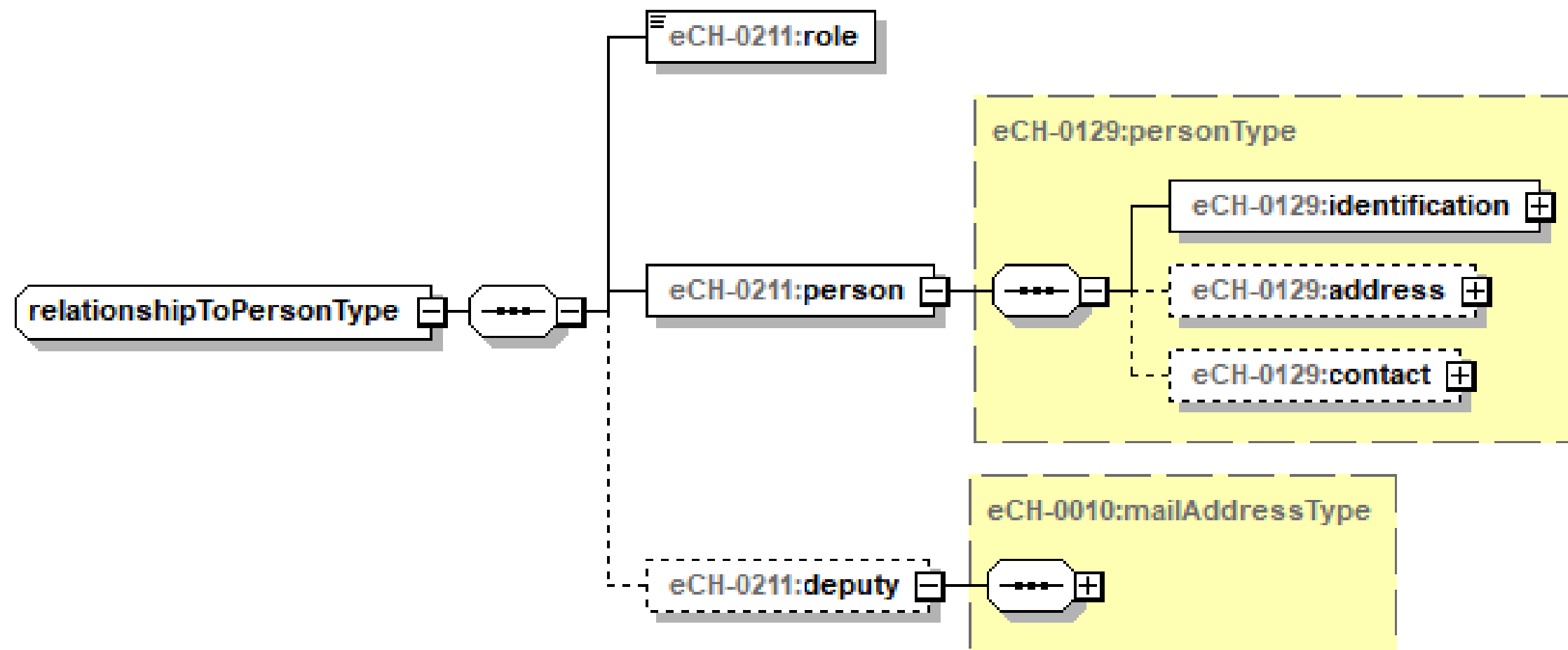

Figure 34: Relation avec la personne

Déposer une demande de permis de construire – eventSubmitPlanningPermissionApplication

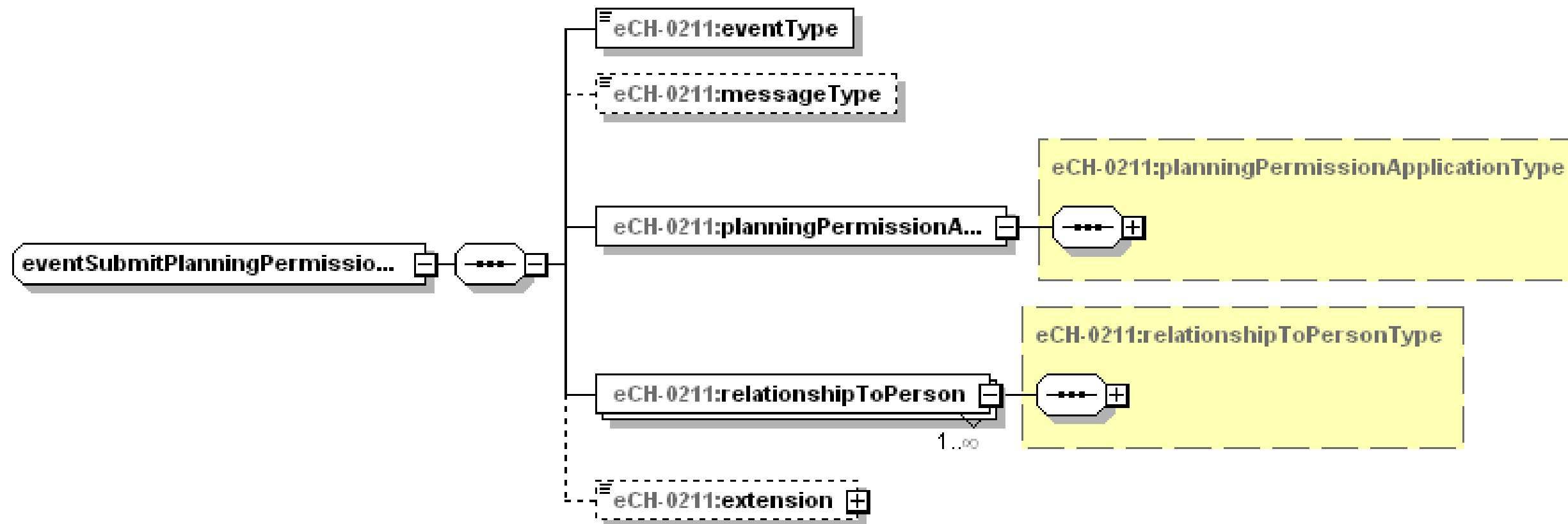

Figure 35: Déposer une demande de permis de construire

Livraison globale de données - baseDelivery

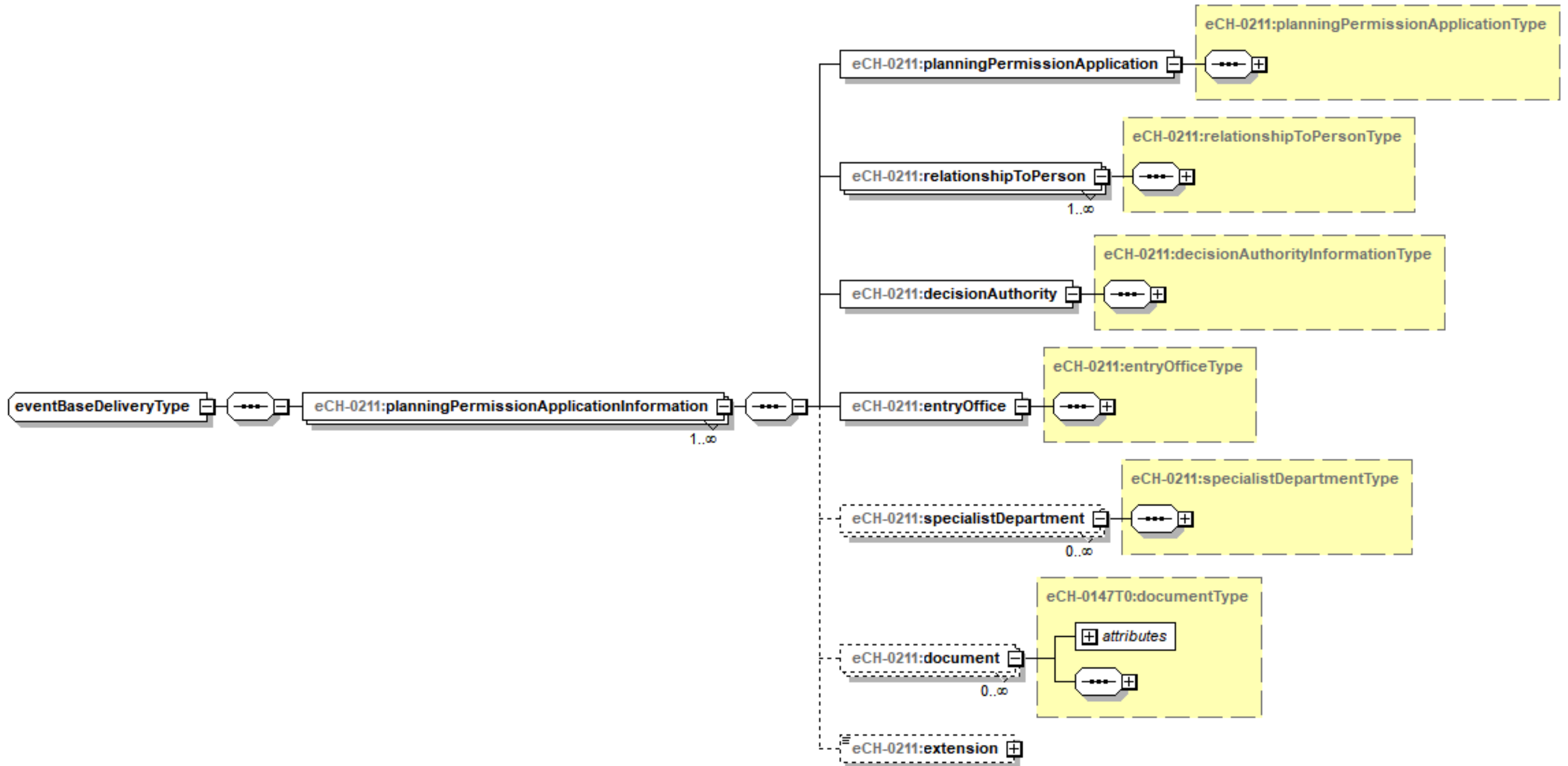

Figure 36: Livraison globale de données