

eCH-0108 – Norme concernant les données Registre des entreprises

Nom	Norme concernant les données Registre des entreprises
eCH-nombre	eCH-0108
Catégorie	Norme
Stade	Déployé
Version	5.1
Statut	Remplacé
Date de décision	2020-11-25
Date de publication	2020-11-26
Remplace la version	5.0 - Minor Change
Condition préalable	eCH-0097 V5.1 (eCH-0097-6-0.xsd) eCH-0098 V5.1 (eCH-0098-6-0.xsd)
Annexes	eCH-0108-6-0.xsd eCH-0108-6-0f.xsd
Langues	Allemand (original), français (traduction)
Auteurs	Groupe spécialisé Systèmes d'annonce Stefan Müller, ILZ NW OW, stefan.mueller@ilz.info Martin Stingelin, Stingelin Informatik GmbH
Editeur / distribution	Association eCH, Mainaustrasse 30, case postale, 8034 Zurich T 044 388 74 64, F 044 388 71 80 www.ech.ch / info@ech.ch

Condensé

La présente norme, qui vient compléter les normes concernant les données *eCH-0097 Identification des entreprises* et *eCH-0098 Données des entreprises*, définit le format d'échange pour la transmission d'informations relatives les entreprises entre le registre IDE et les autorités de la Suisse.

Sommaire

1	Introduction.....	5
1.1	Statut.....	5
1.2	Champ d'application	5
1.3	Délimitation	5
1.4	Conventions	5
2	Modèle de données	6
2.1	Entreprise sise en Suisse.....	6
2.1.1	Succursale suisse inscrite au registre du commerce	7
2.1.2	Groupes de TVA	7
2.2	Entreprises étrangères	8
3	Spécifications	8
3.1	Jeu de caractères.....	8
3.2	organisation – Entreprise	9
3.2.1	organisation - Données des entreprises	10
3.2.1.1	organisationIdentification - Identification de l'entreprise	10
3.2.2	uidregInformation – Information sur le registre IDE	10
3.2.2.1	uidregStatusEnterpriseDetail– Statut détaillé de l'inscription dans le registre IDE	11
3.2.2.2	uidregPublicStatus – Publication des données.....	11
3.2.2.3	uidregOrganisationType – Type d'entreprise (unité IDE).....	12
3.2.2.4	uidregLiquidationReason – Motif de radiation du registre IDE	14
3.2.2.5	uidregSource – Sources d'information	15
3.2.2.5.1	uid - IDE du service IDE	15
3.2.2.5.2	relationType – Type de relation	15
3.2.2.5.3	registrationDate - Date d'inscription	15
3.2.2.5.4	registrationStatus - Statut de l'inscription	16
3.2.2.6	uidReplacement - IDE déterminant d'un doublon supprimé.....	16
3.2.2.7	uidregUidService – Identification du service IDE	16
3.2.2.8	uidregTranslation – Traductions du nom	16
3.2.3	commercialRegisterInformation- Informations concernant l'inscription au registre du commerce	16
3.2.3.1	commercialRegisterStatus – Statut de l'entreprise dans le registre du commerce	17
3.2.3.2	commercialRegisterEntryStatus – Statut de l'inscription dans le registre du commerce	17
3.2.3.3	commercialRegisterNameTranslation – Traduction officielle du nom	17
3.2.3.4	commercialRegisterEntryDate – Date de l'inscription au registre du commerce (facultatif)	17

3.2.3.5	commercialRegisterLiquidationDate – Date de la radiation du registre du commerce	17
3.2.3.6	commercialRegisterEnterpriseType - Type de siège de l'entreprise	18
3.2.4	vatRegisterInformation – Informations relatives à l'inscription au registre des assujettis à la TVA	18
3.2.4.1	vatStatus – Statut de l'entreprise dans le registre des assujettis à la TVA.....	18
3.2.4.2	vatEntryStatus – – Statut de l'assujettissement à la TVA	18
3.2.4.3	vatEntryDate – Début de l'assujettissement à la TVA	19
3.2.4.4	vatLiquidationDate – Fin de l'assujettissement à la TVA	19
3.2.4.5	uidVat – IDE de l'assujettissement à la TVA	19
3.2.5	leiRegisterInformation – Informations concernant l'inscription au registre LEI (Legal Entity Identifier)	19
3.2.5.1	initialRegistrationDate - Date de création du LEI	19
3.2.5.2	expirationDate - Date d'expiration du LEI	19
3.2.5.3	registrationStatus - Statut de l'inscription LEI	20
3.2.6	groupRelationship – Groupes d'entreprise	20
3.2.6.1	groupName - Nom du groupe.....	20
3.2.6.2	organisationMembershipRole - Rôle de l'entreprise au sein du groupe.....	20
3.2.6.3	groupParticipant - Participant au groupe	20
3.2.7	foreignOrganisationInformation - Informations sur les entreprises étrangères	21
3.2.7.1	identityOfForeignLegalUnit - Identification de l'entité juridique étrangère	22
3.2.7.2	nameOfForeignLegalUnit - Nom de l'entité juridique étrangère	22
3.2.7.3	otherNameOfForeignLegalUnit - Autre nom de l'entité juridique étrangère.....	22
3.2.7.4	addressOfForeignLegalUnit - Adresse de l'entité juridique étrangère.....	22
3.2.7.5	NACECode - Code NACE	22
3.2.7.6	ISICCode - Code ISIC.....	22
3.2.7.7	nameOfLegalFormOfForeignLegalUnit - Nom de la forme juridique de l'entité juridique étrangère	23
3.2.7.8	codeOfLegalFormOfForeignLegalUnit - Code de la forme juridique de l'entité juridique étrangère selon la norme ISO 20275 (facultatif).....	23
3.2.7.9	qualification – Qualification de l'inscription	23
3.2.8	involvedPerson – Personne associée.....	23
3.2.8.1	role – Rôle	24
3.2.8.2	vn – NAVS13	24
3.2.8.3	officialName – Nom officiel.....	24
3.2.8.4	firstName – Prénom	24
3.2.8.5	dateOfBirth – Date de naissance	24
3.2.8.6	dateOfDeath –Date de décès.....	24

3.2.8.7	sex – Sexe	24
4	Compétences et mutations	24
5	Sécurité	25
6	Exclusion de responsabilité - droits de tiers	26
7	Droits d’auteur	26
	Annexe A – Références & bibliographie.....	27
	Annexe B – Collaboration & vérification	27
	Annexe C – Abréviations et glossaire	27
	Annexe D – Modifications par rapport à la version précédente	28
	Annexe E – Liste des illustrations	28
	Annexe F – Dépendances	29

Remarque

En vue d’une meilleure lisibilité et compréhension, seul le genre masculin est utilisé pour la désignation des personnes dans le présent document. Cette formulation s’applique également aux femmes dans leurs fonctions respectives.

1 Introduction

1.1 Statut

Remplacé: Le document a été remplacé par une nouvelle version plus récente. Son utilisation reste encore possible, mais il est recommandé d'appliquer la dernière version.

1.2 Champ d'application

La présente norme, qui vient compléter les normes concernant les données *eCH-0097 Identification des entreprises* et *eCH-0098 Données des entreprises*, définit le format d'échange et les valeurs autorisées pour l'échange électronique d'informations relatives les entreprises entre les autorités en Suisse.

1.3 Délimitation

La présente norme se contente de décrire les données, les interfaces et les motifs d'annonce pour l'échange de données des entreprises entre le registre IDE et les services administratifs au niveau fédéral, cantonal et communal. Elle laisse le soin à des normes supplémentaires de décrire les formats d'échange complets pour les interfaces concrètes, p.ex., pour:

- l'échange d'informations entre les services administratifs et le registre des entreprises et des établissements REE
- l'échange d'informations entre les administrations fiscales des communes ou cantons
- l'échange d'informations dans le cadre d'annonces intercantionales dans le domaine fiscal

Elle référence les normes concernant les données *eCH-0097 Identification des entreprises* et *eCH-0098 Données des entreprises*, ainsi que la norme *eCH-0007 Communes*

Si une caractéristique dans le catalogue des caractères est décrite comme «obligatoire si suivi», elle est mise en œuvre en tant qu'élément facultatif dans le schéma correspondant. Toutefois, si l'information correspondante est disponible pour une entreprise, elle doit impérativement être livrée (conformément au catalogue des caractères).

1.4 Conventions

«Facultatif» est employé dans le contexte de ce document tel que défini dans la spécification du schéma XML [XSD]. En d'autres termes: «Il existe des cas de figure pour lesquels aucune donnée n'est disponible».

La présente norme n'a pas vocation à fournir une description détaillée des conditions techniques fondamentales, ni, en particulier, des exceptions et cas particuliers.

Si des spécifications d'autres normes sont prises en compte, référence y est faite sous la forme [*<Référence>*]. Les renseignements détaillés concernant les références sont répertoriés dans l'annexe A. Pour chaque élément, le type correspondant est documenté.

2 Modèle de données

Le modèle de données décrit, en notation UML [UML], les catégories spécifiées dans cette norme ainsi que leurs dépendances logiques. Le modèle représente l'état à un moment donné. Il va de soi que cela ne signifie pas que les autorités n'ont pas à tenir l'historique des données.

2.1 Entreprise sise en Suisse

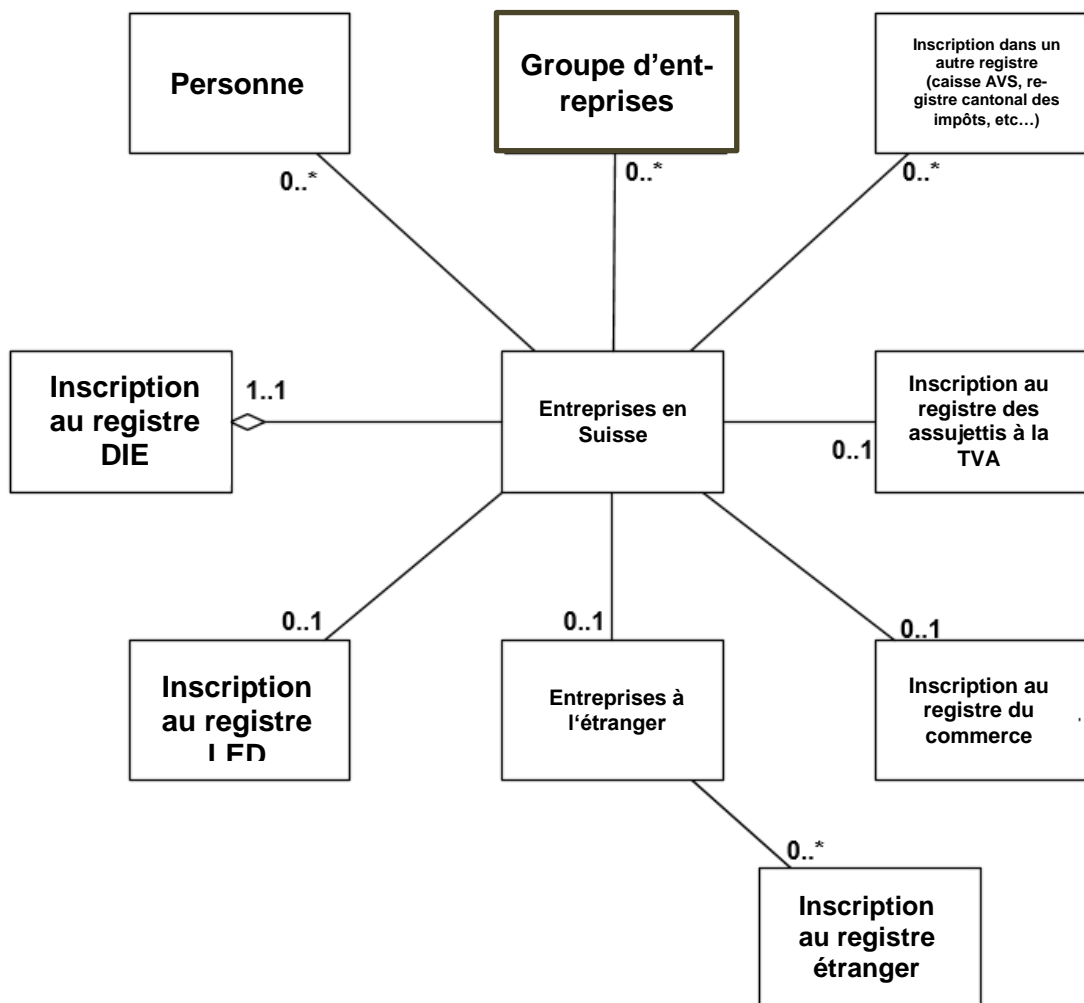

Figure 1 Modèle de données pour l'entreprise sise en Suisse

Le terme d'entreprise étant explicité dans la norme eCH-0097 Entreprise, le présent document se concentre exclusivement sur les informations complémentaires.

Une *entreprise* peut être inscrite à différents registres, ce qui implique le transfert de divers contenus de données.

La relation de l'entreprise avec les différents registres est marquée par un 1 à 0..1 (peut être inscrite, mais ce n'est pas obligatoire).

Une entreprise peut faire partie d'un ou de plusieurs groupes d'entreprises.

Aux entreprises sont associées des personnes physiques. Cette relation n'apparaissant pas toujours dans les registres, elle est représenté par 0..*.

Toute succursale suisse à l'étranger comporte inclut une relation avec l'entreprise à l'étranger. Cette relation n'existant pas dans tous les cas, elle est représenté par 0..1.

L'entreprise étrangère peut avoir 0 à * inscriptions dans les registres étrangers.

2.1.1 Succursale suisse inscrite au registre du commerce

Toute succursale figurant au registre du commerce comporte, outre son propre IDE, l'IDE de son siège social.

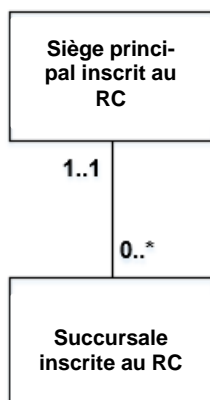

Figure 2 Représentation de la succursale

Si une entreprise est assujettie à la taxe sur la valeur ajoutée et possède une ou plusieurs succursales inscrites au registre du commerce, ces succursales sont assujetties à la TVA via leur siège social. Le statut de l'inscription de la succursale au registre des assujettis à la TVA est «vide» mais il y a bien un IDE, qui doit être utilisé comme numéro de TVA. Cette «IDE de TVA» correspond à l'IDE du siège social (cf. chapitre 3.2.4.5 uidVat – IDE de l'assujettissement à la TVA).

2.1.2 Groupes de TVA

Le groupe de TVA constitue un cas particulier d'entreprise. Un groupe de TVA est ajouté au registre IDE, lorsque plusieurs entreprises utilisent le même numéro de TVA pour remplir leurs obligations à cet égard. Le groupe de TVA se voit attribuer un IDE mais doit être considéré comme une entreprise «fictive».

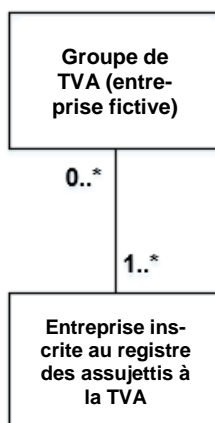

Figure 3 Représentation du groupe

Concernant les entreprises qui font partie d'un groupe de TVA, le statut de l'inscription de l'entreprise au registre des assujettis à la TVA est «vide». A l'inverse, il y a bien un IDE, qui doit être utilisé comme numéro de TVA. Il correspond à l'IDE du groupe de TVA (cf. chapitre 4.2.14.5 «uidVat – IDE de l'assujettissement à la TVA»).

2.2 Entreprises étrangères

Il peut arriver dans certaines circonstances qu'un registre administratif suisse doive identifier une société étrangère non sise en Suisse. Dans ce cas de figure, l'entreprise étrangère peut être identifiée grâce à un IDE.

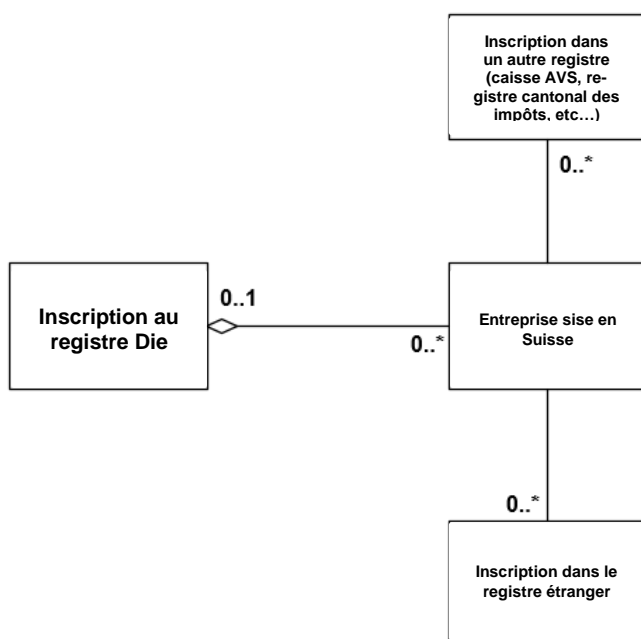

Figure 4 Représentation de l'entreprise étrangère

3 Spécifications

Les spécifications fournissent une description de la forme des données concernées.

La définition de la forme utilise la syntaxe du schéma XML [XSD]. Vous pouvez télécharger le schéma complet sur le site Web de l'eCH à l'adresse:

<http://www.ech.ch/xmlns/eCH-00108/5>

3.1 Jeu de caractères

Les données doivent être codées en «UTF-8» tel que stipulé par [eCH-0018].

3.2 organisation – Entreprise

L'entreprise couvre toutes les entreprises au sens large du terme ainsi que les autres entités organisationnelles ou institutionnelles, devant être identifiées pour des motifs légaux, administratifs ou statistiques (eCh-0097, chapitre 3.3).

Les informations suivantes figurent au registre IDE ou sont transmises lors d'un échange avec le registre des entreprises:

- Données sur les entreprises selon la norme concernant les données eCH-0098 *Données des entreprises*
 - Identification des entreprises selon la norme concernant les données eCH-0097 *Identification des entreprises*.
- Informations relatives à l'inscription au registre IDE (facultatif) - uidregInformation
- Informations relatives à l'inscription au registre du commerce (facultatif) - commercial-RegisterInformation
- Informations relatives à l'inscription au registre des assujettis à la TVA (facultatif) – vatRegisterInformation
- Informations relatives à l'inscription au registre LEI (facultatif) – leiRegisterInformation
- Informations relatives aux groupes d'entreprise (facultatif, récurrent) – groupRelationship
- Informations sur l'entreprise étrangère (facultatif) - foreignOrganisationInformation
- Informations relatives aux personnes en relation (facultatif, récurrent) - involvedPerson

Les détails concernant le format et la signification sont décrits sous les types correspondants.

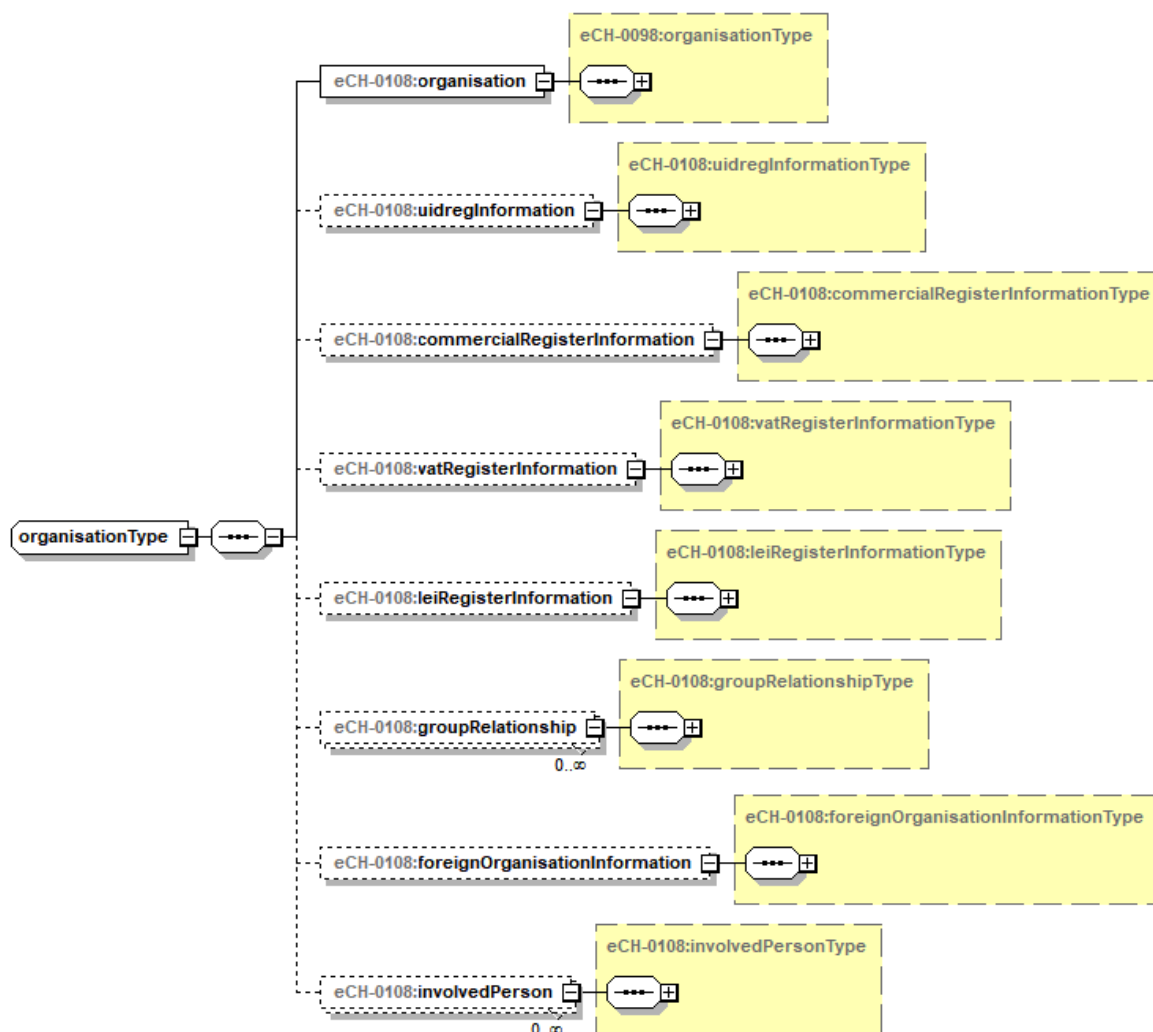

Figure 5 organisationType

3.2.1 organisation - Données des entreprises

selon la norme concernant les données eCH-0098 Données des entreprises

3.2.1.1 organisationIdentification - Identification de l'entreprise

Selon la norme concernant les données eCH-0097 Identification des entreprises.

3.2.2 uidregInformation – Information sur le registre IDE

Les informations fournies sont les suivantes:

- Statut détaillé de l'inscription au registre IDE (facultatif) – uidregStatusEnterpriseDetail
- Publication des données (facultatif) – uidregPublicStatus
- Type d'entreprise (unité IDE) (facultatif) – uidregOrganisationType
- Motif de radiation du registre IDE (facultatif) – uidregLiquidationReason
- Sources d'information (facultatif, récurrent) – uidregSource
- IDE déterminant d'un doublon supprimé (facultatif) – uidReplacement
- Identification service IDE (facultatif) – uidregUidService
- Traductions du nom (facultatif) - uidregTranslation



Figure 6 uidregInformationType

3.2.2.1 uidregStatusEnterpriseDetail– Statut détaillé de l’inscription dans le registre IDE

- 1 = provisoire (IDE attribué par le registre des entreprises mais pas encore vérifié)
- 2 = en cours de réactivation (réactivation d’une inscription précédemment supprimée)
- 3 = définitif (inscription vérifiée et IDE attribué)
- 4 = en cours de mutation (mutation d’une inscription déjà existante)
- 5 = radié (suppression d’une inscription)
- 6 = définitivement radié (suppression d’une inscription au terme du délai de conservation de 10 ans)
- 7 = annulé (quand un doublon est découvert lors du contrôle)

Le statut «actif» dans le registre IDE peut être déduit des points 3 et 4. Actif signifie qu’il y a bien une inscription correspondante à l’entreprise dans le registre IDE et qu’un IDE définitif a été attribué à l’entreprise ou que l’inscription est en cours de mutation. Les points 5 et 6 correspondent à un statut «inactif» dans le registre IDE. Inactif signifie que l’inscription au registre IDE a été supprimée en conséquence. Elle reste cependant consultable pendant au moins 10 ans avec le statut inactif dans le registre des entreprises.

3.2.2.2 uidregPublicStatus – Publication des données

Indique si les données relatives à une entreprise contenues dans le registre IDE peuvent être rendues accessibles au public sur Internet. Les inscriptions sont publiques, quand les données concernant une entreprise figurent déjà dans un autre registre accessible au public, par exemple le registre du commerce ou quand l’entreprise ou son propriétaire consentent

explicitement à la publication des données relatives à l'entreprise. Sinon, l'accès aux données est bloqué pour le public, mais pas pour l'administration.

0 = bloqué

1 = public

3.2.2.3 uidregOrganisationType – Type d'entreprise (unité IDE)

Type d'entreprise selon le registre d'identification des entreprises.

Valeur Description

1 = Personne morale et société de personne du registre du commerce

Ce type peut couvrir les formes juridiques suivantes selon la norme eCH-0097:

Société en nom collectif, société en commandite, société en commandite par actions, société par actions, société à responsabilité limitée GMBH/SARL, société coopérative, société en commandite pour les placements collectifs de capitaux, société d'investissement à capital variable (SICAV), société d'investissement à capital fixe (SICAF), institut de droit public, procurations non-commerciales, chef d'indivision, société étrangère par actions, société coopérative et filiale étrangère inscrite au registre du commerce.

2 = Unité du registre des professions médicales

Ce type couvre la forme juridique «Entreprise individuelle» selon la norme eCH-0097, dans la mesure où elle est inscrite au registre des professions médicales.

3 = Unité du registre des avocats

Ce type couvre la forme juridique «Entreprise individuelle» selon la norme eCH-0097, dans la mesure où elle est inscrite au registre des avocats.

4 = Unité du registre des notaires

Ce type couvre la forme juridique «Entreprise individuelle» selon la norme eCH-0097, dans la mesure où elle est inscrite à un registre cantonal des notaires.

5 = Unité du registre de l'agriculture

Ce type couvre les formes juridiques «Entreprise individuelle» et «Société simple» selon la norme eCH-0097, dans la mesure où elle est inscrite à un registre cantonal de l'agriculture.

6 = Société simple

Ce type correspond à la forme juridique «Société simple» selon la norme eCH-0097.

7 = Entreprise individuelle

Ce type correspond à la forme juridique «Entreprise individuelle» selon la norme eCH-0097, pour toutes les entreprises individuelles, qui ne peuvent être couvertes par les points 2-5 et 15 (profession médicale universitaire, avocat, notaire, personne

physique dans l'agriculture). Une entreprise individuelle inscrite au registre du commerce doit également figurer sous cette catégorie.

8 = Entreprise de droit public

Ce type peut couvrir les formes juridiques suivantes selon la norme eCH-0097: entreprises fédérales, entreprises cantonales, entreprises de district, entreprises communales, corporations de droit public (entreprises), entreprises publiques étrangères.

9 = Unité purement administrative

Ce type peut couvrir les formes juridiques suivantes selon la norme eCH-0097: administration fédérale, administration cantonale, administration de district, administration communale, corporation de droit public (administration), église reconnue par l'État.

10 = Association

Ce type correspond à la forme juridique «Association» selon la norme eCH-0097, qu'elle soit inscrite ou non au registre du commerce.

11 = Fondation

Ce type correspond à la forme juridique «Fondation» selon la norme eCH-0097, qu'elle soit inscrite ou non au registre du commerce.

12 = Filiale étrangère

Ce type correspond à la forme juridique «Filiale étrangère non inscrite au registre du commerce» selon la norme eCH-0097.

13 = Domaine douanier

Ce type identifie certains sites d'établissement dont la pertinence est limitée à l'administration douanière.

14 = Entreprise étrangère

Ce type identifie les entreprises étrangères devant être identifiées par un IDE, en particulier les entreprises de la Principauté du Liechtenstein. Il correspond à la forme juridique «Entreprise étrangère» selon la norme eCH-0097.

15 = Unité du registre des avocats et notaires

Ce type identifie les avocats/notaires qui sont inscrits à la fois à un registre cantonal des avocats et un registre cantonal des notaires. Il correspond à la forme juridique «Entreprise individuelle» selon la norme eCH-0097.

16 = Site

Ce type doit permettre d'identifier les éventuels sites d'établissement ajoutés à l'avenir.

17 = Société coopérative sans inscription au registre du commerce

Ce type identifie les sociétés coopératives de droit public et de droit privé cantonal. Il correspond à la forme juridique «Autres sociétés coopératives» selon la norme eCH-0097.

18 = Trust

Ce type identifie les trusts. Il correspond à la forme juridique «Trust» selon la norme eCH-0097.

19 = Fonds

Ce type identifie les fonds. Il correspond à la forme juridique «Fonds» selon la norme eCH-0097.

20 = Communauté des copropriétaires d'étages

Ce type identifie les communautés des copropriétaires d'étages. Il correspond à la «forme juridique non déterminée ou inconnue» selon eCH-0097.

21 = consortium, communauté de travail.

Ce type identifie les consortiums et les communautés de travail. Il correspond à la forme juridique «Société simple» selon la norme eCH-0097.

22 = Organisation internationale

Ce type identifie les organisations internationales. Il correspond à la forme juridique «Organisation internationale» selon la norme eCH-0097.

23 = ambassade, consulat et mission.

Ce type identifie les ambassades, les consulats et les missions. Il correspond à la forme juridique de «l'administration publique étrangère» selon la norme eCH-0097.

24 = Salariés sans employeur tenu de cotiser (ANobAG)

Ce type identifie les salariés sans employeur tenu de cotiser (ANobAG). Il correspond à la «forme juridique non déterminée ou inconnue» selon eCH-0097.

25 = Employeuse ou employeur de travailleurs domestiques.

Ce type identifie les employeuses ou employeurs de travailleurs domestiques. Il correspond à «la forme juridique non déterminée ou inconnue» selon eCH-0097.

99 = Autre

Pour les entités IDE qui ne peuvent être affectées à aucun des types définis ci-dessus.

3.2.2.4 uidregLiquidationReason – Motif de radiation du registre IDE

Motifs entraînant une radiation du registre IDE. La cartographie pour les motifs de liquidation selon eCH-0098 est présentée entre parenthèses (eCH-0098, chapitre 4.3.6 liquidationReason – Motif de dissolution)

1 = Fusion avec absorption (eCH-0098: Fusion)

2 = Fusion avec combinaison (eCH-0098: Fusion)

- 3 = Cessation d'activité/ scission / retraite/ salarié (eCH-0098: Liquidation)
- 4 = Pas d'autorisation (eCH-0098: Liquidation)
- 5 = Transmission d'une entreprise / changement de société (eCH-0098: Reprise)
- 6 = ARGE terminé/ projet terminé / fête terminée / activité en Suisse terminée (eCH-0098: Liquidation)
- 7 = Décès (eCH-0098: Liquidation)
- 8 = Erreur (eCH-0098: Liquidation)
- 9 = Doublon (eCH-0098: Liquidation)

3.2.2.5 uidregSource – Sources d'information

Services IDE inscrits en tant que source de données pour l'unité IDE donnée.

Les informations fournies sont les suivantes:

- IDE du service IDE – uid
- Type de relation – relationType
- Date d'inscription – registrationDate
- Statut de l'inscription - registrationStatus

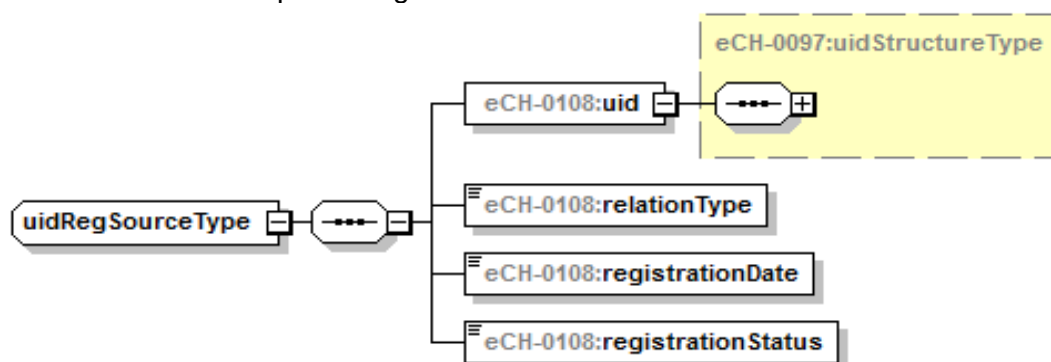

Figure 7 uidregSourceType

3.2.2.5.1 uid - IDE du service IDE

Voir [eCH-0097]:uidStructureType.

3.2.2.5.2 relationType – Type de relation

On distingue les types de relations suivantes.

- «Responsible»
- «Registered»
- «Subscribed»

3.2.2.5.3 registrationDate - Date d'inscription

Date de l'inscription.

3.2.2.5.4 registrationStatus - Statut de l'inscription

On distingue les statuts suivants:

- «Active»
- «WaitingForSuccessor»

3.2.2.6 uidReplacement - IDE déterminant d'un doublon supprimé

Dans le cas d'un doublon survenu par inadvertance, l'IDE déterminant (c'est-à-dire celui qui est conservé, donc pas supprimé) de l'entreprise doit être figuré dans ce champ lors de la suppression du doublon, afin que tous les services IDE suppriment ce dernier sans trop d'efforts ou puissent reconnaître l'IDE qui est conservé et l'inscrire à leur registre. Exemple: l'OFS / le registre IDE reconnaît que l'unité x a deux IDE, un IDE1 et un IDE2, qui renvoient toutefois à une seule et même entreprise. L'IDE1 de cet exemple étant déjà utilisé depuis des années par plusieurs registres, l'IDE1 doit être conservé et l'IDE2 être supprimé avec le motif «Doublon». Afin que le(s) service(s) concerné(s) puisse(nt) efficacement remplacer l'IDE2 jusqu'alors présente par l'IDE1, cette caractéristique figure au registre IDE et est rendue accessible aux services IDE.

Le champ contient l'IDE selon la norme eCH-0097 (eCH-0097:uidStructureType) de l'inscription toujours active.

3.2.2.7 uidregUidService – Identification du service IDE

Il s'agit, concernant les services IDE, d'unités IDE œuvrant comme service opérationnel IDE. Dans chaque cas, il est important que ces services IDE puissent être identifiés comme tel.

True = il s'agit d'un service IDE

False = il ne s'agit pas d'un service IDE

3.2.2.8 uidregTranslation – Traductions du nom

Texte libre pour les traductions du nom.

3.2.3 commercialRegisterInformation- Informations concernant l'inscription au registre du commerce

L'inscription au registre du commerce n'est pas systématique (ex. entreprises individuelles). S'il y a inscription, les informations suivantes sont transmises dans la mesure où elles sont disponibles.

- Statut de l'entreprise dans le registre du commerce - commercialRegisterStatus
- Statut de l'inscription au registre du commerce (facultatif) - commercialRegisterEntryStatus
- Traduction officielle du nom (facultatif) - commercialRegisterNameTranslation
- Date de l'inscription au registre du commerce (facultatif) - commercialRegisterEntryDate
- Date de la radiation du registre du commerce (facultatif) - commercialRegisterLiquidationDate
- Type du siège de l'entreprise (facultatif) - commercialRegisterEnterpriseType

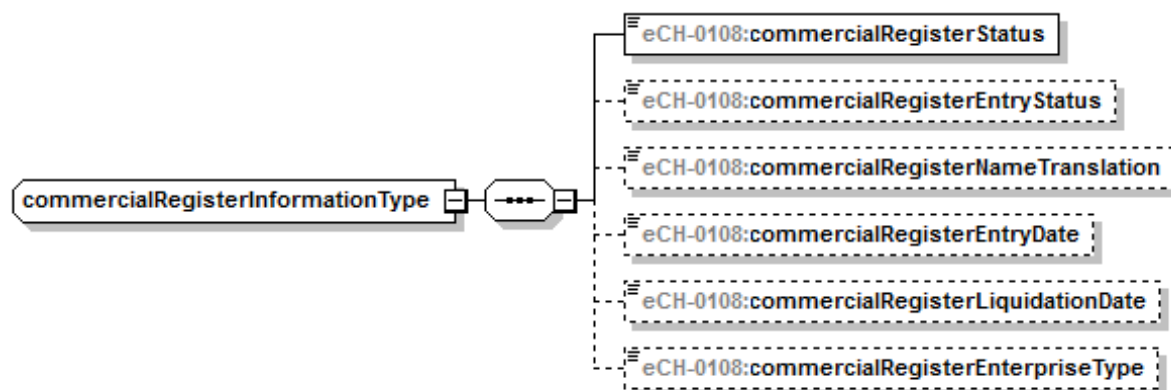

Figure 8 commercialRegisterInformationType

3.2.3.1 commercialRegisterStatus – Statut de l’entreprise dans le registre du commerce

- 1 = inconnu
- 2 = inscrit
- 3 = non inscrit

Si l’on ignore si une entreprise est inscrite ou non au registre du commerce, la valeur 1 doit être transmise. Si l’on sait que l’entreprise n’est pas inscrite au registre du commerce, la valeur 3 est transmise.

3.2.3.2 commercialRegisterEntryStatus – Statut de l’inscription dans le registre du commerce

Statut de l’inscription au registre du commerce, dans le cas où l’entreprise y est inscrite.

- 1 = actif
- 2 = radié
- 3 = provisoire

3.2.3.3 commercialRegisterNameTranslation – Traduction officielle du nom

Traduction officielle du nom de l’entreprise dans une ou plusieurs langues (allemand, français, italien ou anglais) selon l’inscription au registre du commerce. Ex. les Chemins de fer fédéraux suisses CFF figurent également en tant que (Schweizerische Bundessbahn SBB) (Ferrovie federali svizzere FFS) (Viafiers federalas svizras VFS) (Swiss federal railways SFR). La traduction doit être limitée à 255 caractères maximum.

3.2.3.4 commercialRegisterEntryDate – Date de l’inscription au registre du commerce (facultatif)

Date de l’inscription au registre du commerce, dans le cas où l’entreprise y est inscrite.

La date de l’inscription dans le registre du commerce est transmise en temps UTC.

3.2.3.5 commercialRegisterLiquidationDate – Date de la radiation du registre du commerce

Date de la radiation du registre du commerce, dans le cas où l’entreprise y était inscrite.

La date de l'inscription dans le registre du commerce est transmise en temps UTC.

3.2.3.6 commercialRegisterEnterpriseType - Type de siège de l'entreprise

Outre les sièges principaux, des succursales sont également inscrites au registre du commerce. Le «type du siège de l'entreprise» doit donc être transmis afin de pouvoir les distinguer. Si cette information est connue, elle doit impérativement être transmise.

- 1 = siège social
- 2 = siège annexe

3.2.4 vatRegisterInformation – Informations relatives à l'inscription au registre des assujettis à la TVA

L'inscription au registre des assujettis n'est pas systématique. S'il y a inscription, les informations suivantes sont transmises dans la mesure où elles sont disponibles:

- Statut de l'entreprise dans le registre des assujettis à la TVA
- Statut TVA (facultatif)
- Début de l'assujettissement à la TVA (facultatif)
- Fin de l'assujettissement à la TVA (facultatif)
- IDE l'assujettissement à la TVA (facultatif)

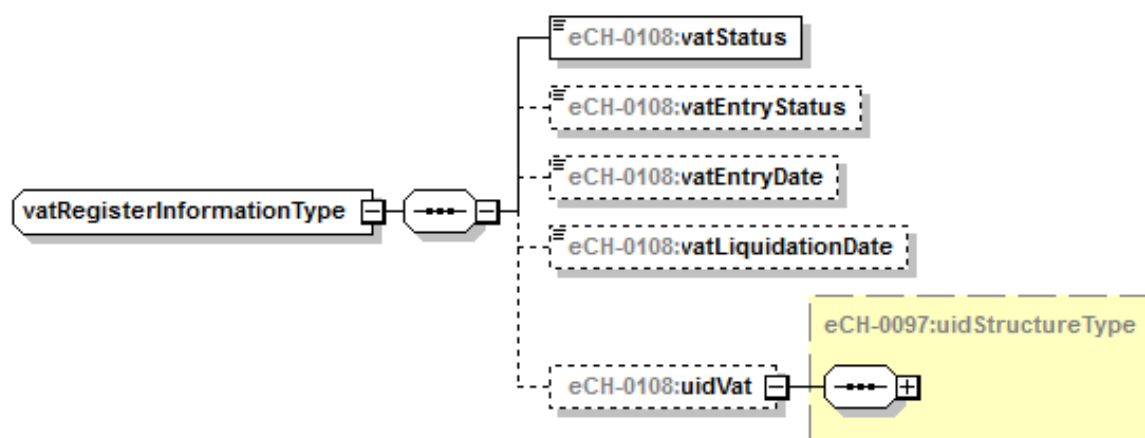

Figure 9 vatRegisterInformationType

3.2.4.1 vatStatus – Statut de l'entreprise dans le registre des assujettis à la TVA

- 1 = inconnu
- 2 = inscrit
- 3 = non inscrit

3.2.4.2 vatEntryStatus – – Statut de l'assujettissement à la TVA

Statut de l'inscription au registre des assujettis, si l'entreprise est inscrite au registre des assujettis à la TVA.

- 1 = actif

2 = radié

3.2.4.3 vatEntryDate – Début de l’assujettissement à la TVA

Date du début de l’assujettissement à la TVA.

La date du début de l’assujettissement à la TVA est transmise en temps UTC.

3.2.4.4 vatLiquidationDate – Fin de l’assujettissement à la TVA

Date de radiation du registre des assujettis à la TVA dans le cas où l'entreprise était assujettie à la TVA.

La date de fin de l’assujettissement à la TVA est transmise en temps UTC.

3.2.4.5 uidVat – IDE de l’assujettissement à la TVA

IDE sous lequel l’entreprise est assujettie à la TVA.

3.2.5 leiRegisterInformation – Informations concernant l’inscription au registre LEI (Legal Entity Identifier)

L'OFS délivre, outre l'IDE, un LEI ([Legal Entity Identifier](#)) en cas de demande via la plateforme LEI.

Le LEI figure lui-même au registre IDE en tant qu'*otherOrganisationId* sous l'identifiant WW.LEI.

Comme pour le RC et la TVA, on trouve également quelques informations complémentaires concernant le LEI:

- Date de création du LEI – initialRegistrationDate
- Date d'expiration du LEI (facultatif) – expirationDate
- Statut d'inscription du LEI - registrationStatus

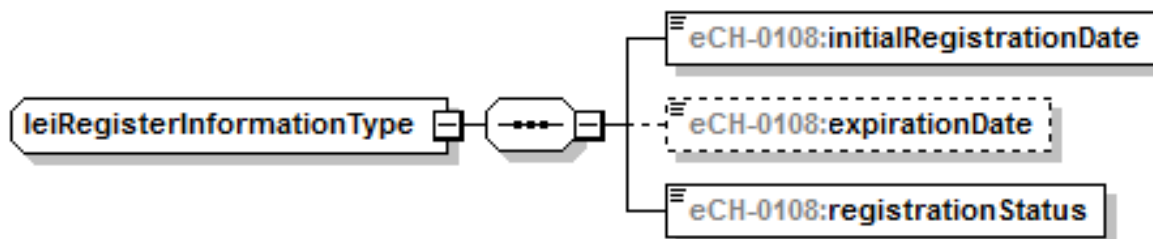

Figure 10 leiRegisterInformationType

3.2.5.1 initialRegistrationDate - Date de création du LEI

Date de création de l’inscription LEI.

3.2.5.2 expirationDate - Date d'expiration du LEI

Date d'expiration de l'inscription LEI.

3.2.5.3 registrationStatus - Statut de l'inscription LEI

Statut de l'inscription LEI. On distingue les statuts suivants:

- «ISSUED»
- «DUPLICATE»
- «LAPSED»
- «MERGED»
- «RETIRED»
- «ANNULLED»
- «CANCELLED»

3.2.6 groupRelationship – Groupes d'entreprise

Possibilité de regrouper librement les entreprises au sein de groupe. A titre d'exemple, il peut s'agir notamment de groupes de TVA, sociétés en nom collectif etc. Un groupe relève normalement d'une relation d'ordre Father-Child. On peut toutefois envisager des groupes «logiques» d'entreprises, sans aucune relation (=groupe sans Father).

Les informations fournies sont les suivantes:

- Nom du groupe (facultatif) – groupName
- Rôle de l'entreprise au sein du groupe (facultatif) – organisationMembershipRole
- Participant au groupe (facultatif, récurrent) – groupParticipant
 - Participant (facultatif) – participant
 - Rôle du participant (facultatif) - participantRole

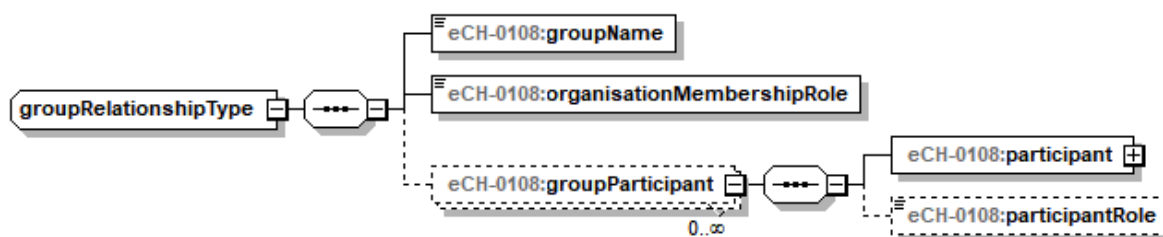

Figure 11 groupRelationshipType

3.2.6.1 groupName - Nom du groupe

Désignation technique du groupe. Texte libre.

3.2.6.2 organisationMembershipRole - Rôle de l'entreprise au sein du groupe.

Rôle au sein du groupe. Les rôles indiqués sont les suivants.

- «GroupHead»
- «GroupMember»

3.2.6.3 groupParticipant - Participant au groupe

Le numéro d'IDE (eCH-0097:uidStructureType) et son rôle au sein du groupe sont indiqués pour un participant (voir 3.2.6.2)

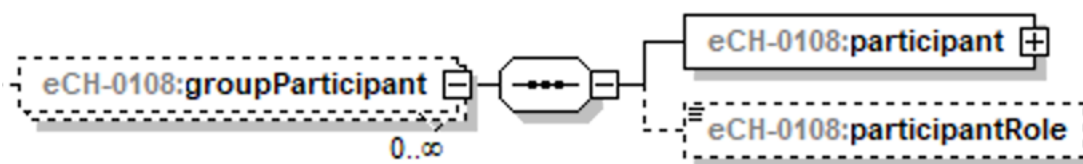

Figure 12 groupParticipant

3.2.7 foreignOrganisationInformation - Informations sur les entreprises étrangères

Le registre IDE permet d'établir un lien avec une entreprise étrangère dans trois cas de figure.

- Succursale suisse d'une société étrangère inscrite au registre du commerce (legalForm = 0111, uidregOrganisationType = 1)
- Succursale suisse d'une société étrangère qui n'est pas inscrite au registre du commerce (legalForm = 0312, uidregOrganisationType = 12)
- Entreprise étrangère (legalForm = 0441, uidregOrganisationType = 14)

Les informations pouvant être échangées dans ces cas de figure sont les suivantes.

- Identification de l'entité juridique étrangère (facultatif, récurrent) - identityOfForeignLegalUnit
- Nom de l'entité juridique étrangère (facultatif) – nameOfForeignLegalUnit
- Autre(s) nom(s) de l'entité juridique étrangère (facultatif, récurrent) - otherNameOfForeignLegalUnit
- Adresse(s) de l'entité juridique étrangère (facultatif, récurrent) – addressOfForeignLegalUnit
- Code NACE (facultatif) – NACECode
- Code ISIC (facultatif) – ISICCode
- Nom de la forme juridique de l'entité juridique étrangère (facultatif) - nameOfLegalFormOfForeignLegalUnit
- Code de la forme juridique de l'entité juridique étrangère selon la norme ISO 20275 (facultatif) – codeOfLegalFormOfForeignLegalUnit
- Qualification de l'inscription (facultatif) - qualification

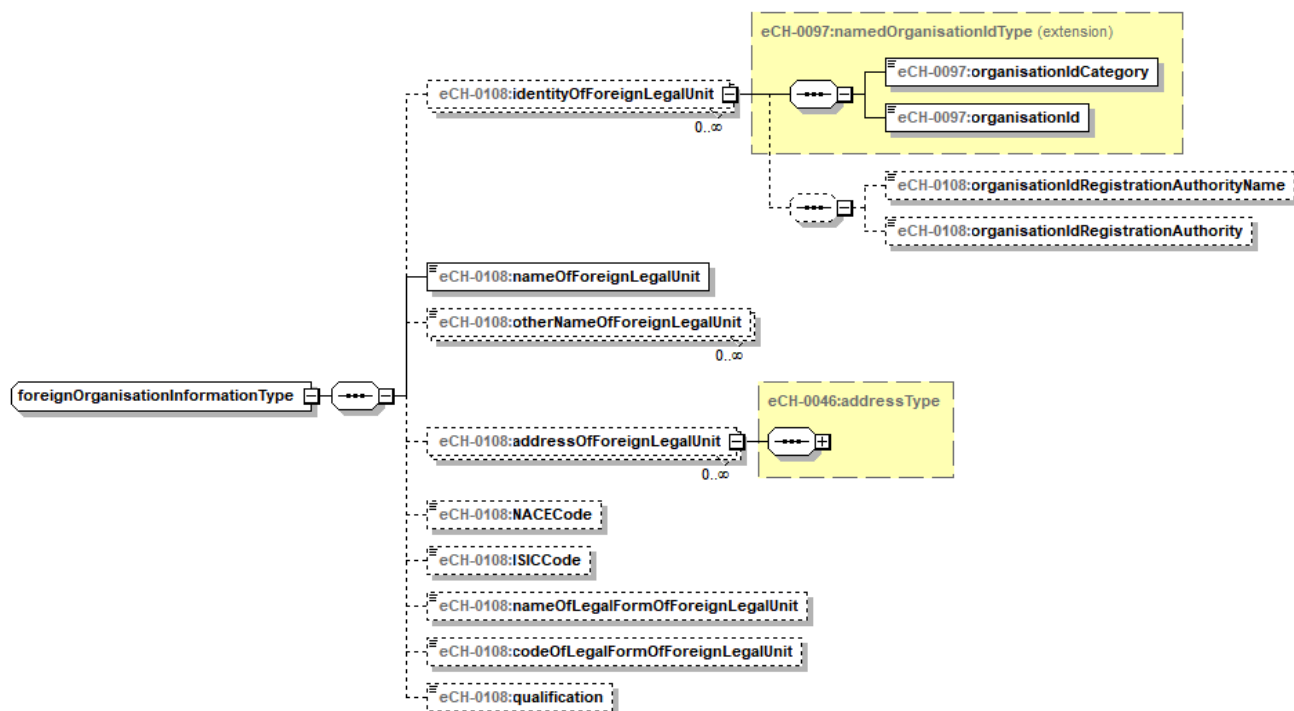

Figure 13 foreignOrganisationInformationType

3.2.7.1 identityOfForeignLegalUnit - Identification de l'entité juridique étrangère

Identification(s) de l'entité juridique étrangère sous la forme OtherOrganisationId (dans le cas de la forme juridique 0441, une identification étrangère peut déjà être incluse dans OtherOrganisationId).

3.2.7.2 nameOfForeignLegalUnit - Nom de l'entité juridique étrangère

Nom de l'entité juridique étrangère (dans le cas de la forme juridique 0441, ce nom est identique au nom contenu dans organisationName).

3.2.7.3 otherNameOfForeignLegalUnit - Autre nom de l'entité juridique étrangère

Autre nom de l'entité juridique étrangère.

3.2.7.4 addressOfForeignLegalUnit - Adresse de l'entité juridique étrangère

Adresse de l'entité juridique étrangère Plusieurs adresses sont possibles, qui peuvent être distinguées par une catégorie d'adresse. Voir [eCH-0046:addressType].

3.2.7.5 NACECode - Code NACE

Identification du secteur d'activité selon le [code NACE](#).

3.2.7.6 ISICCode - Code ISIC

Identification du secteur d'activité selon le [code ISIC](#).

3.2.7.7 nameOfLegalFormOfForeignLegalUnit - Nom de la forme juridique de l'entité juridique étrangère

Nom de la forme juridique de l'entité juridique étrangère.

3.2.7.8 codeOfLegalFormOfForeignLegalUnit - Code de la forme juridique de l'entité juridique étrangère selon la norme ISO 20275 (facultatif)

Code de la forme juridique de l'entité juridique étrangère selon la liste [ISO 20275](#)

3.2.7.9 qualification – Qualification de l'inscription

Afin de donner une indication de la fiabilité des données de référence sur l'entité juridique étrangère, les données fournies doivent impérativement être qualifiées.

Les valeurs possibles sont énumérées ci-dessous:

- **ENTITY_SUPPLIED_ONLY**
les informations sur l'entité juridique étrangère reposent uniquement sur les données fournies par le registre d'annonce.
- **PARTIALLY_CORROBORATED**
seule une partie des informations sur l'entité juridique étrangère a pu être corroborée auprès de sources publiques officielles
- **FULLY_CORROBORATED**
toutes les informations sur l'entité juridique étrangère a pu être corroborée auprès de sources publiques officielles

3.2.8 involvedPerson – Personne associée

Aux entreprises sont associées des personnes physiques dans le cadre de relations spécifiques. Seules quelques propriétés sont pertinentes concernant l'échange de données:

- Rôle - role
- NAVS13 (facultatif) - vn
- Nom officiel - officialName
- Prénom (facultatif) - firstName
- Date de naissance (facultatif) – dateOfBirth
- Date de décès (facultatif) - dateOfDeath
- Sexe (facultatif) – sex

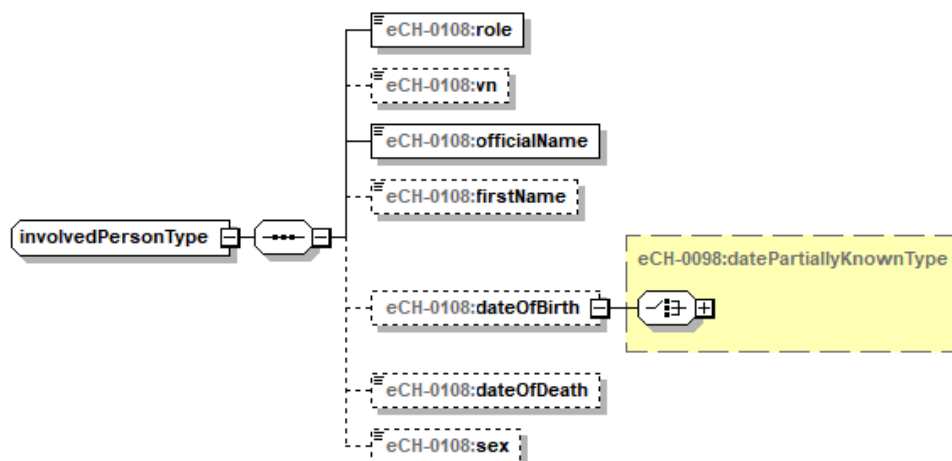

Figure 14 involvedPersonType

3.2.8.1 role – Rôle

Rôle tenue par la personne par rapport à l'entreprise. Texte libre concernant les désignations prescrites devant être utilisées pour les rôles ci-dessous.

- Propriétaire
- Associé
- Associé d'une coopérative
- Actionnaire

3.2.8.2 vn – NAVS13

Numéro d'assuré AVS

La plage de valeurs pour les numéros d'assuré AVS valides se situe entre 7560000000001 et 7569999999999

3.2.8.3 officialName – Nom officiel

Nom officiel de la personne.

3.2.8.4 firstName – Prénom

Prénom(s) de la personne.

3.2.8.5 dateOfBirth – Date de naissance

Date de naissance de la personne

La date de naissance peut être transmise dans l'un des trois formats suivants:

- AnnéeMoisJour
- AnnéeMois
- Année

3.2.8.6 dateOfDeath –Date de décès

Date du décès de la personne.

3.2.8.7 sex – Sexe

Sexe de la personne, voir [eCH-0044].

4 Compétences et mutations

L'OFS est compétent pour la mise à jour de la présente norme.

5 Sécurité

La définition des formats d'échange en soi ne pose pas de problèmes affectant la sécurité. Si les autorités souhaitent échanger les données spécifiées dans le présent document par voie électronique, elles doivent s'assurer que les conditions juridiques requises sont bien réunies. La confidentialité et l'intégrité des données transmises doivent être garanties lors de l'échange des données.

6 Exclusion de responsabilité - droits de tiers

Les normes élaborées par l'Association **eCH** et mises gratuitement à la disposition des utilisateurs ainsi que les normes de tiers adoptées, ont seulement valeur de recommandations. L'Association **eCH** ne peut en aucun cas être tenue pour responsable des décisions ou mesures prises par un utilisateur sur la base des documents qu'elle met à disposition. L'utilisateur est tenu d'étudier attentivement les documents avant de les mettre en application et au besoin de procéder aux consultations appropriées. Les normes **eCH** ne remplacent en aucun cas les consultations techniques, organisationnelles ou juridiques appropriées dans un cas concret.

Les documents, méthodes, normes, procédés ou produits référencés dans les normes **eCH** peuvent le cas échéant être protégés par des dispositions légales sur les marques, les droits d'auteur ou les brevets. L'obtention des autorisations nécessaires auprès des personnes ou organisations détentrices des droits relève de la seule responsabilité de l'utilisateur.

Bien que l'Association **eCH** mette tout en œuvre pour assurer la qualité des normes qu'elle publie, elle ne peut fournir aucune assurance ou garantie quant à l'absence d'erreur, l'actualité, l'exhaustivité et l'exactitude des documents et informations mis à disposition. La teneur des normes **eCH** peut être modifiée à tout moment sans préavis.

Toute responsabilité relative à des dommages que l'utilisateur pourrait subir par suite de l'utilisation des normes **eCH** est exclue dans les limites des réglementations applicables.

7 Droits d'auteur

Tout auteur de normes **eCH** en conserve la propriété intellectuelle. Il s'engage toutefois à mettre gratuitement, et pour autant que ce soit possible, la propriété intellectuelle en question ou ses droits à une propriété intellectuelle de tiers à la disposition des groupes de spécialistes respectifs ainsi qu'à l'Association **eCH** pour une utilisation et un développement sans restriction dans le cadre des buts de l'association.

Les normes élaborées par les groupes de spécialistes peuvent, moyennant mention des auteurs **eCH** respectifs, être utilisées, développées et déployées gratuitement et sans restriction.

Les normes **eCH** sont complètement documentées et libres de toute restriction relevant du droit des brevets ou de droits de licence. La documentation correspondante peut être obtenue gratuitement.

Les présentes dispositions s'appliquent exclusivement aux normes élaborées par **eCH**, non aux normes ou produits de tiers auxquels il est fait référence dans les normes **eCH**. Les normes incluront les références appropriées aux droits de tiers.

Annexe A – Références & bibliographie

[eCH-0007]	eCH-0007: Norme concernant les données Commune, version 6.0
[eCH-0018]	eCH-0018: XML Best Practices, version 1.0
[eCH-0044]	eCH-0044 Norme concernant les données Echange d'identifications de personne, version 4.1
[eCH-0097]	eCH-0097: Norme concernant les données Identification des entreprises, version 5.1
[eCH-0098]	eCH-0098: Norme concernant les données Données des entreprises, version 5.1
[ISO 639-1]	ISO (International Organization for Standardization). International Standards for Language Codes.
[UML]	Unified Modeling Language (UML). Version 1.5. Object Management Group.
[XSD]	XML Schema Part 1: Structures. W3C Recommendation 2 mai 2001. XML Schema Part 2: Datatypes. W3C Recommendation 2 mai 2001.

Annexe B – Collaboration & vérification

Froidevaux Marc	Office fédéral de la statistique
Koller Oliver	Office fédéral de la statistique
Müller Stefan	InformatikLeistungsZentrum Obwalden und Nidwalden
Stingelin Martin	Stingelin Informatik GmbH

Annexe C – Abréviations et glossaire

OFS	Office fédéral de la statistique
REE	Registre des entreprises et des établissements
RC	Registre du commerce
ISIC	International Standard Industrial Classification
LEI	Legal Entity Identifier Le LEI est un identificateur unique et valide dans le monde entier pour les sujets de droit participant à des transactions financières..
TVA	Taxe sur la valeur ajoutée
Code NACE	Nomenclature statistique des activités économiques
IDE	Numéro d'identification des entreprises

UML	Unified Modeling Language Langage de modélisation graphique pour la spécification, la construction et la documentation de parties de logiciels et d'autres systèmes.
UTC	Coordinated Universal Time heure universelle coordonnée
UTF	UCS Transformation Format Il s'agit du code le plus répandu pour les caractères Unicode

Annexe D – Modifications par rapport à la version précédente

- RfC 2020-33 eCH-0108: Adaptation des importations aux versions actuelles de eCH-0097 et eCH-0098 selon RfC 2020-31 et 2020-32
- RfC 2020-34 eCH-0108: La date de décès doit désormais être indiquée comme facultative.
- RfC 2020-35 eCH-0108: Nouveaux éléments facultatifs pour l'identification des entreprises étrangères.
- RfC 2020-36 eCH-0108: Nouvelles catégories IDE

Annexe E – Liste des illustrations

Figure 1 Modèle de données pour l'entreprise sise en Suisse	6
Figure 2 Représentation de la succursale	7
Figure 3 Représentation du groupe.....	7
Figure 4 Représentation de l'entreprise étrangère	8
Figure 5 organisationType	10
Figure 6 uidregInformationType	11
Figure 7 uidregSourceType.....	15
Figure 8 commercialRegisterInformationType.....	17
Figure 9 vatRegisterInformationType	18
Figure 10 leiRegisterInformationType	19
Figure 11 groupRelationshipType	20
Figure 12 groupParticipant.....	21
Figure 13 foreignOrganisationInformationType	22
Figure 14 involvedPersonType	23

Figure 15 Dépendances..... 29

Annexe F – Dépendances

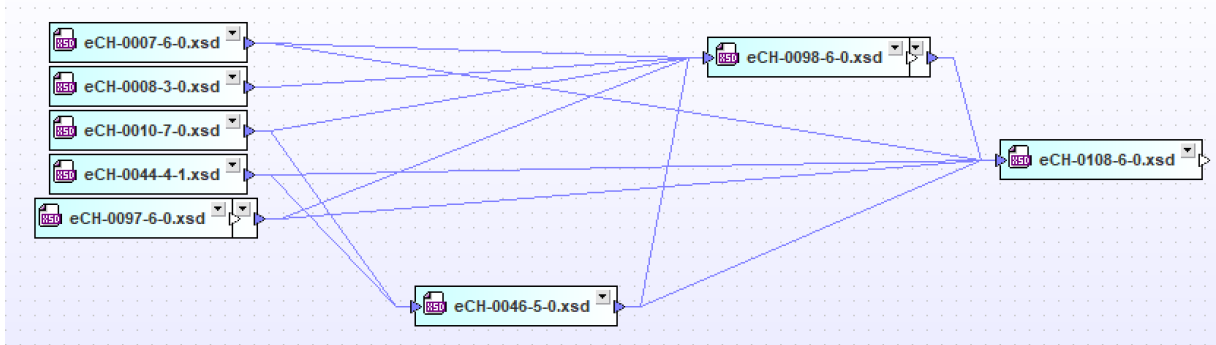

Figure 15 Dépendances