

eCH-0098 – Datenstandard Unternehmensdaten

Name	Datenstandard Unternehmensdaten
eCH-Nummer	eCH-0098
Kategorie	Standard
Reifegrad	Verbreitet
Version	6.0.0
Status	Abgelöst
Beschluss am	2024-03-13
Ausgabedatum	2023-12-12
Ersetzt Version	5.1 – Major Change
Voraussetzungen	eCH-0108 Datenstandard Unternehmensregister (UID-Register) V6-0
Beilagen	eCH-0098-7-0.xsd
Sprachen	Deutsch (Original), Französisch (Übersetzung)
Autoren	Fachgruppe Meldewesen Max Zurkinder, BfS Martin Stingelin, Stingelin Informatik GmbH
Herausgeber / Vertrieb	Verein eCH, Räfifelstrasse 20, 8045 Zürich T 044 388 74 64, F 044 388 71 80 www.ech.ch / info@ech.ch

Zusammenfassung

Der vorliegende Standard definiert das Austauschformat für die Übergabe von Informationen zu Unternehmen zwischen den Behörden in der Schweiz.

Die Austauschformate für konkrete Anwendungsfälle werden in eigenständigen Standards definiert.

Inhaltsverzeichnis

1	Einleitung	4
1.1	Status.....	4
1.2	Anwendungsgebiet.....	4
1.3	Abgrenzung.....	4
1.4	Konventionen.....	5
1.5	Notation.....	5
2	Datenmodell	5
3	Spezifikationen	6
3.1	Zeichensatz	6
3.2	Organisationsidentifikation – organisationIdentification	7
3.2.1	Lokale Sender Id – localSenderId.....	7
3.2.2	Andere Organisations Id – otherId.....	7
3.2.2.1	Unternehmens-Id-Kennzeichen – organisationIdCategory	8
3.2.2.2	Unternehmens Id – organisationId	8
3.2.2.3	Name des Registers – organisationIdRegistrationAuthorityName	9
3.2.2.4	Kennung des ausländischen Registers – organisationIdRegistrationAuthority.....	9
3.2.3	Weltweite Identifikatoren	9
3.2.4	EU-weite Identifikatoren	10
3.2.5	Bundesweiter Identifikator	10
3.2.6	Kantonaler Identifikator	11
3.2.7	Gemeinde Identifikator	11
3.3	reportedOrganisationType – gemeldete Organisation	12
3.3.1	organisationType – Unternehmen	13
3.3.1.1	Statusdatum – statusDate.....	15
3.3.1.2	Telefonnummer – phoneNumber.....	15
3.3.1.3	Gründung – foundation	15
3.3.1.3.1	Art der Gründung – foundationReason	15
3.3.1.4	Auflösung – liquidation	15
3.3.1.4.1	Auflösungsgrund – liquidationReason.....	16
3.3.1.5	Korrespondenzsprache – languageOfCorresponance.....	16

3.3.2	Meldeverhältnis	16
3.3.2.1	hasMainResidence – Hauptsitz	17
3.3.2.1.1	Sitzgemeinde – reportingMunicipality	17
3.3.2.1.2	Zuzugsdatum – arrivalDate	17
3.3.2.1.3	Herkunftsort – comesFrom	18
3.3.2.1.4	Umzugsdatum – arrivalDate	18
3.3.2.1.5	Wegzugsdatum – departureDate	18
3.3.2.1.6	Wegzugsort – goesTo	18
3.3.2.2	Nebensitz – hasSecondaryResidence	18
3.3.2.2.1	Schweizer Hauptsitz – swissHeadquarter	19
3.3.2.3	hasOtherResidence – Nebensitz mit Hauptsitz im Ausland	20
3.3.2.3.1	Ausländischer Hauptsitz – foreignHeadquarter	21
3.3.2.4	destinationType – Herkunfts- oder Zielort	22
3.3.2.4.1	unbekannt – unknown	22
3.3.2.4.2	Ort im Ausland – foreignCountry	22
4	Zuständigkeit und Mutationswesen	23
5	Sicherheitsüberlegungen	23
6	Haftungsausschluss/Hinweise auf Rechte Dritter	24
7	Urheberrechte	24
	Anhang A – Referenzen & Bibliographie	25
	Anhang B – Mitarbeit & Überprüfung	25
	Anhang C – Abkürzungen und Glossar	25
	Anhang D – Änderungen gegenüber Vorversion	26
	Anhang E – Abbildungsverzeichnis	26
	Anhang F – Tabellenverzeichnis	27
	Anhang G – Abhängigkeiten	27

1 Einleitung

1.1 Status

Abgelöst: Das Dokument wurde durch eine neue, aktuellere Version ersetzt. Die Benutzung ist zwar noch möglich, es wird aber empfohlen, die neuere Version einzusetzen.

1.2 Anwendungsgebiet

Der vorliegende Standard definiert das Format und die erlaubten Werte zum elektronischen Austausch von Informationen zu Unternehmen zwischen den Behörden der Schweiz.

1.3 Abgrenzung

Der vorliegende Standard beschränkt sich darauf, Datenformate zu definieren. Es bleibt zusätzlichen Standards überlassen, daraus die vollständigen Austauschformate für konkrete Schnittstellen abzuleiten, z.B. für:

- den Austausch von Informationen mit dem UID-Register
- den Austausch von Informationen zwischen Verwaltungsstellen und dem Betriebs- und Unternehmensregister BUR
- den Austausch von Informationen zwischen Steuerverwaltungen der Gemeinden oder Kantone
- den Austausch von Informationen im interkantonalen Steuermeldewesen

Er referenziert die nachfolgend aufgeführten Standards:

- eCH-0007, Gemeinden
- eCH-0008, Staaten
- eCH-0010, Adresse
- eCH-0108, Datenstandard Unternehmensstammdaten und Unternehmensregister

Der eCH-0098 deckt die generell für alle Fachdomänen relevanten Attribute für Unternehmen ab. Mit der Version 6.0.0 des vorliegenden Standards, wird der eCH-0097 hinfällig. Zusammen mit dem eCH-0108 deckt der e55CH-0098 vollständig alle relevanten Merkmale ab.

Wird ein Merkmal als „obligatorisch falls geführt“ beschrieben, so ist dieses Merkmal als optionales Element im entsprechenden Schema umgesetzt.

[ZWINGEND] Ist die entsprechende Information für ein Unternehmen vorhanden, so muss sie aber zwingend geliefert werden.

1.4 Konventionen

"Optional" im Kontext dieses Dokuments im Sinne der Spezifikation von XML-Schema [XSD] verwendet. Es bedeutet: "Es gibt Fälle, wo hierzu keine Daten vorhanden sind".

Auf eine detaillierte Beschreibung der zu Grunde liegenden fachlichen Zusammenhänge, insbesondere der Ausnahmen und Spezialfälle, wird an dieser Stelle verzichtet.

Werden Spezifikationen aus anderen Standards berücksichtigt, wird auf diese in der Form [<Referenz>] Bezug genommen. Die detaillierten Angaben zu den Referenzen werden im Anhang A aufgeführt. Zu jedem Element wird der zugehörige Typ dokumentiert.

1.5 Notation

Die Richtlinien in diesem Dokument werden gemäss der Terminologie aus [RFC2119] angegeben, dabei kommen die folgenden Ausdrücke zur Anwendung, die durch GROSSSCHREIBUNG als Wörter mit den folgenden Bedeutungen kenntlich gemacht werden:

ZWINGEND: Der Verantwortliche muss die Vorgabe umsetzen.

EMPFOHLEN: Der Verantwortliche kann aus wichtigen Gründen auf eine Umsetzung der Vorgabe verzichten.

OPTIONAL: Es ist dem Verantwortlichen überlassen, ob er die Vorgabe umsetzen will.

2 Datenmodell

Die Basis für Merkmale der Organisation bilden die Vorgaben im eCH-0108: Unternehmensstammdaten und Unternehmensregister, sowie das dort aufgeführte Datenmodell der «rechtlichen Einheit».

Das Datenmodell beschreibt in UML-Notation [UML] die in diesem Standard spezifizierten Klassen und ihre logischen Abhängigkeiten. Es ist der Zustand zu einem bestimmten Zeitpunkt modelliert. Das heisst nicht, dass Behörden die Geschichte der Daten nicht zu führen haben.



Abbildung 1 Datenmodell zum Unternehmen

Der Begriff des Unternehmens wird im Standard [eCH-0108], Kapitel 1.4 Grundlagen und Begriffe detailliert erklärt, es wird daher an dieser Stelle nur auf die ergänzenden Merkmale eingegangen.

Zwischen dem Unternehmen und der meldenden Gemeinde besteht ein *Meldeverhältnis* (*reporting relationship*), welches sich vor allem in Bezug auf die Angaben zum Hauptsitz unterscheidet. Dabei wird unterschieden in:

- *Hauptsitz* (*main residence*), das Unternehmen hat seinen Hauptsitz in der Gemeinde
- *Nebensitz* (*secondary residence*), das Unternehmen hat einen Nebensitz in der Gemeinde, der Hauptsitz des Unternehmens liegt in der Schweiz
- *Nebensitz mit Hauptsitz im Ausland* (*other residence*), das Unternehmen hat einen Nebensitz in der Gemeinde, der Hauptsitz des Unternehmens liegt im Ausland.

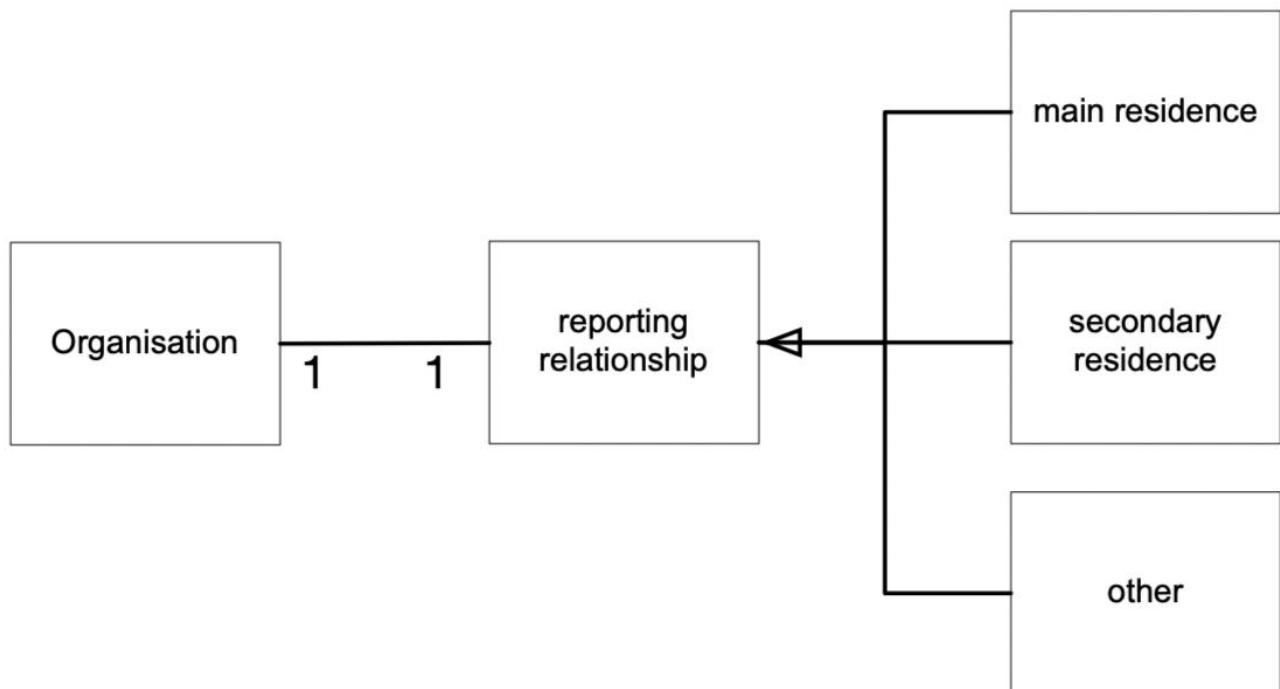
3 Spezifikationen

Die Spezifikationen beschreiben die betroffenen Daten formal.

Die formale Definition verwendet die Syntax von XML Schema [XSD]. Das vollständige Schema können Sie von der eCH-Web-Site herunterladen unter:

<http://www.ech.ch/xmlns/eCH-0098/7>

3.1 Zeichensatz

Wie in [eCH-0018] gefordert sind die Daten in "UTF-8" zu kodieren.

3.2 OrganisationsIdentifikation – organisationIdentification

Damit eine eindeutige Beziehung zum gemeldeten Unternehmen hergestellt werden kann, enthält der OrganisationIdentificationType folgende Informationen:

- UID (optional) – uid, siehe [eCH-0108:uidType]
- Lokale Sender Id (optional) – localSenderId, siehe Kapitel 3.2.1
- Andere Organisations Id (optional, mehrfach) – otherId, siehe Kapitel 3.2.2
- Unternehmensname (zwingend) – organisationName, siehe [eCH-0108:unitNameType]
- Zusätzlicher Unternehmensname (optional) – organisationAdditionalName, siehe [eCH-0108:unitNameType]
- Rechtsform (optional) – legalForm, siehe [eCH-0108:legalFormType]



Abbildung 2 organisationIdentificationType

3.2.1 Lokale Sender Id – localSenderId

Bei der lokalen Sender Id handelt es sich um einen eindeutigen Identifikator des Systems des Senders. Freitext von maximal 36 Zeichen.

Austauschformat:

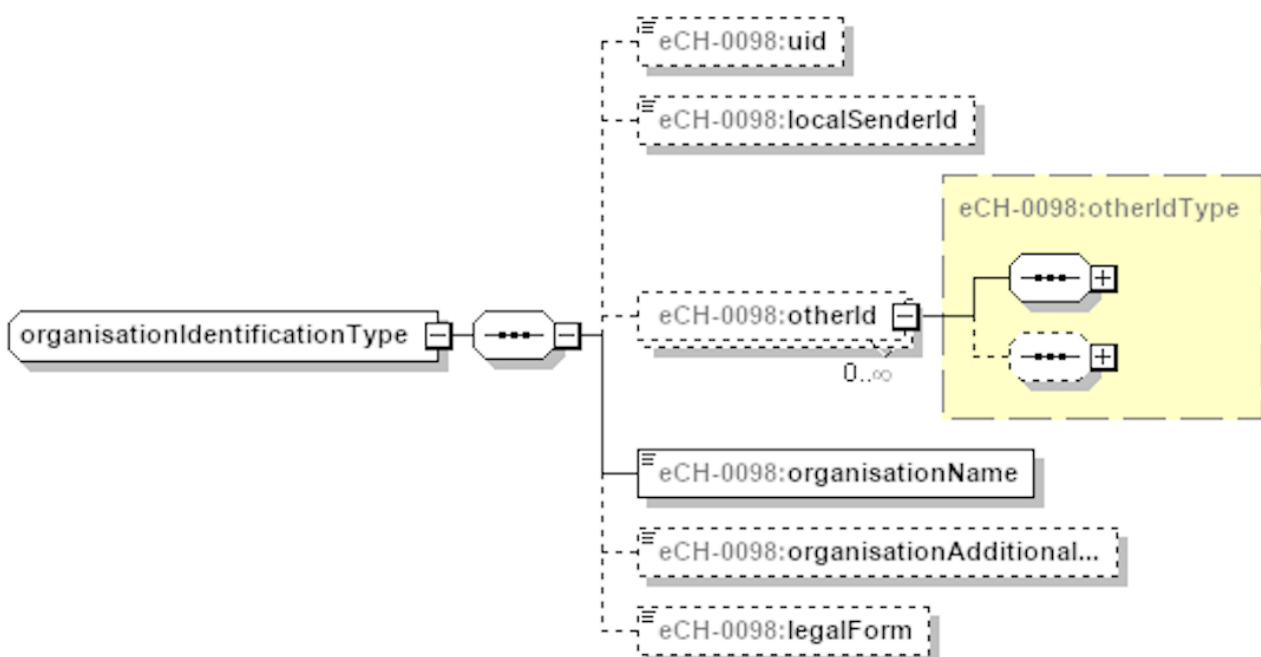
xs:token(36)

3.2.2 Andere Organisations Id – otherId

Es gibt eine Vielfalt von offiziellen Identifikatoren, welche eine Unternehmung eindeutig identifizieren können. Die nachfolgend definierte Struktur ermöglicht es, solche Identifikatoren zu benennen, deren Werte wie auch deren Herausgeber zu übermitteln.

Es werden folgende Merkmale ausgetauscht:

- Unternehmens-Id-Kennzeichen (zwingend) – organisationIdCategory , siehe Kapitel 3.2.2.1
- Unternehmens Id (zwingend) – organisationId, siehe Kapitel 3.2.2.2
- Name des Registers (optional) – organisationIdRegistrationAuthorityName, siehe Kapitel 3.2.2.3
- Kennung des ausländischen Registers (optional) – organisationIdRegistrationAuthority, siehe Kapitel 3.2.2.4



Abbildung 3 otherIdType

3.2.2.1 Unternehmens-Id-Kennzeichen – organisationIdCategory

Das Unternehmens-Id-Kennzeichen gibt an, um welchen Unternehmensidentifikator es sich handelt. Wir unterscheiden,

- Weltweite Identifikatoren
- EU-weite Identifikatoren
- Bundesweite Identifikatoren
- Kantonale Identifikatoren
- Gemeinde-Identifikatoren
- lokale Identifikatoren

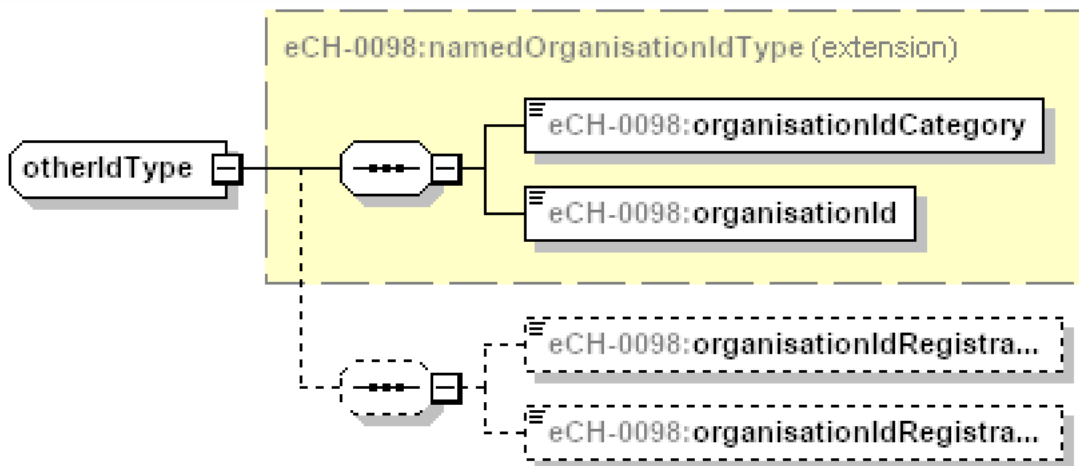
Für detaillierte Angaben zu den aufgeführten Identifikatoren, siehe Kapitel 3.2.3 - 3.2.7

3.2.2.2 Unternehmens Id – organisationId

Die Unternehmens Id repräsentiert den eigentlichen Wert des Identifikators.

Wie ein solcher, benannter Unternehmensidentifikator in der XML-Datei zu übergeben ist, wird nachfolgend anhand der ESTVID dargestellt.

```
<eCH-0098:otherId>
  <eCH-0098:organisationIdCategory> CH.ESTVID
</eCH-0098:organisationIdCategory>
  <eCH-0098:organisationId>012.3456.7890</eCH-0098:organisationId>
</eCH-0098:otherId>
```

Im Falle von ausländischen Unternehmen kann unter Andere Organisations ID zudem die Information zum ausländischen Register geführt werden. Siehe Kapitel 3.2.2.3 und 3.2.2.4

```
<eCH-0098:otherId>
  <eCH-0098:organisationIdCategory>WW.ForeignLegalUnit
</eCH-0098:organisationIdCategory>
  <eCH-0098:organisationId>nnn.nnnn.nnnn</eCH-0098:organisationId>
  <eCH-0098:organisationIdRegistrationAuthorityName>Register of Companies (Sirene)
</eCH-0098:organisationIdRegistrationAuthorityName>
  <eCH-0098:organisationIdRegistrationAuthority>RA000189
</eCH-0098:organisationIdRegistrationAuthority>
</eCH-0098:otherId>
```

3.2.2.3 Name des Registers – organisationIdRegistrationAuthorityName

Name des Registers gemäss [Global LEI Foundation](#). Freitext von maximal 255 Zeichen.

3.2.2.4 Kennung des ausländischen Registers – organisationIdRegistrationAuthority

Kennung des Registers gemäss [Global LEI Foundation](#). Freitext von maximal 12 Zeichen.

3.2.3 Weltweite Identifikatoren

- Verwendung: Weltweit verwendete Identifikatoren
- Zuständig für Vergabe: Nicht definiert
- Regeln für die Namensbildung: WW.systemIdentifizierung

systemIdentifizierung	Bedeutung (Formatangaben sind unverbindlich und nicht Teil des vorliegenden Standards)
GLN	Global Location Number der GS1 12-stelliger alphanumerischer Code (AN/12)
D-U-N-S	Data Universal Number System von Dun & Bradstreet. 9-stelliger Zahlencode (N/9)
TIN	Trader Identification Number gemäss Bluebook ISO 7372
LEI	Legal Entity Identifier der GLEIF 20-stelliger alphanumerischer Code gemäss ISO-17442

3.2.4 EU-weite Identifikatoren

Verwendung: EU-übergreifend verwendete Identifikatoren
 Zuständig für Vergabe: Nicht definiert
 Regeln für die Namensbildung: EU.systemIdentifizier

systemIdentifizier	Bedeutung (Formatangaben sind unverbindlich und nicht Teil des vorliegenden Standards)
EORI	Economic Operators Registration and Identification Number

3.2.5 Bundesweiter Identifikator

Verwendung: bundesweite oder kantonsübergreifend verwendete Identifikatoren
 Zuständig für Vergabe: BFS, Handelsregister, BLW
 Regeln für die Namensbildung: CH.systemIdentifizier

systemIdentifizier	Bedeutung (Formatangaben sind unverbindlich und nicht Teil des vorliegenden Standards)
BUR	BUR-Nummer
HR	CH-ID
AGIS	AGIS-Identifikationsnummer
ESTVID	Interne Identifikationsnummer der ESTV

Beispiel:

CH.BUR	BUR-Nummer
--------	------------

3.2.6 Kantonaler Identifikator

Verwendung: kantonale bzw. gemeindeüberschreitende Identifikatoren ihres Kantons

Zuständig für Vergabe: Kantone

Regeln für die Namensbildung: CT.systemIdentifizier[.zusatz]
 systemIdentifizier: Autokennzeichen des betroffenen Kantons
 Der Zusatz ist optional. Wenn er fehlt, ist damit der Unternehmensidentifikator des Kantons gemeint. Die gültigen Zusätze werden vom jeweiligen Kanton definiert.

Beispiele:

systemIdentifizier	Bedeutung (Formatangaben sind unverbindlich und nicht Teil des vorliegenden Standards)
CT.NE	Unternehmensidentifikator des Kanton Neuenburg

3.2.7 Gemeinde Identifikator

Verwendung: gemeindeinterne Identifikatoren

Zuständig für Vergabe: Gemeinden

Regeln für die Namensbildung: MU.systemIdentifizier[.zusatz]
 systemIdentifizier: vom BFS vergebene Gemeindenummer der betroffenen Gemeinde
 Der Zusatz ist optional. Wenn er fehlt, ist damit der Unternehmensidentifikator der Gemeinde gemeint. Die gültigen Zusätze werden von der jeweiligen Gemeinde definiert.

Beispiele:

systemIdentifizier	Bedeutung (Formatangaben sind unverbindlich und nicht Teil des vorliegenden Standards)
MU.5586	Unternehmensidentifikator der Gemeinde Lausanne
MU.5586.impots	Unternehmensidentifikator der Steueranwendung der Gemeinde Lausanne

3.3 reportedOrganisationType – gemeldete Organisation

Ein gemeldetes Unternehmen enthält, neben den Angaben zum Unternehmen auch Angaben zum Meldeverhältnis (Hauptsitz, Nebensitz, Nebensitz mit Hauptsitz im Ausland).

Es werden folgende Merkmale ausgetauscht:

- Unternehmen (zwingend) – organisation, siehe Kapitel 3.3.1
- Meldeverhältnis (zwingend) siehe Kapitel 3.3.2

Entweder

- Hauptsitz (zwingend) – hasMainResidence, siehe Kapitel 3.3.2.1

Oder

- Nebensitz (zwingend) – hasSecondaryResidence, siehe Kapitel 3.3.2.2

Oder

- Nebensitz mit Hauptsitz in Ausland (zwingend) – hasOtherResidence, siehe Kapitel 3.3.2.3



Abbildung 4 reportedOrganisationType

3.3.1 organisationType – Unternehmen

Unternehmen besitzen die folgenden Eigenschaften (Siehe Kapitel 2 Datenmodell):

- Unternehmensidentifikation (zwingend) – organisationIdentification, siehe Kapitel 3.2
- Haupt UID (optional) – mainUid, siehe [eCH-0108:uidType]
- Name (zwingend) – name, siehe [eCH-0108:unitNameType]
- Zusätzlicher Name (optional) – additionalName, siehe [eCH-0108:unitNameType]
- Übersetzter Name (optional) – translatedName, siehe [eCH-0108:unitNameType]
- Status (optional) – status, siehe [eCH-0108:legalUnitStatusType]
- Statusdatum (optional) – statusDate, siehe Kapitel 3.3.1.1
- Beschreibung der Tätigkeit (optional) – activityDescription, [eCH-0108:activityDescriptionType]
- NOGA Code (optional) – nogaCode, siehe [eCH-0108:nogaCodeType]
- NOGA Version (optional) – nogaVersion, siehe [eCH-0108:nogaVersionType]
- Hauptadresse (zwingend) – mainAddress, siehe [eCH-0108:mainAddressType]
- Zusätzliche Lokalisierungsadresse (optional, mehrfach) – additionalLocationAddress, siehe [eCH-0108:additionalLocationAddressType]
- Zusätzliche Postfachadresse (optional, mehrfach) – additionalPostOfficeBoxAddress, siehe [eCH-0108:additionalPostOfficeBoxAddressType]
- E-Mail Adresse (optional) – emailAddress, siehe [eCH-0108:emailType]
- Website (optional) – internetAddress, siehe [eCH-0108:websiteType]
- Telefonnummer (optional) – phoneNumber, siehe Kapitel 3.3.1.2
- Gründung (optional) – foundation, siehe Kapitel 3.3.1.3
- Auflösung (optional) – liquidation, siehe Kapitel 3.3.1.4
- Korrespondenzsprache (optional) – languageOfCorresponance, siehe Kapitel 3.3.1.5

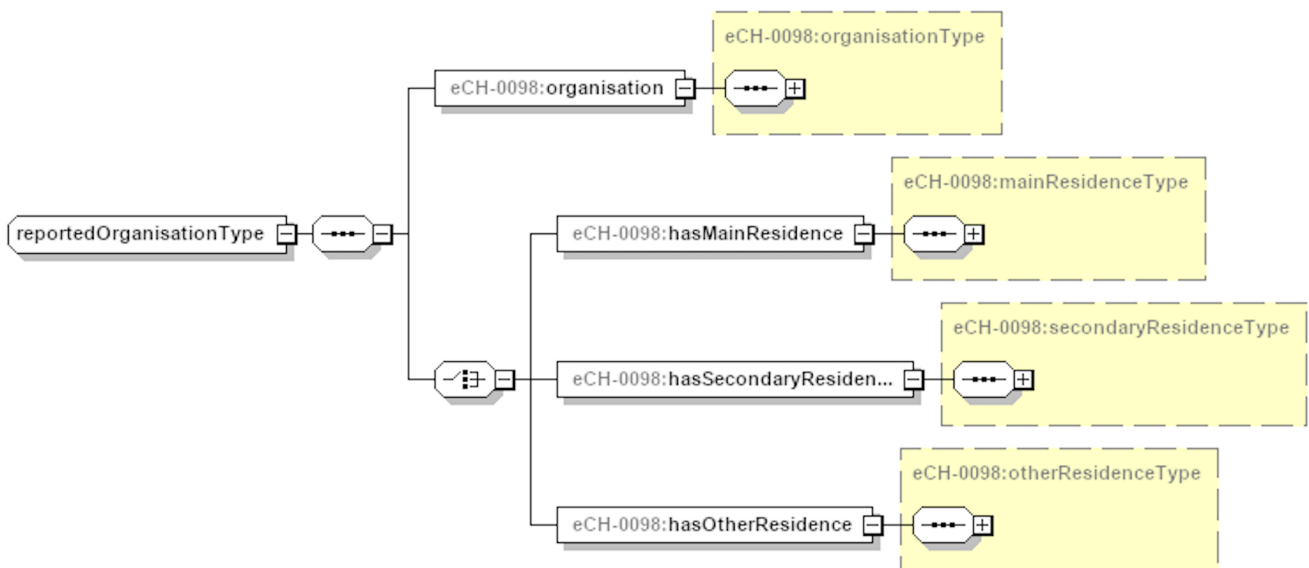

Abbildung 5 organisationType

3.3.1.1 Statusdatum – statusDate

Datum an welchem der entsprechende Status gesetzt wurde.

Austauschformat:

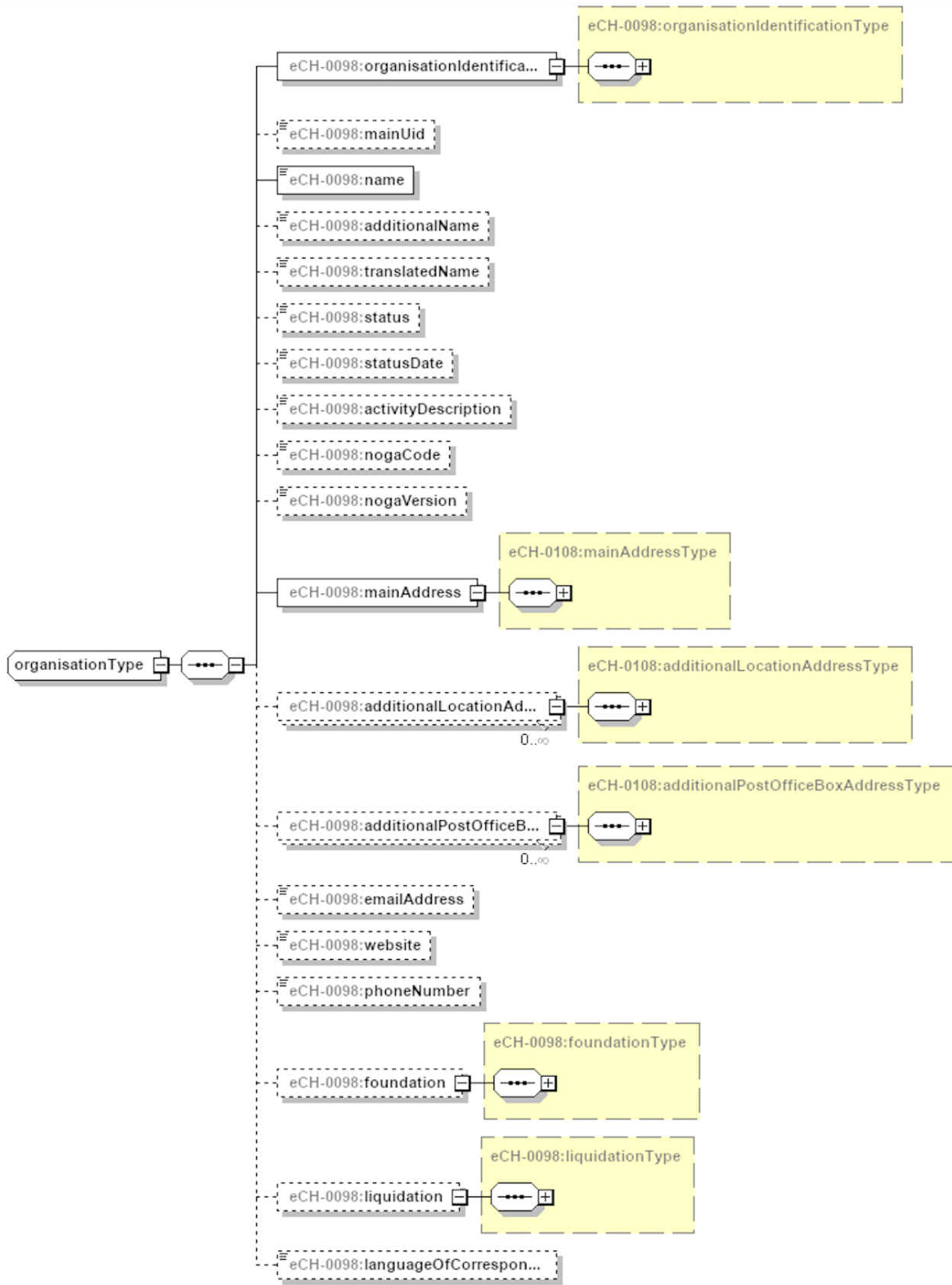
xs:date

3.3.1.2 Telefonnummer – phoneNumber

Telefonnummer der Unternehmung.

Austauschformat:

xs:string(20)

3.3.1.3 Gründung – foundation

Angaben zur Gründung der Unternehmung.

Es werden folgende Merkmale ausgetauscht:

- Gründungsdatum (optional) – foundationDate, siehe [eCH-0098:datePartiallyKnownType]
- Art der Gründung (optional) – foundationReason, siehe Kapitel 3.3.1.3.1



Abbildung 6 foundationType

3.3.1.3.1 Art der Gründung – foundationReason

1 = Neugründung

2 = Spaltung

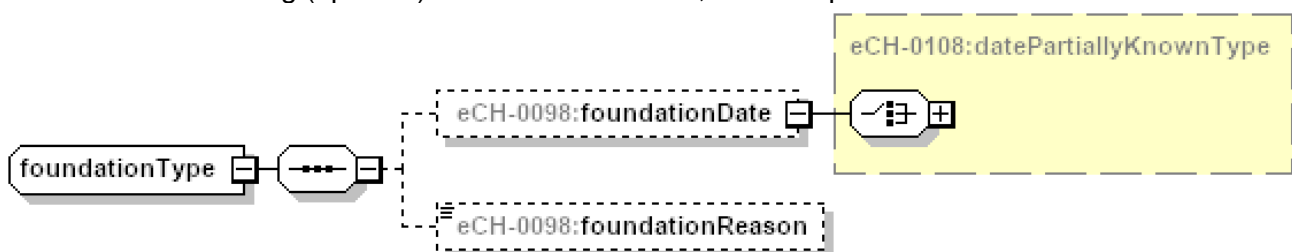
3 = Fusion

Austauschformat:

xs:nonNegativeInteger

3.3.1.4 Auflösung – liquidation

Angaben zur Auflösung der Unternehmung.

Es werden folgende Merkmale ausgetauscht:

- Auflösungsdatum (optional) – liquidationDate, siehe [eCH-0098:datePartiallyKnownType]
- Startdatum der Auflösung (optional) – liquidationStartDate, siehe [eCH-0098:datePartiallyKnownType]
- Auflösungsgrund (optional) – liquidationReason, siehe Kapitel 3.3.1.4.1



Abbildung 7 liquidationType

3.3.1.4.1 Auflösungsgrund – liquidationReason

- 1 = Übernahme
- 2 = Fusion
- 3 = Liquidation (Auflösung des Unternehmens / Tod des Inhabers)

Austauschformat:

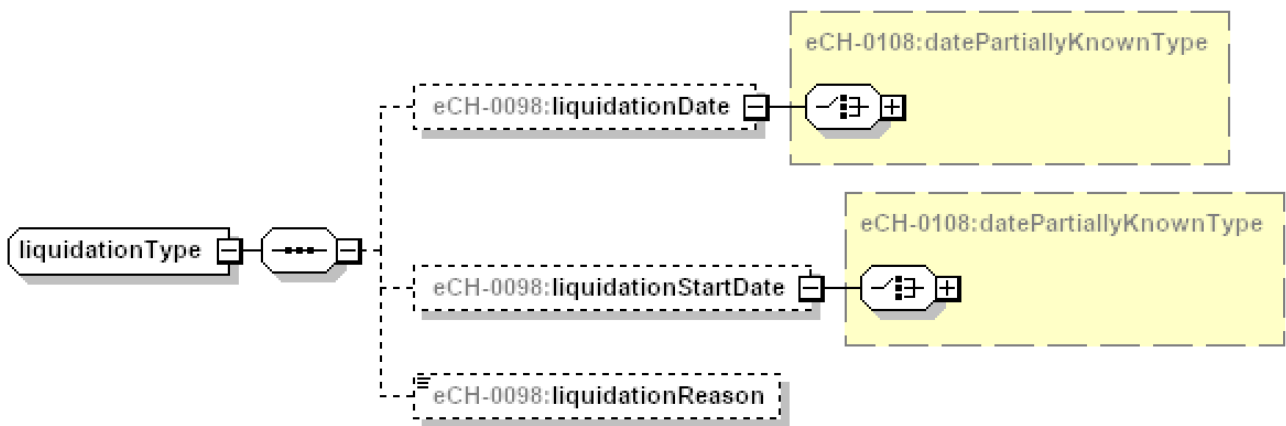
xs:nonNegativeInteger

3.3.1.5 Korrespondenzsprache – languageOfCorresponance

- de = Deutsch
- fr = Französisch
- it = Italienisch
- en = Englisch
- rm = Rätoromanisch

weitere Sprachen gemäss ISO 639-1

Austauschformat:

xs:token(2)

3.3.2 Meldeverhältnis

Unternehmen stehen in vielseitigem administrativen Kontakt mit unterschiedlichen Behördenstellen der Schweiz. Dadurch gehen Unternehmen mit den verschiedenen Behördenstellen ein Meldeverhältnis ein. Es können sowohl Daten zum Unternehmen selbst (im Sinne des Hauptsitzes) als auch zu einem Nebensitz übermittelt werden. Daraus resultieren unterschiedliche Meldeverhältnisse. Es werden folgende Meldeverhältnisse unterschieden:

- Hauptsitz, siehe Kapitel 3.3.2.1
- Nebensitz, siehe Kapitel 3.3.2.2
- Nebensitz mit Hauptsitz im Ausland, siehe Kapitel 3.3.2.3

3.3.2.1 hasMainResidence – Hauptsitz

Das Unternehmen hat in der meldenden Gemeinde seinen Hauptsitz.

Es werden folgende Merkmale zum Meldeverhältnis „Hauptsitz“ ausgetauscht:

- Sitzgemeinde (zwingend) – reportingMunicipality, siehe Kapitel 3.3.2.1.1
- Zuzugsdatum (zwingend) – arrivalDate, siehe Kapitel 3.3.2.1.2
- Herkunftsort (optional) – comesFrom, siehe Kapitel 3.3.2.4
- Umzugsdatum (optional) – movingDate, siehe Kapitel 3.3.2.1.4
- Wegzugsdatum (optional) – departureDate, siehe Kapitel 3.3.2.1.5
- Wegzugsort (optional) – goesTo, siehe Kapitel 3.3.2.1.6



Abbildung 8 mainResidenceType

3.3.2.1.1 Sitzgemeinde – reportingMunicipality

Angaben zur Sitzgemeinde. Dabei ist mindestens der Gemeindename zu liefern.

Austauschformat:

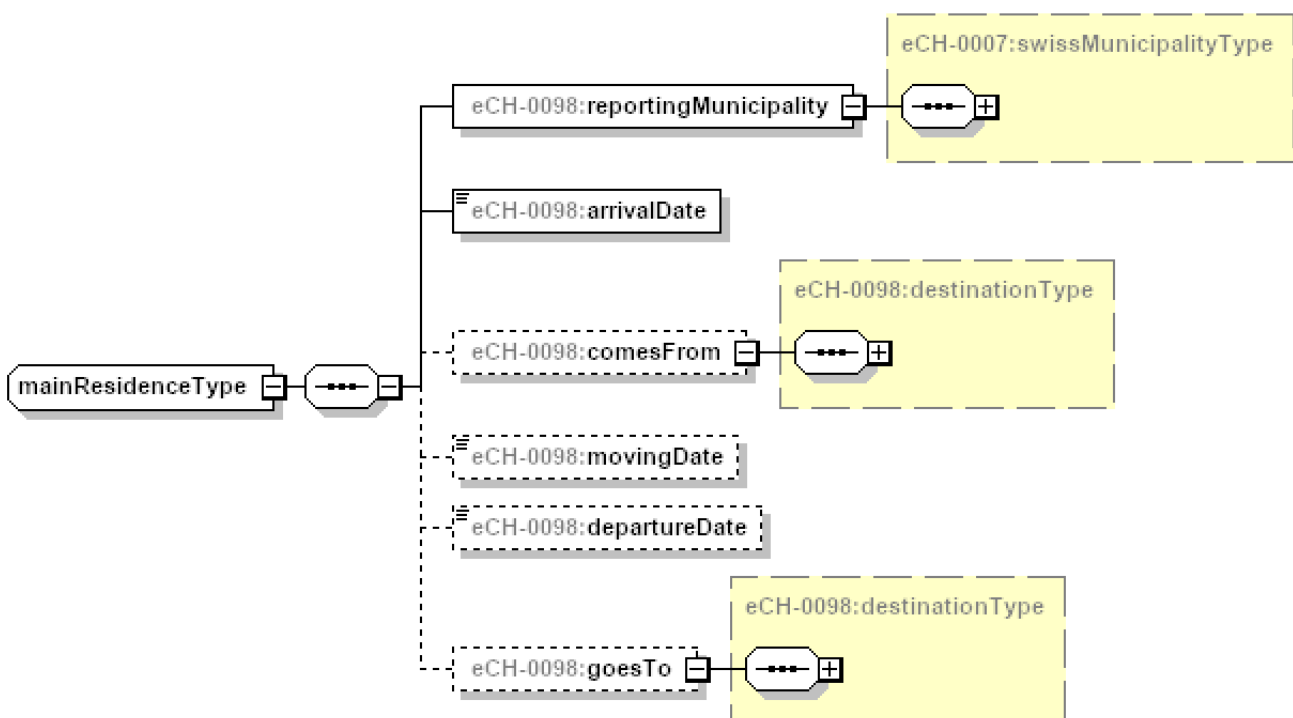
[eCH-0007:swissMunicipalityType]

3.3.2.1.2 Zuzugsdatum – arrivalDate

Datum im Format 'YYYY-MM-DD'. Bei Neugründungen ist das Gründungsdatum anzugeben.

Austauschformat:

xs:date

3.3.2.1.3 Herkunftsort – comesFrom

Ort, von wo das Unternehmen zugezogen ist. Bei Neugründungen fehlt diese Information. Siehe Kapitel 3.3.2.4

3.3.2.1.4 Umzugsdatum – arrivalDate

Datum im Format 'YYYY-MM-DD'.

Austauschformat:

xs:date

3.3.2.1.5 Wegzugsdatum – departureDate

Datum im Format 'YYYY-MM-DD'

Austauschformat:

xs:date

3.3.2.1.6 Wegzugsort – goesTo

Ort, wohin das Unternehmen weggezogen ist. Siehe Kapitel 3.3.2.4

3.3.2.2 Nebensitz – hasSecondaryResidence

Das Unternehmen hat in der meldenden Gemeinde einen Nebensitz.

Es werden folgende Merkmale zum Meldeverhältnis „Nebensitz“ ausgetauscht:

- Schweizer Hauptsitz (optional) – swissHeadquarter, siehe Kapitel 3.3.2.2.1
- Sitzgemeinde (zwingend) – reportingMunicipality, siehe Kapitel 3.3.2.1.1
- Zuzugsdatum (zwingend) – arrivalDate, siehe Kapitel 3.3.2.1.2
- Herkunftsort (optional) – comesFrom, siehe Kapitel 3.3.2.4
- Umzugsdatum (optional) – movingDate, siehe Kapitel 3.3.2.1.4
- Wegzugsdatum (optional) – departureDate, siehe Kapitel 3.3.2.1.5
- Wegzugsort (optional) – goesTo, siehe Kapitel 3.3.2.1.6



Abbildung 9 secondaryResidenceType

3.3.2.2.1 Schweizer Hauptsitz – swissHeadquarter

Bei einem Nebenwohnsitz mit Hauptsitz in der Schweiz, sind auch Angaben zum Hauptsitz zu liefern.

Es werden folgende Merkmale ausgetauscht:

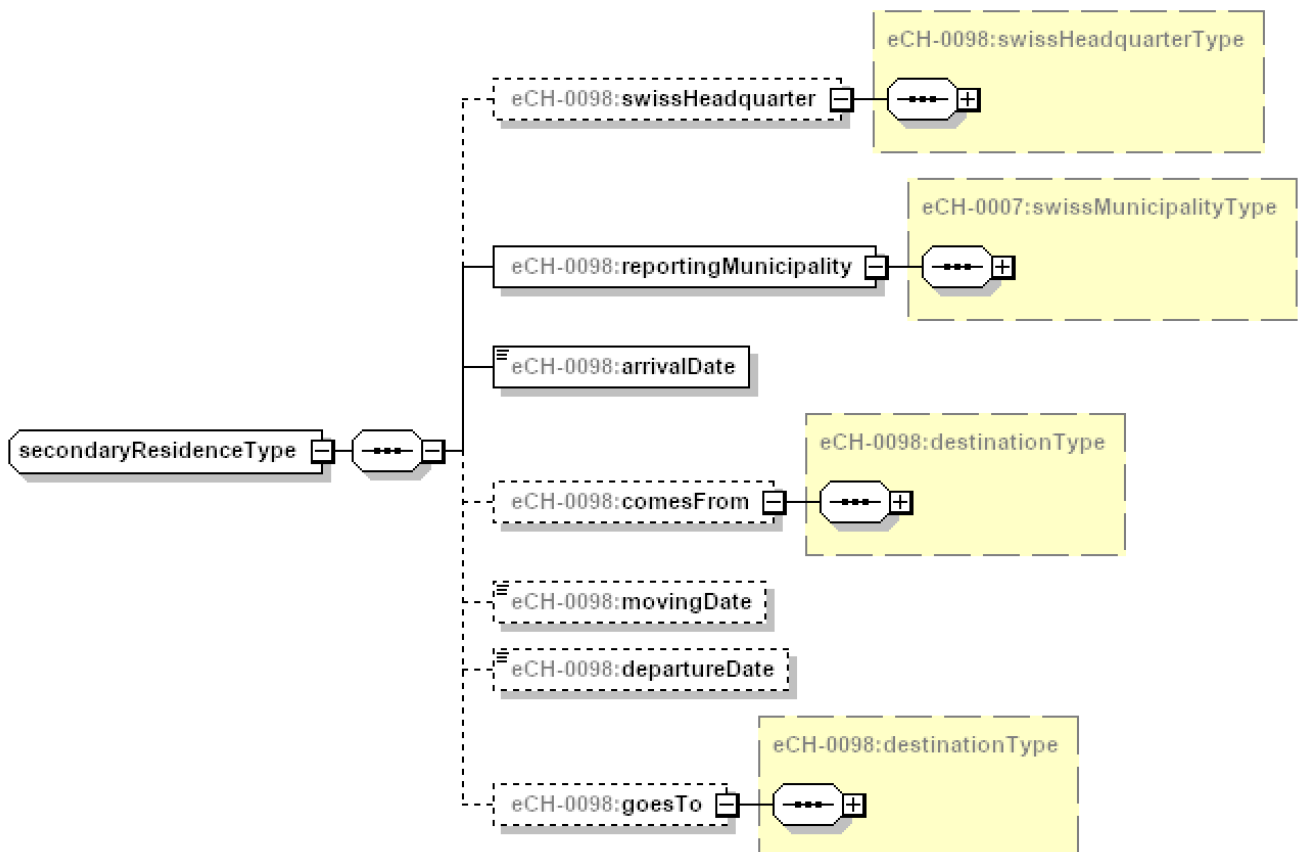
- UID (optional) – uid, siehe [eCH-0108:uidType]
- Gemeinde des Hauptsitzes (optional) – headquarterMunicipality, siehe [eCH-0007:swissMunicipalityType]
- Hauptadresse (zwingend) – mainAddress, siehe [eCH-0108:mainAddressType]



Abbildung 10 swissHeadquarterType

3.3.2.3 hasOtherResidence – Nebensitz mit Hauptsitz im Ausland

Das Unternehmen hat in der meldenden Gemeinde einen Nebensitz. Der Hauptsitz des Unternehmens liegt im Ausland.

Es werden folgende Merkmale zum Meldeverhältnis „Nebensitz mit Hauptsitz im Ausland“ ausgetauscht:

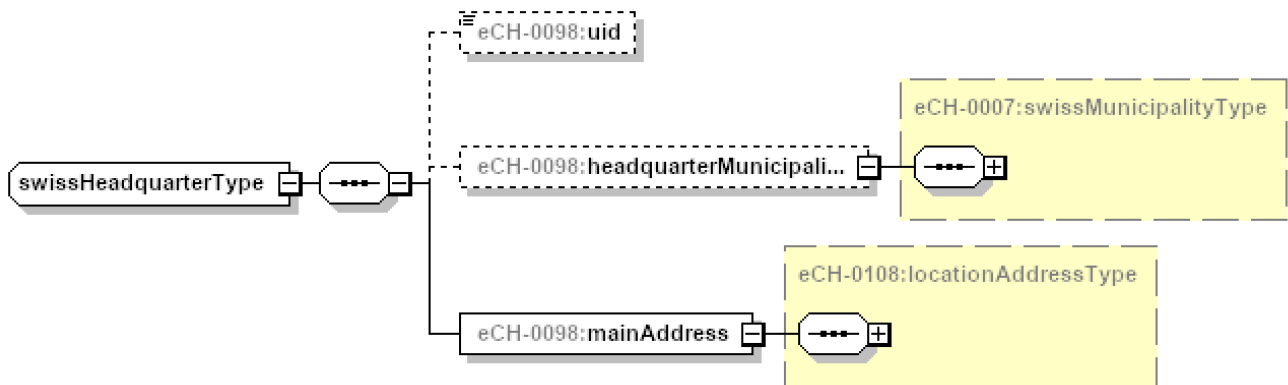
- Ausländischer Hauptsitz (optional) – foreignHeadquarter, siehe Kapitel 3.3.2.3.1
- Sitzgemeinde (zwingend) – reportingMunicipality, siehe Kapitel 3.3.2.1.1
- Zuzugsdatum (zwingend) – arrivalDate, siehe Kapitel 3.3.2.1.2
- Herkunftsort (optional) – comesFrom, siehe Kapitel 3.3.2.4
- Umzugsdatum (optional) – movingDate, siehe Kapitel 3.3.2.1.4
- Wegzugsdatum (optional) – departureDate, siehe Kapitel 3.3.2.1.5
- Wegzugsort (optional) – goesTo, siehe Kapitel 3.3.2.1.6



Abbildung 11 otherResidenceType

3.3.2.3.1 Ausländischer Hauptsitz – foreignHeadquarter

Bei einem Nebensitz mit Hauptsitz im Ausland ist für den Hauptsitz nur die Adresse relevant.

Es werden folgende Merkmale ausgetauscht:

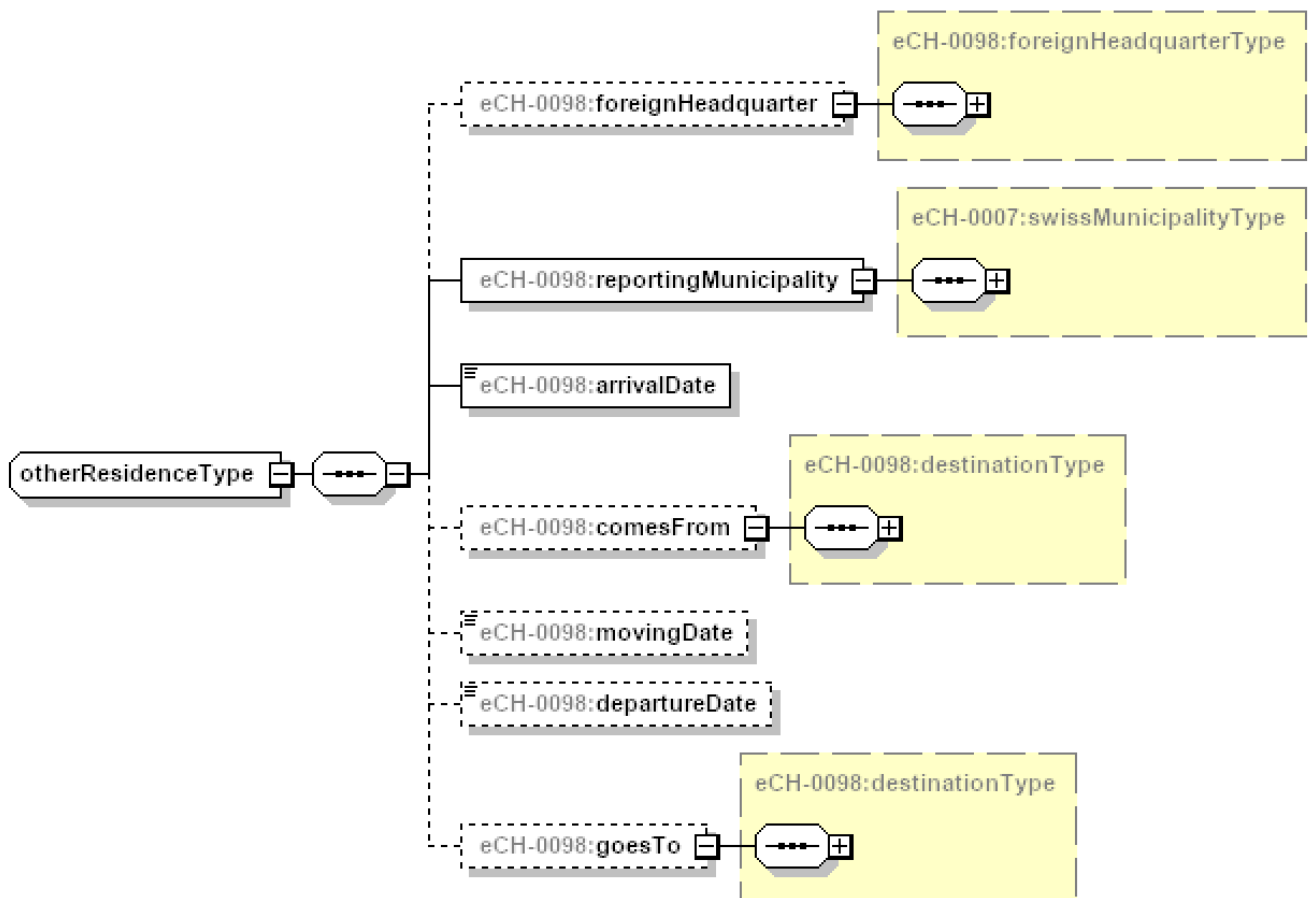
- Geschäftsadresse (zwingend) – businessAddress, siehe [eCH-0010:mailAddressType]



Abbildung 12 foreignHeadquarterType

3.3.2.4 destinationType – Herkunfts- oder Zielort

Je nach Fall sind unterschiedliche Angaben möglich.

Es werden folgende Merkmale ausgetauscht:

Entweder

- Unbekannt (zwingend) – unknown, siehe Kapitel 3.3.2.4.1

Oder

- Schweizer Gemeinde (zwingend) – swissTown, siehe [eCH-0007:swissMunicipalityType]

Oder

- Ort im Ausland (optional) – town, siehe Kapitel 3.3.2.4.2
- Postadresse (optional) – mailAddress, siehe [eCH-0010:addressInformationType]



Abbildung 13 destinationType

3.3.2.4.1 unbekannt – unknown

Unbekannt, Ort und Adresse sind vollständig unbekannt (<unknown/>)

3.3.2.4.2 Ort im Ausland – foreignCountry

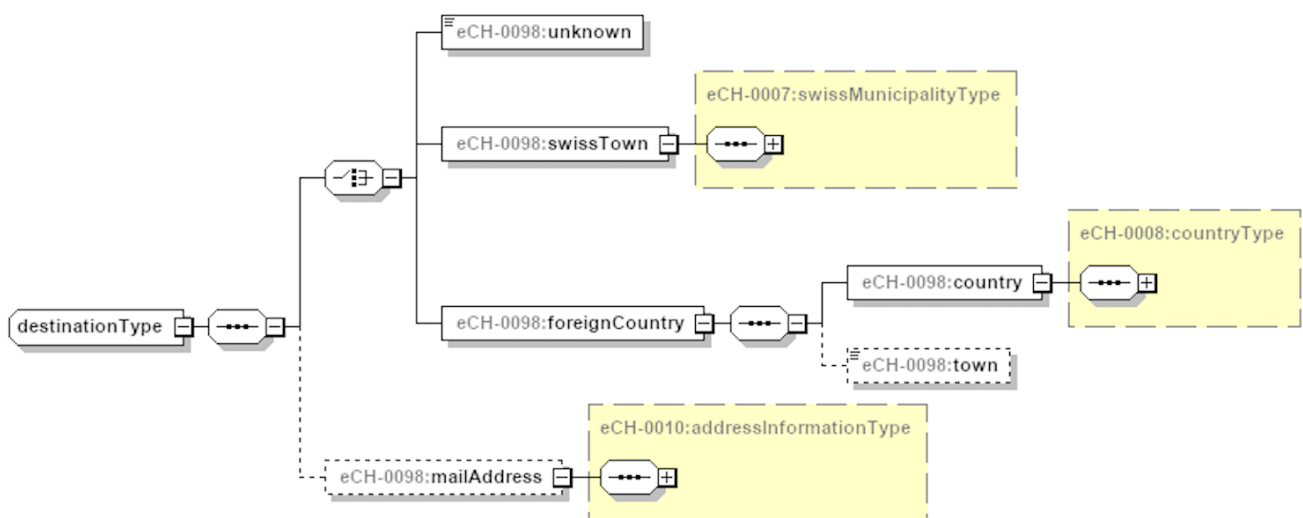
Es werden folgende Merkmale ausgetauscht:

- Land (zwingend) – country, siehe [eCH-0008:countryType]
- Ort (optional) – town, siehe Kapitel 3.3.2.4.2.1

3.3.2.4.2.1 town – Ort

Name des Orts. Freitext von maximal 100 Zeichen.

Austauschformat:

xs:string(100)

4 Zuständigkeit und Mutationswesen

Für die Pflege des vorliegenden Standards ist die eCH-Fachgruppe Meldewesen zuständig.

5 Sicherheitsüberlegungen

Die Definition der Austauschformate an sich wirft keine sicherheitsrelevanten Probleme auf. Möchten Behörden die in diesem Papier spezifizierten Daten elektronisch austauschen, haben sie sicher zu stellen, dass die dafür nötigen Rechtsgrundlagen vorhanden sind. Beim Austausch der Daten sind Vertraulichkeit und Integrität der übermittelten Daten zu gewährleisten.

6 Haftungsausschluss/Hinweise auf Rechte Dritter

eCH-Standards, welche der Verein **eCH** den Benutzenden zur unentgeltlichen Nutzung zur Verfügung stellen oder welche **eCH** referenzieren, haben nur den Status von Empfehlungen. Der Verein **eCH** haftet in keinem Fall für Entscheidungen oder Massnahmen, welche den Benutzenden auf Grund dieser Dokumente trifft und / oder ergreift. Die Benutzenden sind verpflichtet, die Dokumente vor deren Nutzung selbst zu überprüfen und sich gegebenenfalls beraten zu lassen. **eCH**-Standards können und sollen die technische, organisatorische oder juristische Beratung im konkreten Einzelfall nicht ersetzen.

In **eCH**-Standards referenzierte Dokumente, Verfahren, Methoden, Produkte und Standards sind unter Umständen markenrechtlich, urheberrechtlich oder patentrechtlich geschützt. Es liegt in der ausschliesslichen Verantwortlichkeit der Benutzenden, sich die allenfalls erforderlichen Rechte bei den jeweils berechtigten Personen und/oder Organisationen zu beschaffen.

Obwohl der Verein **eCH** all seine Sorgfalt darauf verwendet, die **eCH**-Standards sorgfältig auszuarbeiten, kann keine Zusicherung oder Garantie auf Aktualität, Vollständigkeit, Richtigkeit bzw. Fehlerfreiheit der zur Verfügung gestellten Informationen und Dokumente gegeben werden. Der Inhalt von **eCH**-Standards kann jederzeit und ohne Ankündigung geändert werden.

Jede Haftung für Schäden, welche den Benutzenden aus dem Gebrauch der **eCH**-Standards entstehen ist, soweit gesetzlich zulässig, wegbedungen.

7 Urheberrechte

Wer **eCH**-Standards erarbeitet, behält das geistige Eigentum an diesen. Allerdings verpflichten sich die Erarbeitenden, ihr betreffendes geistiges Eigentum oder ihre Rechte an geistigem Eigentum anderer, sofern möglich, den jeweiligen Fachgruppen und dem Verein **eCH** kostenlos zur uneingeschränkten Nutzung und Weiterentwicklung im Rahmen des Vereinszweckes zur Verfügung zu stellen.

Die von den Fachgruppen erarbeiteten Standards können unter Nennung der jeweiligen urhebenden Person von **eCH** unentgeltlich und uneingeschränkt genutzt, weiterverbreitet und weiterentwickelt werden.

eCH-Standards sind vollständig dokumentiert und frei von lizenz- und/oder patentrechtlichen Einschränkungen. Die dazugehörige Dokumentation kann unentgeltlich bezogen werden.

Diese Bestimmungen gelten ausschliesslich für die von **eCH** erarbeiteten Standards, nicht jedoch für Standards oder Produkte Dritter, auf welche in den **eCH**-Standards Bezug genommen wird. Die Standards enthalten die entsprechenden Hinweise auf die Rechte Dritter.

Anhang A – Referenzen & Bibliographie

[eCH-0007]	eCH-0007 – Datenstandard Gemeinde, Version 6.0
[eCH-0008]	eCH-0008 – Datenstandard Staaten. Version 3.0
[eCH-0010]	eCH-0010 – Datenstandard Postadresse für natürliche Personen. Version 8.0
[eCH-0018]	eCH-0018: XML Best Practices, Version 2.0
[eCH-0108]	eCH-0108: Datenstandard Unternehmensregister (UID-Register) 6.0.0
[ISO 639-1]	ISO (International Organization for Standardization). International Standards for Language Codes.
[UML]	Unified Modeling Language (UML). Version 1.5. Object Management Group.
[XSD]	XML Schema Part 1: Structures. W3C Recommendation 2. Mai 2001. XML Schema Part 2: Datatypes. W3C Recommendation 2. Mai 2001.

Anhang B – Mitarbeit & Überprüfung

Ahles Gerald	Bundesamt für Statistik
Birbaum Angela	Bedag Informatik AG
Frei Lars	Abraxas Informatik AG
Froidevaux Marc	Bundesamt für Statistik
Kölliker Carmen	KMS AG
Koscevic Michael	Bundesamt für Statistik
Meier Aylin	Axians Infoma Schweiz AG
Stingelin Martin	Stingelin Informatik GmbH
Zurkinden Max	Bundesamt für Statistik

Anhang C – Abkürzungen und Glossar

Keine Bemerkungen

Anhang D – Änderungen gegenüber Vorversion

Kapitel	Seite	Anpassung	RFC Nr.
2	5	Anpassung Datenmodell, da die Basistypen aufgrund der neuen BUR-Verordnung nun im eCH-0108 definiert sind.	285
3.2 - 3.2.7	7 - 11	Datentypen wurden aus eCH-0097 übernommen, da die UID nun im eCH-0108 definiert ist und die restlichen Elemente des eCH-0097 keinen eigenständigen Standard mehr rechtfertigen	285
3.3.1 - 3.3.1.5	13 - 16	Anpassung des OrganisationTypes aufgrund der neuen BUR-Verordnung und dem entsprechend angepassten eCH-0108	285

Tabelle 1 Änderungen gegenüber Vorversion

Anhang E – Abbildungsverzeichnis

Abbildung 1 Datenmodell zum Unternehmen	6
Abbildung 2 organisationIdentificationType	7
Abbildung 3 otherIdType	8
Abbildung 4 reportedOrganisationType	12
Abbildung 5 organisationType	14
Abbildung 6 foundationType	15
Abbildung 7 liquidationType	16
Abbildung 8 mainResidenceType	17
Abbildung 9 secondaryResidenceType	19
Abbildung 10 swissHeadquarterType	20
Abbildung 11 otherResidenceType	21
Abbildung 12 foreignHeadquarterType	21
Abbildung 13 destinationType	22
Abbildung 14 Abhängigkeiten	27

Anhang F – Tabellenverzeichnis

Tabelle 1 Änderungen gegenüber Vorversion 26

Anhang G – Abhängigkeiten

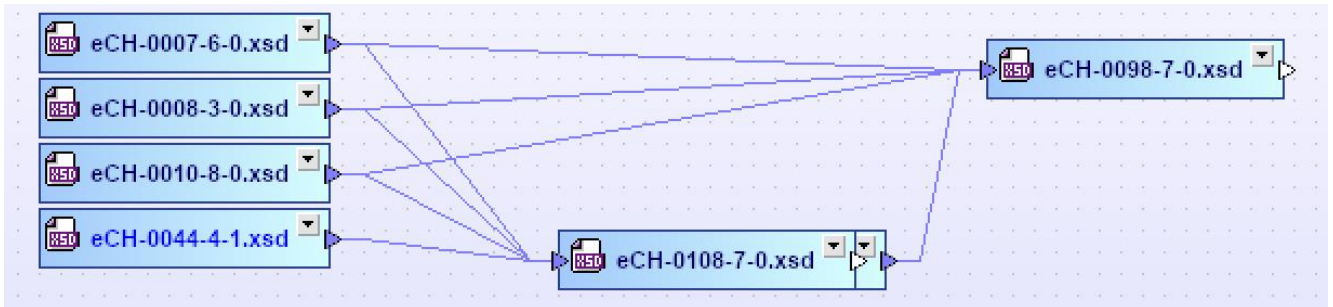

Abbildung 14 Abhängigkeiten