

eCH-0215 - Schnittstellenstandard Broadcast Mutationen UPI/SPID

Name	Schnittstellenstandard Broadcast Mutationen UPI/SPID
eCH-Nummer	eCH-0215
Kategorie	Standard
Reifegrad	Definiert
Version	1.0
Status	Abgelöst
Beschluss am	2018-11-28
Ausgabedatum	2017-09-13
Ersetzt Version	-
Voraussetzungen	eCH-0044 Version 4.1 eCH-0058 Version 5.0 eCH-0213 Version 1.0
Beilagen	-
Sprachen	Deutsch (Original), Französisch (Übersetzung)
Autoren	Fachgruppe Meldewesen Hanspeter Naef, Zentrale Ausgleichsstelle, hanspeter.naef@zas.admin.ch Martin Stingelin, Stingelin Informatik, martin.stingelin@stingelin-informatik.com
Herausgeber / Vertrieb	Verein eCH, Mainaustrasse 30, Postfach, 8034 Zürich T 044 388 74 64, F 044 388 71 80 www.ech.ch / info@ech.ch

Zusammenfassung

Um einen sektoriellen Personenidentifikator (SPID), der sich auf die AHV-Nummer stützt, zu führen, braucht es eine Kommunikation zwischen den Benutzern des SPID und einer zentralen Stelle, die die AHVN führt und den SPID verwaltet (UPI). Der eCH-0215 Schnittstellenstandard beschreibt einen Broadcast der Mutationen von Personen mit SPID, der UPI an alle Kunden die sich abonniert haben sendet. Die behandelten Mutationen sind diejenigen, die den Status des SPID oder die demographischen Attribute einer Person in UPI ändern.

Inhaltsverzeichnis

1	Einleitung	3
1.1	Status	3
1.2	Anwendungsgebiet	3
1.3	Notation	4
2	Modellierung	4
2.1	Datenmodell im Rahmen der Übermittlung	5
2.2	Unterstützter Prozess	7
2.3	Versandte Mutationen/Anomalien.....	7
2.3.1	Inaktivierung eines SPID	7
2.3.2	Annullierung eines SPID	8
2.3.3	Personen mit mehr als einem aktiven SPID	8
2.3.4	Mutation auf Ebene der demographischen Attribute der Person.....	8
3	Datenstruktur	9
3.1	Simple Datentypen	9
3.1.1	vnStatusType	9
3.2	Broadcastmeldung.....	9
3.2.1	Wurzel.....	9
3.2.2	dateInterval	10
3.2.3	inactivationOfSPID	11
3.2.4	cancellationOfSPID	12
3.2.5	multipleActiveSPIDs	12
3.2.6	changeInDemographics	13
4	XML Beispiel	13
5	Sicherheitsüberlegungen.....	16
6	Haftungsausschluss/Hinweise auf Rechte Dritter	17
7	Urheberrechte	17
	Anhang A – Referenzen & Bibliographie.....	18
	Anhang B – Mitarbeit & Überprüfung	18
	Anhang C – Abkürzungen und Glossar	18
	Anhang D – Änderungen gegenüber Vorversion	18
	Anhang E – Abbildungsverzeichnis	19
	Anhang F – Importierte Schemas	19

Hinweis

Aus Gründen der besseren Lesbarkeit und Verständlichkeit wird im vorliegenden Dokument bei der Bezeichnung von Personen ausschliesslich die maskuline Form verwendet. Diese Formulierung schliesst Frauen in ihrer jeweiligen Funktion ausdrücklich mit ein.

1 Einleitung

1.1 Status

***Abgelöst:** Das Dokument wurde durch eine neue, aktuellere Version ersetzt. Die Benutzung ist zwar noch möglich, es wird aber empfohlen, die neuere Version einzusetzen.*

1.2 Anwendungsgebiet

Seit der Einführung der 13-Stelligen Versichertennummer der AHV (AHVN) im Jahr 2008 ist eine starke Ausweitung der systematischen Verwendung der AHVN zu beobachten. Wenn aus rechtlichen Gründen die AHVN in einem bestimmten Sektor explizit nicht angewendet werden darf, muss ein sektorieller Personenidentifikator (SPID) eingeführt werden. Es kann Sinn machen, den SPID auf die AHVN zu stützen, um von deren Eindeutigkeit bei der Personenidentifikation zu profitieren. Ein SPID, der sich auf die AHVN stützt, benötigt einen Datenaustausch zwischen den Benutzern des SPID und einer zentralen Stelle, die die AHVN führt und den SPID verwaltet (UPI). Dieser Datenaustausch wurde im Rahmen von eCH in drei Schnittstellen aufgeteilt:

- eCH-0213, Meldungen UPI/SPID: diese Schnittstelle umfasst alle auf den SPID basierenden Meldungen, die in UPI schreiben. In diesem Standard sind auch die gemeinsamen Typen der drei Schnittstellen beschrieben (eCH-0213-commons). Die Kommunikation stützt sich auf eine Anfrage an und eine Antwort von UPI.
- eCH-0214, Abfrage UPI/SPID: diese Schnittstelle umfasst alle Abfragen von UPI, die den SPID betreffen. Es ist eine rein lesende Schnittstelle. Die Kommunikation stützt sich auf eine Anfrage an und eine Antwort von UPI.
- eCH-2015, Broadcast Mutationen UPI/SPID: diese Schnittstelle beschreibt einen Broadcast der Mutationen von Personen mit SPID, der UPI an alle Kunden, die sich abonniert haben, sendet.



Abbildung 1: Meldefluss

In der Abbildung 1 wird der Meldefluss zwischen UPI und den Sektoren A und B dargestellt. Die Richtung der Pfeile zeigt an, in welche Richtung die massgebende Information fliesst.

1.3 Notation

Die Richtlinien in diesem Dokument werden gemäss der Terminologie aus [RFC2119] angegeben, dabei kommen die folgenden Ausdrücke zur Anwendung, die durch GROSS-SCHREIBUNG als Wörter mit den folgenden Bedeutungen kenntlich gemacht werden:

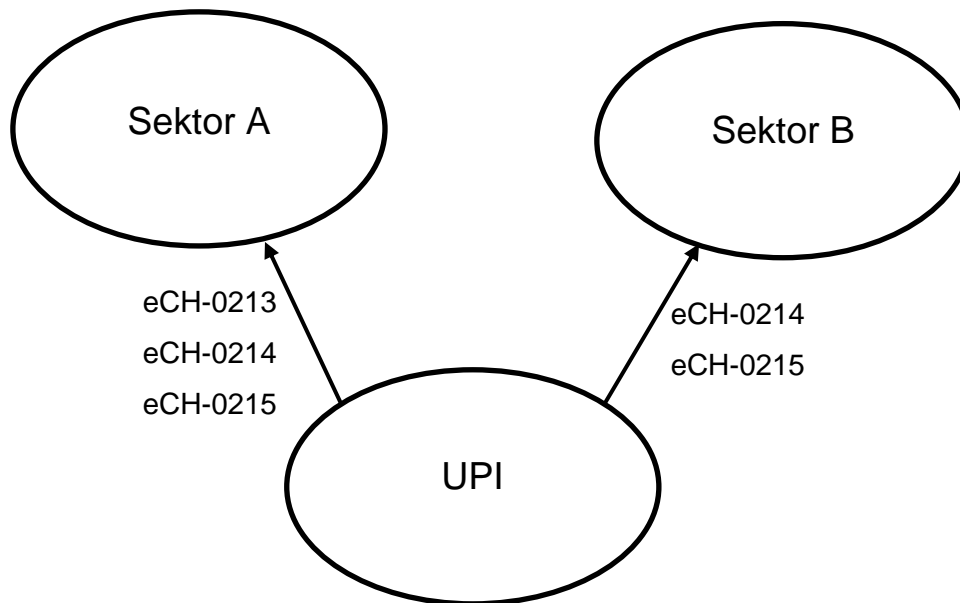
ZWINGEND: Der Verantwortliche muss die Vorgabe umsetzen.

EMPFOHLEN: Der Verantwortliche kann aus wichtigen Gründen auf eine Umsetzung der Vorgabe verzichten.

OPTIONAL: Es ist dem Verantwortlichen überlassen, ob er die Vorgabe umsetzen will.

2 Modellierung

Die allgemeine Modellierung im Rahmen des SPID ist bereits im Standard eCH-0213 [1] beschrieben und wird deshalb hier nicht wiederholt, um sich auf die Spezifitäten des eCH-0215 Broadcast der Mutationen in UPI von Personen mit SPID zu konzentrieren. Insbesondere wird angenommen, dass der Leser die Definitionen der Status der Personenidentifikatoren (aktiv, inaktiv, annulliert), die im eCH-0213 Standard beschrieben sind, kennt.

2.1 Datenmodell im Rahmen der Übermittlung



Abbildung 2: Datenmodell auf Ebene der Personenidentifikatoren

Im eCH-0213 Standard [1] ist das Datenmodell für die aktiven Personenidentifikatoren beschrieben. In der Abbildung 2 wird dieses Modell durch die inaktiven und annullierten Personenidentifikatoren erweitert:

- Zu einem aktiven SPID können inaktive SPID verknüpft sein. Zur Erinnerung: ein inaktiver SPID sollte nicht mehr eingesetzt werden, um die Person zu identifizieren. Stattdessen sollte der zu ihr verknüpfte aktive SPID benutzt werden, damit alle Teilnehmer denselben Identifikator verwenden.
- Annullierte SPID sind zu einer AHVN verknüpft. Diese AHVN kann:
 - eine aktive AHVN sein. Diese bedeutet, dass die mit dem SPID identifizierte Person den Sektor verlassen hat, oder dass sie ihren SPID gewechselt hat.
 - eine annullierte AHVN sein. In diesem Fall darf der Benutzer nicht mehr davon ausgehen, dass die darunter gespeicherten Daten zur richtigen Person zugeordnet sind.

Mit der eCH-0215 Schnittstelle können nicht nur Mutationen auf Ebene Personenidentifikator mitgeteilt werden, sondern auch Mutationen, die die demographischen Attribute einer Person

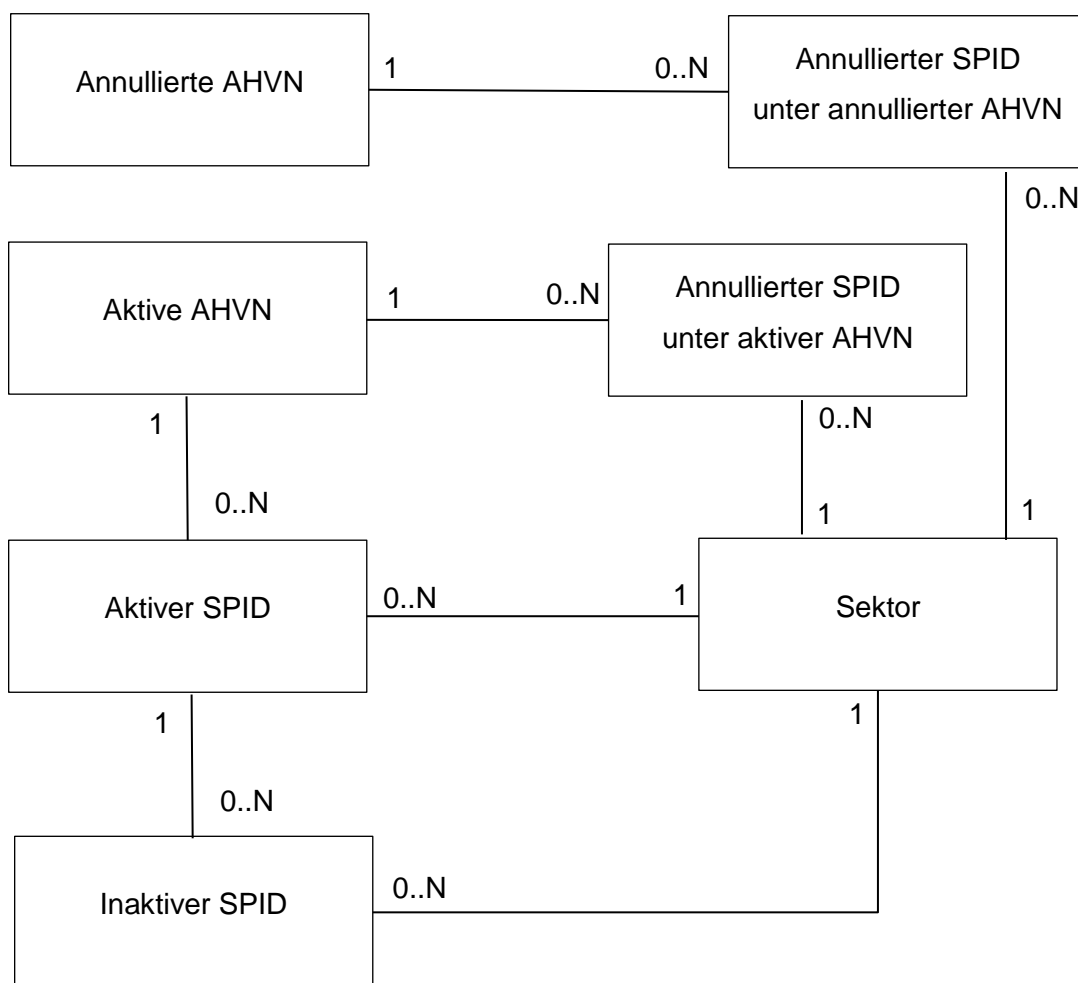
(d.h. Name, Vorname, Geburtsdatum, ...), betreffen. Das Datenmodell für diesen Teil ist in der Abbildung 3 illustriert.



Abbildung 3: Datenmodell auf Ebene Mutation einer Person mit SPID

Die in diesem Rahmen übermittelten demographischen Attribute werden in eCH-0213-commons [1] beschrieben.

2.2 Unterstützter Prozess

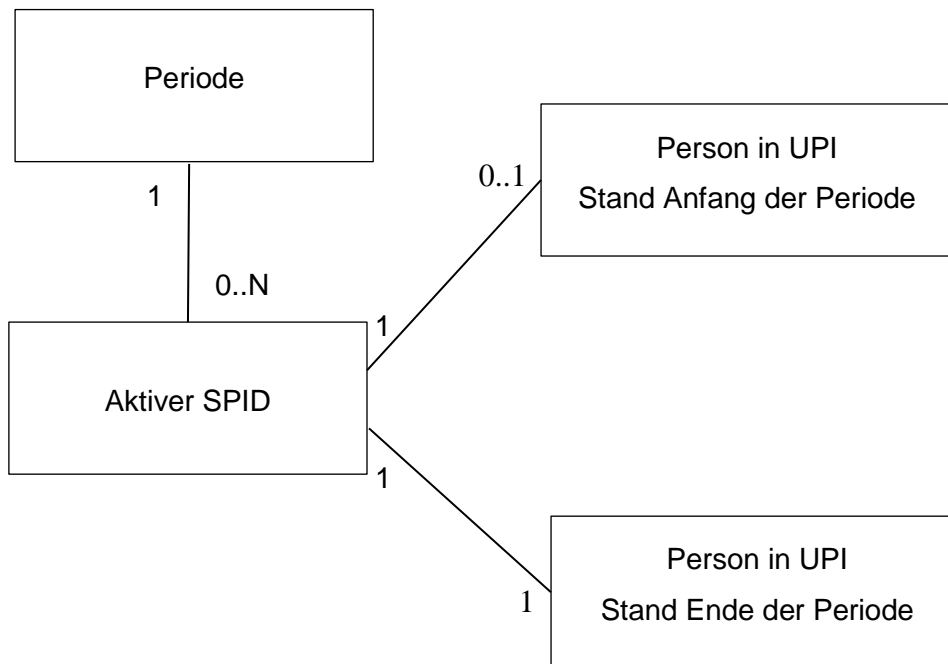

Abbildung 4: unterstützter Prozess

UPI aggregiert und konsolidiert die Meldungen, die ihr von verschiedenen Meldern geliefert werden. Die Meldungen, die einen SPID betreffen, basieren auf dem eCH-0213 Standard. Die Meldungen, die sich ausschliesslich auf AHVN stützen (und nicht auf einen SPID), basieren auf dem eCH-0084 Standard. Einige, der durch diese Meldungen verursachten Mutationen, sind von Interesse für alle Benutzer eines SPID. Diese Mutationen und die eventuell daraus verursachten Anomalien werden periodisch an alle Institutionen, die sich an den eCH-0215 Broadcast Service abonniert haben, weitergeleitet. Eine solche Institution wird in der Abbildung oben Abonnierter genannt.

Jeder eCH-0215 Broadcast beinhaltet eine Periode, die die Zeitspanne während der die Mutation stattgefunden hat, angibt. Diese Periode erlaubt es, die eCH-0215 Meldungen in der richtigen chronologischen Reihenfolge, zu verarbeiten.

2.3 Versandte Mutationen/Anomalien

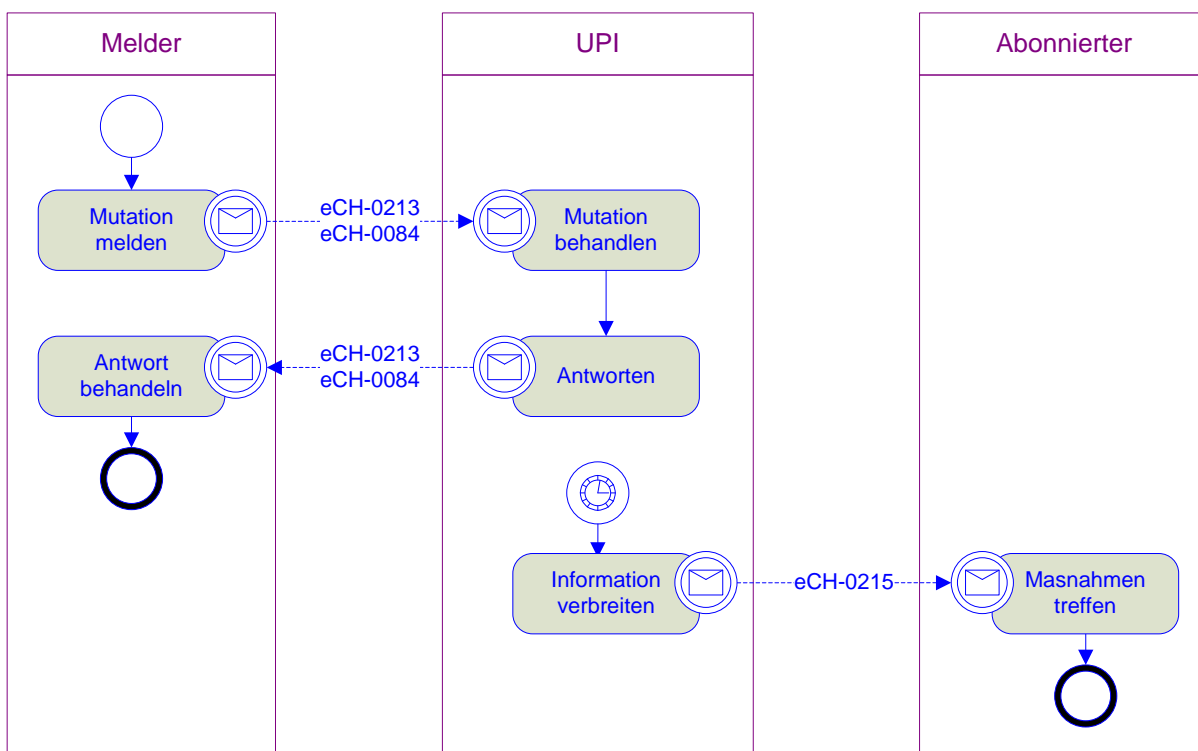
2.3.1 Inaktivierung eines SPID

Wenn eine Person versehentlich zwei aktive SPID hatte, und deswegen einer dieser SPID inaktiviert wurde, wird diese Mutation via eine eCH-0215 Broadcastmeldung verbreitet. Folgende Informationen sind in diesem Fall im Broadcast enthalten:

- Zeitstempel, an dem die Inaktivierung stattfand (inactivationTimestamp)
- Inaktivierter SPID (inactiveSPID)
- Aktiver SPID, der den inaktivierten SPID ersetzt (activeSPID)

•

Anhand der Informationen im Broadcast kann also der Abonnierte seine inaktiven SPID durch die aktive SPID ersetzen, sodass alle Teilnehmer den gleichen SPID für eine gegebene Person einsetzen.

2.3.2 Annullierung eines SPID

Bei einer Annullierung eines SPID werden folgende Informationen via eCH-0215 verbreitet:

- Zeitstempel, an dem die Annullierung stattfand (cancellationTimestamp)
- AHVN, auf die der annullierte SPID zeigt (vn). Diese Information ist fakultativ.
- Satus der AHVN, auf die der annullierte SPID zeigt (vnStatus)
- annullierter SPID (cancelledSPID)

Die Interpretation eines Broadcasts einer Annullierung eines SPID hängt vom Status der AHVN, auf die der annullierte SPID zeigt, ab:

- Ist die ANVN noch aktiv, dann hat die mit dem SPID identifizierte Person den Sektor verlassen, oder sie hat ihren SPID gewechselt.
- Ist die AHVN auch annulliert, darf der Benutzer des SPID nicht mehr davon ausgehen, dass die unter dem SPID gespeicherten Daten zur richtigen Person zugeordnet sind.

2.3.3 Personen mit mehr als einem aktiven SPID

Wenn eine Person versehentlich zwei aktive SPID hat, unternimmt UPI keine automatische Inaktivierung eines SPID. Dagegen informiert UPI alle Abonnierten über diese Anomalie via eine eCH-0215 Broadcastmeldung. Für jede Person in UPI, die zwei (oder mehr) aktive SPID hat, werden via Broadcast folgende Informationen verschickt:

- Zeitstempel, an dem der letzte aktive SPID zur aktiver AHVN der Person verknüpft wurde (lastAssociationTimestamp)
- aktive AHVN der Person (vn). Diese Information ist fakultativ.
- Liste der aktiven SPID der Person (activeSPID) am Ende der am Ende berücksichtigten Periode

Eine solche Anomalie wird nicht nur einmal bei ihrem Erscheinen via Broadcast übermittelt, sondern sie erscheint in jedem Broadcast, solange sie nicht korrigiert wurde.

Dank dem Broadcast erfährt der Abonnierte von der Existenz solcher Anomalien. Er kann dann via eine eCH-0213 Meldung entscheiden, welcher SPID inaktiviert werden soll. Die Wahl des ersten Benutzers, der eine solche eCH-0213 Meldung an UPI sendet, wird in UPI übernommen und im nächsten Broadcast den anderen Abonnierten mitgeteilt (siehe 2.3.1).

2.3.4 Mutation auf Ebene der demographischen Attribute der Person.

Bei einer Änderung der demographischen Attribute einer Person (z.B. bei einer Namensänderung) werden folgende Informationen via eCH-0215 verbreitet:

- Liste der aktiven SPID der Person (activeSPID) am Ende berücksichtigten Periode
- Die demographischen Attribute der Person am Anfang der berücksichtigten Periode (personFromUPIBefore). Dieses Element ist fakultativ. Es muss ausgefüllt werden,

- wenn die zwei folgenden Bedingungen ausgefüllt sind:
- die Information ist vorhanden und eindeutig
 - die Information darf ausgetauscht werden
- Die demographischen Attribute der Person am Ende der berücksichtigten Periode (personFromUPIAfter).

3 Datenstruktur

Der Header der Meldung basiert auf dem eCH-0058 Standard.

Datentypen, die in mehreren Standards die den SPID betreffen vorkommen, sind im Standard CH-0213 definiert.

3.1 Simple Datentypen

3.1.1 vnStatusType

Definiert den Status einer AHVN. Die Liste der möglichen Werte ist: ACTIVE, INACTIVE und CANCELED.

```
<xs:simpleType name="vnStatusType">
  <xs:restriction base="xs:token">
    <xs:enumeration value="ACTIVE"/>
    <xs:enumeration value="INACTIVE"/>
    <xs:enumeration value="CANCELED"/>
  </xs:restriction>
</xs:simpleType>
```

3.2 Broadcastmeldung

3.2.1 Wurzel

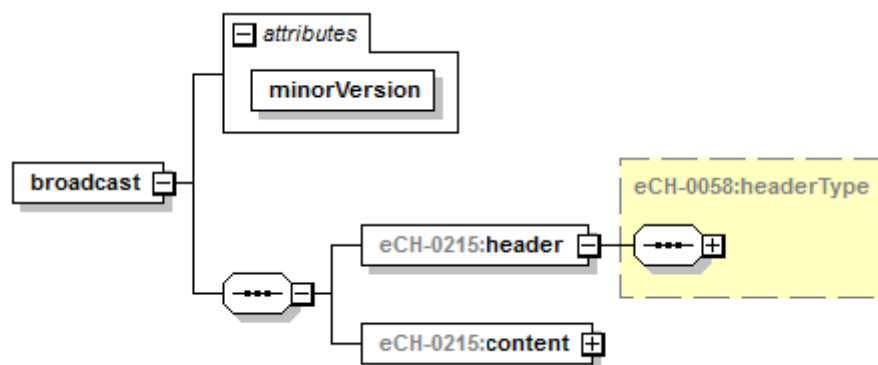

Das Wurzelement eines Broadcasts wird broadcast genannt, es hat ein obligatorisches numerisches Attribut minorVersion, es beinhaltet die minor Version des XSD Schemas. Das Element header ist von Type eCH-0058:headerType. Der substantielle Inhalt der Meldung sieht wie folgt aus:

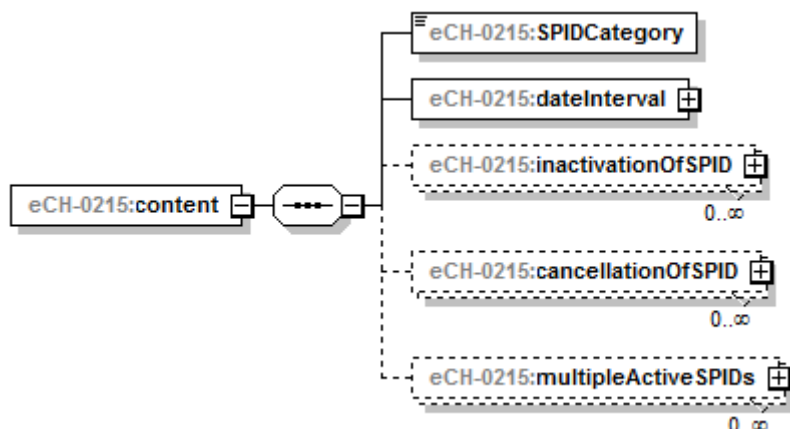

Die Bedeutung der Elemente in diesem Block ist die Folgende:

- SPIDCategory: identifiziert den Sektor, in dem der SPID eingesetzt wird (zwingend), eCH-0044:personIdCategoryType.
- dateInterval: Zeitspanne während der die gemeldeten Mutationen stattgefunden haben (zwingend), siehe weiter unten für die detaillierte Definition.
- inactivationOfSPID : Meldung eines inaktivierten SPID (optional, kann mehrmals vorkommen), siehe weiter unten für die detaillierte Definition.
- cancellationOfSPID : Meldung eines annullierten SPID (optional, kann mehrmals vorkommen), siehe weiter unten für die detaillierte Definition.
- multipleActiveSPIDs: Meldung einer Person mit mehr als einem aktiven SPID (optional, kann mehrmals vorkommen), siehe weiter unten für die detaillierte Definition.

3.2.2 dateInterval

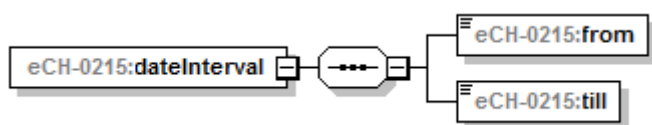

Dieses Element besteht aus den folgenden Elementen:

- from: Datum des Beginns der abgedeckten Periode (zwingend), xs:date. Dieses Datum gehört auch zur Periode.
- till: Datum des Endes der abgedeckten Periode (zwingend), xs:date. Dieses Datum gehört auch zur Periode.

[ZWINGEND]: Damit die Broadcast Meldungen in der richtigen Reihenfolge behandelt werden, muss das Datum im Element *from* einen Tag nach dem Datum im Element *till* der letzten behandelten Meldung liegen (oder es sei denn, man behandle zum ersten Mal eine Broadcastmeldung).

Beispiele:

1) Beispiel, wo die Chronologie der Meldungen respektiert ist

Zeitintervall, das am 13.12.2016 gemeldet worden ist:

```
<eCH-0215:dateInterval>
  <eCH-0215:from>2016-12-10</eCH-0215:from>
  <eCH-0215:till>2016-12-12</eCH-0215:till>
</eCH-0215:dateInterval>
```

Zeitintervall, das am 14.12.2016 gemeldet worden ist:

```
<eCH-0215:dateInterval>
  <eCH-0215:from>2016-12-13</eCH-0215:from>
  <eCH-0215:till>2016-12-13</eCH-0215:till>
</eCH-0215:dateInterval>
```

2) Beispiel, wo die Chronologie der Meldungen nicht respektiert ist

Zeitintervall, das am 13.12.2016 gemeldet worden ist:

```
<eCH-0215:dateInterval>
  <eCH-0215:from>2016-12-10</eCH-0215:from>
  <eCH-0215:till>2016-12-12</eCH-0215:till>
</eCH-0215:dateInterval>
```

Zeitintervall, das am 15.12.2016 gemeldet worden ist:

```
<eCH-0215:dateInterval>
  <eCH-0215:from>2016-12-14</eCH-0215:from>
  <eCH-0215:till>2016-12-14</eCH-0215:till>
</eCH-0215:dateInterval>
```

In diesem zweiten Beispiel wurde die Meldung vom 14.12.2016 verpasst. Die Meldung vom 15.12.2016, darf nicht vor der Meldung vom 14.12.2016 bearbeitet werden.

3.2.3 inactivationOfSPID

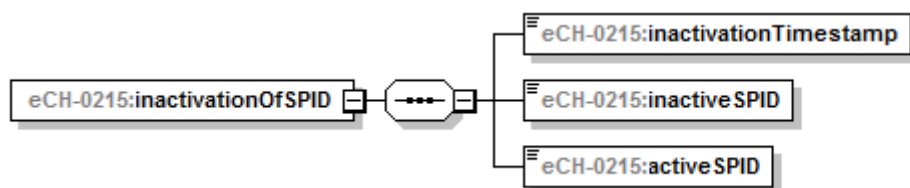

Ein inactivationOfSPID Element besteht aus den folgenden Elementen:

- inactivationTimestamp: Zeitstempel an dem die Inaktivierung stattfand (zwingend), xs:dateTime
- inactiveSPID: inaktivierter SPID (zwingend), eCH-0213-commons:SPIDType
- activeSPID: aktiver SPID, der den inaktivierten SPID ersetzt (zwingend), eCH-0213-commons:SPIDType

3.2.4 cancellationOfSPID

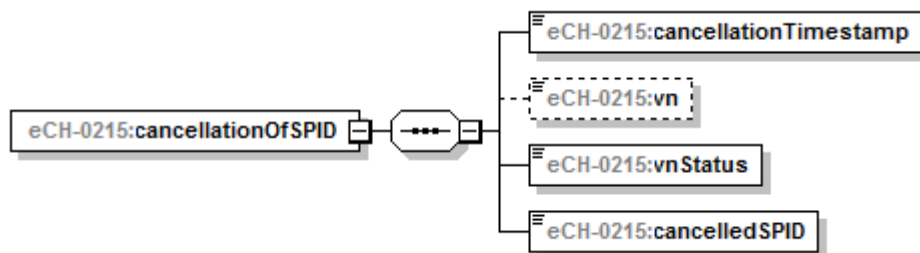

Ein cancellationOfSPID Element besteht aus den folgenden Elementen (siehe auch § 2.3.2):

- cancellationTimestamp: Zeitstempel, an dem die Annullierung stattfand (zwingend), xs:dateTime
- vn: AHVN, auf die der annullierte SPID zeigt (optional), eCH-0044:vnType. Die Relevanz der Präsenz einer AHVN, hängt vom Kontext der Implementation ab.
- vnStatus: Status der AHVN, auf die der annullierte SPID zeigt (zwingend), eCH-0215:vnStatusType
- cancelledSPID: eCH-0213-commons:SPIDType

3.2.5 multipleActiveSPIDs

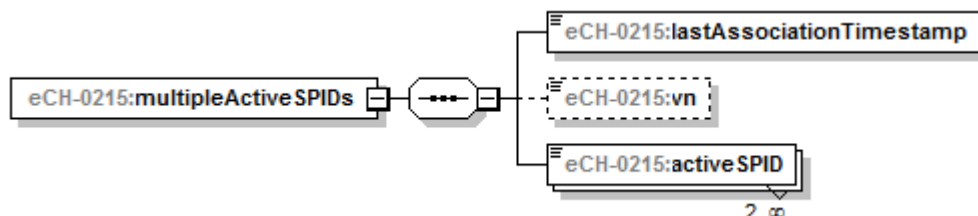

Ein multipleActiveSPIDs Element besteht aus den folgenden Elementen (siehe auch § 2.3.3):

- lastAssociationTimestamp: Zeitstempel an dem der letzte aktive SPID zur aktiven AHVN der Person verknüpft wurde (zwingend), xs:dateTime
- vn: aktive AHVN der betroffenen Person in UPI (optional), eCH-0044:vnType. Die Relevanz der Präsenz einer AHVN, hängt vom Kontext der Implementation ab.
- activeSPID: aktiver SPID (mindestens zweimal vorhanden), eCH-0213-commons:SPIDType

3.2.6 changelnDemographics

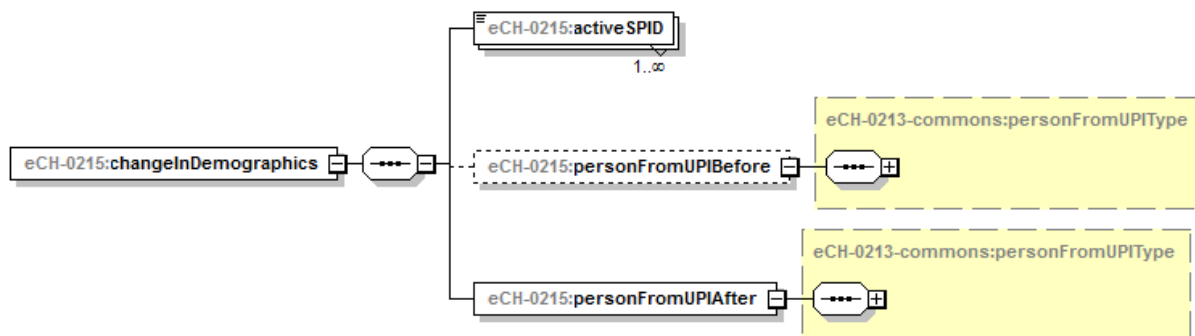

Ein changelnDemographics Element besteht aus den folgenden Elementen (siehe auch § 2.3.4):

- activeSPID: Liste der aktiven SPID, der Person (zwingend), eCH-0213-commons:SPIDType
- personFromUPIBefore: demographische Attribute der Person am Anfang der gegebenen Periode (fakultativ), eCH-0213-commons:personFromUPIType
- personFromUPIAfter: demographische Attribute der Person am Ende der gegebenen Periode (zwingend), eCH-0213-commons:personFromUPIType

4 XML Beispiel

```
<?xml version="1.0" encoding="UTF-8"?>
<eCH-0215:broadcast minorVersion="0"
  xmlns:xsi="http://www.w3.org/2001/XMLSchema-instance"
  xmlns:eCH-0007="http://www.ech.ch/xmlns/eCH-0007/5"
  xmlns:eCH-0008="http://www.ech.ch/xmlns/eCH-0008/3"
  xmlns:eCH-0011="http://www.ech.ch/xmlns/eCH-0011/8"
  xmlns:eCH-0021="http://www.ech.ch/xmlns/eCH-0021/7"
  xmlns:eCH-0044="http://www.ech.ch/xmlns/eCH-0044/4"
  xmlns:eCH-0058="http://www.ech.ch/xmlns/eCH-0058/5"
  xmlns:eCH-0213-commons="http://www.ech.ch/xmlns/eCH-0213-commons/1"
  xmlns:eCH-0215="http://www.ech.ch/xmlns/eCH-0215/1"
  xsi:schemaLocation="http://www.ech.ch/xmlns/eCH-0215/1 http://www.ech.ch/xmlns/eCH-0215/1/eCH-0215-1-0.xsd">
  <eCH-0215:header>
    <eCH-0058:senderId>sedex://T3-CH-24</eCH-0058:senderId>
    <eCH-0058:recipientId>sedex://T4-111111-8</eCH-0058:recipientId>
    <eCH-0058:recipientId>sedex://T4-222222-8</eCH-0058:recipientId>
    <eCH-0058:recipientId>sedex://T4-333333-8</eCH-0058:recipientId>
    <eCH-0058:recipientId>sedex://T4-444444-8</eCH-0058:recipientId>
    <eCH-0058:recipientId>sedex://T4-555555-8</eCH-0058:recipientId>
    <eCH-0058:recipientId>sedex://T4-666666-8</eCH-0058:recipientId>
    <eCH-0058:recipientId>sedex://T4-777777-8</eCH-0058:recipientId>
    <eCH-0058:messageId>99fdbb13d9ba66776g6a6866b9c1222f</eCH-0058:messageId>
    <eCH-0058:ourBusinessReferenceId>AQ</eCH-0058:ourBusinessReferenceId>
    <eCH-0058:messageType>1022</eCH-0058:messageType>
    <eCH-0058:sendingApplication>
      <eCH-0058:manufacturer>regcent.zas.admin.ch</eCH-0058:manufacturer>
      <eCH-0058:product>BBCSPID</eCH-0058:product>
      <eCH-0058:productVersion>1.0</eCH-0058:productVersion>
```

```

</eCH-0058:sendingApplication>
<eCH-0058:messageDate>2016-11-17T09:30:48</eCH-0058:messageDate>
<eCH-0058:action>1</eCH-0058:action>
<eCH-0058:testDeliveryFlag>true</eCH-0058:testDeliveryFlag>
</eCH-0215:header>
<eCH-0215:content>
<eCH-0215:SPIDCategory>EPD-ID.BAG.ADMIN.CH</eCH-0215:SPIDCategory>
<eCH-0215:dateInterval>
  <eCH-0215:from>2016-11-17</eCH-0215:from>
  <eCH-0215:till>2016-11-17</eCH-0215:till>
</eCH-0215:dateInterval>
<eCH-0215:inactivationOfSPID>
  <eCH-0215:inactivationTimestamp>2016-11-17T09:30:47Z</eCH-0215:inactivationTimestamp>
  <eCH-0215:inactiveSPID>761337611111111113</eCH-0215:inactiveSPID>
  <eCH-0215:activeSPID>761337612222222224</eCH-0215:activeSPID>
</eCH-0215:inactivationOfSPID>
<eCH-0215:inactivationOfSPID>
  <eCH-0215:inactivationTimestamp>2016-11-17T10:31:48Z</eCH-0215:inactivationTimestamp>
  <eCH-0215:inactiveSPID>761337613333333335</eCH-0215:inactiveSPID>
  <eCH-0215:activeSPID>761337614444444446</eCH-0215:activeSPID>
</eCH-0215:inactivationOfSPID>
<eCH-0215:cancellationOfSPID>
  <eCH-0215:cancellationTimestamp>2016-11-17T09:15:15Z</eCH-0215:cancellationTimestamp>
  <eCH-0215:vn>756000000002</eCH-0215:vn>
  <eCH-0215:vnStatus>inactive</eCH-0215:vnStatus>
  <eCH-0215:cancelledSPID>761337612345678908</eCH-0215:cancelledSPID>
</eCH-0215:cancellationOfSPID>
<eCH-0215:cancellationOfSPID>
  <eCH-0215:cancellationTimestamp>2016-11-17T09:16:16Z</eCH-0215:cancellationTimestamp>
  <eCH-0215:vn>75611111111113</eCH-0215:vn>
  <eCH-0215:vnStatus>active</eCH-0215:vnStatus>
  <eCH-0215:cancelledSPID>761337619876543217</eCH-0215:cancelledSPID>
</eCH-0215:cancellationOfSPID>
<eCH-0215:cancellationOfSPID>
  <eCH-0215:cancellationTimestamp>2016-11-17T17:17:17Z</eCH-0215:cancellationTimestamp>
  <eCH-0215:vn>756222222224</eCH-0215:vn>
  <eCH-0215:vnStatus>inactive</eCH-0215:vnStatus>
  <eCH-0215:cancelledSPID>761337614444444446</eCH-0215:cancelledSPID>
</eCH-0215:cancellationOfSPID>
<eCH-0215:multipleActiveSPIDs>
  <eCH-0215:lastAssociationTimestamp>2016-10-16T11:32:49Z</eCH-
0215:lastAssociationTimestamp>
  <eCH-0215:vn>7569999999991</eCH-0215:vn>
  <eCH-0215:activeSPID>761337617777777779</eCH-0215:activeSPID>
  <eCH-0215:activeSPID>761337618888888880</eCH-0215:activeSPID>
</eCH-0215:multipleActiveSPIDs>
<eCH-0215:changeInDemographics>
  <eCH-0215:activeSPID>761337619876543217</eCH-0215:activeSPID>
  <eCH-0215:personFromUPIBefore>
    <eCH-0213-commons:recordTimestamp>2010-12-17T09:30:47Z</eCH-0213-
commons:recordTimestamp>
    <eCH-0213-commons:firstName>Marie-Pierre</eCH-0213-commons:firstName>
    <eCH-0213-commons:officialName>Dupont</eCH-0213-commons:officialName>
    <eCH-0213-commons:originalName>Müller</eCH-0213-commons:originalName>
    <eCH-0213-commons:sex>2</eCH-0213-commons:sex>
    <eCH-0213-commons:dateOfBirth>
      <eCH-0044:yearMonthDay>1967-01-12</eCH-0044:yearMonthDay>
    </eCH-0213-commons:dateOfBirth>
    <eCH-0213-commons:placeOfBirth>
      <eCH-0011:swissTown>

```

```

    <eCH-0007:municipalityName>Buchs (SG)</eCH-0007:municipalityName>
    <eCH-0007:historyMunicipalityId>10077</eCH-0007:historyMunicipalityId>
  </eCH-0011:swissTown>
</eCH-0213-commons:placeOfBirth>
<eCH-0213-commons:mothersName>
  <eCH-0021:firstName>Marie Anna</eCH-0021:firstName>
  <eCH-0021:officialName>Müller</eCH-0021:officialName>
</eCH-0213-commons:mothersName>
<eCH-0213-commons:fathersName>
  <eCH-0021:firstName>Johannes</eCH-0021:firstName>
  <eCH-0021:officialName>Müller</eCH-0021:officialName>
</eCH-0213-commons:fathersName>
<eCH-0213-commons:nationalityData>
  <eCH-0011:nationalityStatus>2</eCH-0011:nationalityStatus>
  <eCH-0011:countryInfo>
    <eCH-0011:country>
      <eCH-0008:countryId>8100</eCH-0008:countryId>
      <eCH-0008:countryNameShort>Suisse</eCH-0008:countryNameShort>
    </eCH-0011:country>
  </eCH-0011:countryInfo>
</eCH-0213-commons:nationalityData>
</eCH-0215:personFromUPIBefore>
<eCH-0215:personFromUPIAfter>
  <eCH-0213-commons:recordTimestamp>2010-12-17T09:30:47Z</eCH-0213-
commons:recordTimestamp>
  <eCH-0213-commons:firstName>Marie-Pierre</eCH-0213-commons:firstName>
  <eCH-0213-commons:officialName>Müller</eCH-0213-commons:officialName>
  <eCH-0213-commons:sex>2</eCH-0213-commons:sex>
  <eCH-0213-commons:dateOfBirth>
    <eCH-0044:yearMonthDay>1967-01-12</eCH-0044:yearMonthDay>
  </eCH-0213-commons:dateOfBirth>
  <eCH-0213-commons:placeOfBirth>
    <eCH-0011:swissTown>
      <eCH-0007:municipalityName>Buchs (SG)</eCH-0007:municipalityName>
      <eCH-0007:historyMunicipalityId>10077</eCH-0007:historyMunicipalityId>
    </eCH-0011:swissTown>
  </eCH-0213-commons:placeOfBirth>
  <eCH-0213-commons:mothersName>
    <eCH-0021:firstName>Marie Anna</eCH-0021:firstName>
    <eCH-0021:officialName>Müller</eCH-0021:officialName>
  </eCH-0213-commons:mothersName>
  <eCH-0213-commons:fathersName>
    <eCH-0021:firstName>Johannes</eCH-0021:firstName>
    <eCH-0021:officialName>Müller</eCH-0021:officialName>
  </eCH-0213-commons:fathersName>
  <eCH-0213-commons:nationalityData>
    <eCH-0011:nationalityStatus>2</eCH-0011:nationalityStatus>
    <eCH-0011:countryInfo>
      <eCH-0011:country>
        <eCH-0008:countryId>8100</eCH-0008:countryId>
        <eCH-0008:countryNameShort>Suisse</eCH-0008:countryNameShort>
      </eCH-0011:country>
    </eCH-0011:countryInfo>
  </eCH-0213-commons:nationalityData>
</eCH-0215:personFromUPIAfter>
</eCH-0215:changeInDemographics>
<eCH-0215:changeInDemographics>
  <eCH-0215:activeSPID>76133761777777779</eCH-0215:activeSPID>
  <eCH-0215:activeSPID>761337618888888880</eCH-0215:activeSPID>
  <eCH-0215:personFromUPIAfter>

```

```
<eCH-0213-commons:recordTimestamp>2010-12-17T09:30:47Z</eCH-0213-
commons:recordTimestamp>
<eCH-0213-commons:firstName>Pierre</eCH-0213-commons:firstName>
<eCH-0213-commons:officialName>Müller</eCH-0213-commons:officialName>
<eCH-0213-commons:sex>1</eCH-0213-commons:sex>
<eCH-0213-commons:dateOfBirth>
  <eCH-0044:yearMonthDay>1967-01-13</eCH-0044:yearMonthDay>
</eCH-0213-commons:dateOfBirth>
<eCH-0213-commons:placeOfBirth>
  <eCH-0011:swissTown>
    <eCH-0007:municipalityName>Buchs (ZH)</eCH-0007:municipalityName>
    <eCH-0007:historyMunicipalityId>10080</eCH-0007:historyMunicipalityId>
  </eCH-0011:swissTown>
</eCH-0213-commons:placeOfBirth>
<eCH-0213-commons:mothersName>
  <eCH-0021:firstName>Marianne</eCH-0021:firstName>
  <eCH-0021:officialName>Müller</eCH-0021:officialName>
</eCH-0213-commons:mothersName>
<eCH-0213-commons:fathersName>
  <eCH-0021:firstName>Jean</eCH-0021:firstName>
  <eCH-0021:officialName>Müller</eCH-0021:officialName>
</eCH-0213-commons:fathersName>
<eCH-0213-commons:nationalityData>
  <eCH-0011:nationalityStatus>2</eCH-0011:nationalityStatus>
  <eCH-0011:countryInfo>
    <eCH-0011:country>
      <eCH-0008:countryId>8100</eCH-0008:countryId>
      <eCH-0008:countryNameShort>Suisse</eCH-0008:countryNameShort>
    </eCH-0011:country>
  </eCH-0011:countryInfo>
</eCH-0213-commons:nationalityData>
</eCH-0215:personFromUPIAfter>
</eCH-0215:changeInDemographics>
</eCH-0215:content>
</eCH-0215:broadcast>
```

5 Sicherheitsüberlegungen

Die Sicherheitsüberlegungen hängen vom jeweiligen Kontext der Implementation ab und müssen dort beschrieben sein.

6 Haftungsausschluss/Hinweise auf Rechte Dritter

eCH-Standards, welche der Verein **eCH** dem Benutzer zur unentgeltlichen Nutzung zur Verfügung stellen oder welche **eCH** referenzieren, haben nur den Status von Empfehlungen. Der Verein **eCH** haftet in keinem Fall für Entscheidungen oder Massnahmen, welche der Benutzer auf Grund dieser Dokumente trifft und / oder ergreift. Der Benutzer ist verpflichtet, die Dokumente vor deren Nutzung selbst zu überprüfen und sich gegebenenfalls beraten zu lassen. **eCH**-Standards können und sollen die technische, organisatorische oder juristische Beratung im konkreten Einzelfall nicht ersetzen.

In **eCH**-Standards referenzierte Dokumente, Verfahren, Methoden, Produkte und Standards sind unter Umständen markenrechtlich, urheberrechtlich oder patentrechtlich geschützt. Es liegt in der ausschliesslichen Verantwortlichkeit des Benutzers, sich die allenfalls erforderlichen Rechte bei den jeweils berechtigten Personen und/oder Organisationen zu beschaffen.

Obwohl der Verein **eCH** all seine Sorgfalt darauf verwendet, die **eCH**-Standards sorgfältig auszuarbeiten, kann keine Zusicherung oder Garantie auf Aktualität, Vollständigkeit, Richtigkeit bzw. Fehlerfreiheit der zur Verfügung gestellten Informationen und Dokumente gegeben werden. Der Inhalt von **eCH**-Standards kann jederzeit und ohne Ankündigung geändert werden.

Jede Haftung für Schäden, welche dem Benutzer aus dem Gebrauch der **eCH**-Standards entstehen ist, soweit gesetzlich zulässig, wegbedungen.

7 Urheberrechte

Wer **eCH**-Standards erarbeitet, behält das geistige Eigentum an diesen. Allerdings verpflichtet sich der Erarbeitende, sein betreffendes geistiges Eigentum oder seine Rechte an geistigem Eigentum anderer, sofern möglich, den jeweiligen Fachgruppen und dem Verein **eCH** kostenlos zur uneingeschränkten Nutzung und Weiterentwicklung im Rahmen des Vereinszweckes zur Verfügung zu stellen.

Die von den Fachgruppen erarbeiteten Standards können unter Nennung der jeweiligen Urheber von **eCH** unentgeltlich und uneingeschränkt genutzt, weiterverbreitet und weiterentwickelt werden.

eCH-Standards sind vollständig dokumentiert und frei von lizenz- und/oder patentrechtlichen Einschränkungen. Die dazugehörige Dokumentation kann unentgeltlich bezogen werden.

Diese Bestimmungen gelten ausschliesslich für die von **eCH** erarbeiteten Standards, nicht jedoch für Standards oder Produkte Dritter, auf welche in den **eCH**-Standards Bezug genommen wird. Die Standards enthalten die entsprechenden Hinweise auf die Rechte Dritter.

Anhang A – Referenzen & Bibliographie

Keine

- [1] eCH-0213 - Meldungen UPI/SPID Version 1.0, eCH, <http://www.ech.ch/>
- [2] eCH-0044 - Datenstandard Austausch von Personenidentifikationen, Version 4.1, eCH <http://www.ech.ch/>
- [3] eCH-0058 - Schnittstellenstandard Meldungsrahmen, Version 5.0, <http://www.ech.ch/>

Anhang B – Mitarbeit & Überprüfung

Céline Mercier	Zentrale Ausgleichsstelle
Hanspeter Naef	Zentrale Ausgleichsstelle
Loïc Salou	Zentrale Ausgleichsstelle
Martin Stingelin	Stingelin Informatik
Oliver Tymkiw	Zentrale Ausgleichsstelle
Pierre-Antoine Rey	Zentrale Ausgleichsstelle
Reinhold Sojer	Bundesamt für Gesundheit
Thomas	Kowall
Yann Cena	Zentrale Ausgleichsstelle

Anhang C – Abkürzungen und Glossar

AHV	Alters- und Hinterlassenenversicherung
AHVN	Versichertennummer der AHV
SPID	sektoriellen Personenidentifikator
UPI	Zentrale Datenbank die die AHVN führt und den SPID verwaltet

Anhang D – Änderungen gegenüber Vorversion

Dies ist die erste Version.

Anhang E – Abbildungsverzeichnis

Abbildung 1: Meldefluss.....	4
Abbildung 2: Datenmodell auf Ebene der Personenidentifikatoren.....	5
Abbildung 3: Datenmodell auf Ebene Mutation einer Person mit SPID	6
Abbildung 4: unterstützter Prozess	7
Abbildung 5: Abhängigkeiten der Schemas.....	19

Anhang F – Importierte Schemas

Im Schema eCH-0215 -1-0.xsd werden folgende Schemas importiert:

- eCH-0044-4-1.xsd: Datenstandard Austausch von Personenidentifikationen
- eCH-0058-5-0.xsd: Schnittstellenstandard Meldungsrahmen
- eCH-0213-commons-1-0.xsd: Meldungen UPI/SPID – Gemeinsame Datentypen

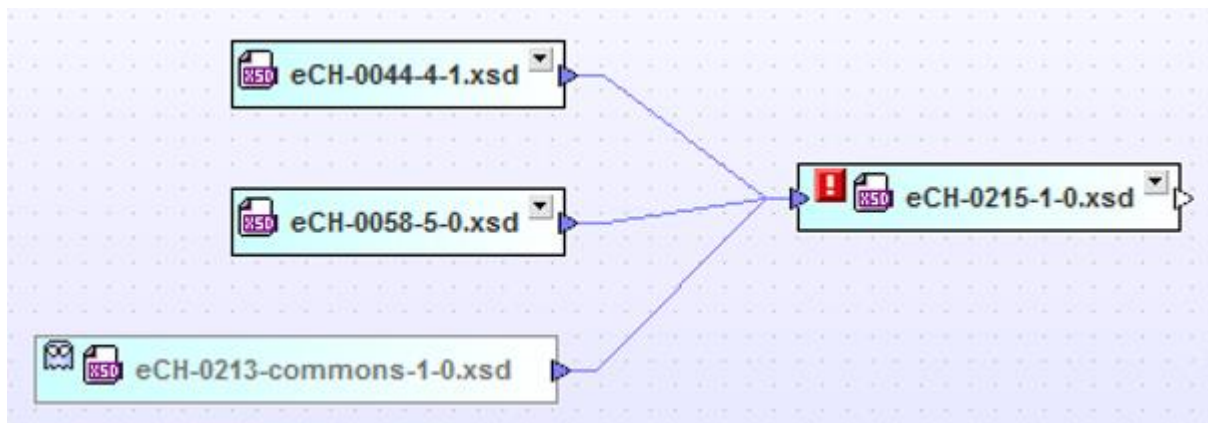

Abbildung 5: Abhängigkeiten der Schemas