

eCH-0130 Référencement d'objets – Domaine Construction

Titre	Référencement d'objets – Domaine Construction
Code	eCH-0130
Type	norme de procédure
Stade	définie
Version	1.0
Statut	Annulé
Validation	2019-02-26
Date de publication	2013-03-21
Révision	--
Remplace	--
Langues	Allemand (original), français (traduction)
Auteur(s)	Groupe spécialisé Référencement d'objets, Domaine Construction Leo Stucky, leo.stucky@bd.zh.ch Martin Stingelin, martin.stingelin@stingelin-informatik.com
Éditeur / Distributeur	Association eCH, Mainaustrasse 30, Case postale, 8034 Zurich T 044 388 74 64, F 044 388 71 80 www.ech.ch / info@ech.ch

Condensé

Le présent document définit les messages du référencement d'objets dans le domaine de l'administration des travaux publics et les entités du modèle de données d'échange utilisées dans ce cadre.

La condition préalable à la compréhension du présent document est la connaissance du document principal qu'est la norme eCH Référencement d'objets (eCH-0129). Le présent document s'y réfère souvent pour éviter des versions contradictoires.

Annexes

Les documents suivants font partie intégrante de cette norme :

Nom	Version (date)	Éditeur	Localisation
Norme eCH Référencement d'objets	2.0 (28.06.12)	GS Référencement d'objets	http://www.ech.ch/vechweb/page?p=dossier&documentNumber=eCH-0129&documentVersion=2.0
Catalogue des caractéristiques RegBL	3.5 (25.03.09)	OFS	http://www.bfs.admin.ch/bfs/portal/de/index/news/publikationen.html?publicationID=3526
Catalogue des caractéristiques RegBL pour les projets de construction	1.5a (06.02.09)	OFS	http://www.bfs.admin.ch/bfs/portal/de/index/temen/00/05/blank/01/06/01.Document.111442.pdf

Sommaire

1	Statut du document	6
2	Introduction	6
2.1	Aperçu	6
2.2	Domaine d'application	6
2.3	Avantages	6
2.4	Points principaux	6
2.5	Principes.....	6
3	Fondements	7
4	Entités	7
5	Annonces du domaine	7
5.1	Indications formelles.....	7
	Annonce X	8
5.2	Enregistrer un projet de construction - registerConstructionProject	8
5.2.1	Proposition de projet de construction (130.1.1) – registerConstructionProject..	9
5.2.2	Confirmation de la proposition d'un projet de construction (130.1.2) - registerConstructionProjectReceipt	10
5.3	Modifier un projet de construction - modifyConstructionProject	11
5.3.1	Modifier un projet de construction (130.2.1) - modifyConstructionProject.....	12
5.3.2	Réponse modification de projet de construction (130.2.2) - modifyConstructionProjectReceipt	12
5.4	Entrée en vigueur de l'approbation du projet - constructionProjectApproval	13
5.4.1	Approbation du projet (130.3.1) - constructionProjectApproval.....	13
5.5	Annuler un projet de construction - cancelConstructionProject.....	14
5.5.1	Annulation de projet de construction (130.4.1) - cancelConstructionProject..	14
5.6	Commencer les travaux - startConstructionProject.....	15
5.6.1	Début des travaux dans RegBL (130.5.1) - startConstructionProject.....	15
5.6.2	Début des travaux bâtiment (130.5.2) – startConstructionBuilding	15
5.7	Achever le bâtiment - completeBuilding.....	17
5.7.1	Achèvement du bâtiment (130.6.1) - completeBuilding.....	17
5.8	Démolir / annuler un bâtiment – demolish / cancel Building	18

5.8.1	Démolir un bâtiment (130.7.1) - demolishBuilding	18
5.8.2	Annuler un bâtiment (130.7.2) – cancelBuilding	19
5.9	Achever le projet construction - completeConstructionProject	20
5.9.1	Achèvement du projet construction(130.8.1) – completeConstructionProject .	20
5.9.2	Supprimer le projet de construction (130.8.2) – deleteConstructionProject	21
5.9.3	Reporter un projet de construction (130.8.2) – postponeConstructionProject.	21
6	Gestion des données en dehors d'un projet de construction	22
6.1	Localisation.....	22
6.1.1	Ajouter une localisation (130.9.1) - addLocalisation	23
6.1.2	Réponse à une localisation (130.9.2) - addLocalisationReceipt.....	24
6.1.3	Modifier une localisation (130.9.3) - modifyLocalisation.....	24
6.2	Section de localisation	25
6.2.1	Ajouter une section de localisation (130.10.1) - addLocalisationSection.....	26
6.2.2	Supprimer une section de localisation(130.14.1) – deleteLocalisationSection	26
6.3	Adresse du bâtiment.....	27
6.3.1	Modification de l'adresse du bâtiment (130.11.1) - modifyBuildingAddress	27
6.4	Bâtiment / entrée de bâtiment / logement	28
6.4.1	Ajouter un bâtiment (130.12.1) – addBuilding.....	29
6.4.2	Confirmation du bâtiment (130.12.2) – buildingReceipt	30
6.4.3	Modifier un bâtiment (130.12.3) – modifyBuilding.....	31
6.4.4	Supprimer un bâtiment (130.12.4) – deleteBuilding	32
6.4.5	Ajouter un logement (130.12.5) - addDwelling.....	33
6.4.6	Confirmer un logement (130.12.6) - dwellingReceipt.....	33
6.4.7	Modifier un logement (130.12.7) – modifyDwelling	34
6.4.8	Supprimer un logement (130.12.8) – deleteDwelling	35
6.4.9	Ajouter une entrée de bâtiment (130.12.9) – addBuildingEntrance.....	35
6.4.10	Confirmation d'entrée du bâtiment (130.12.10) – buildingEntranceReceipt	36
6.4.11	Modifier une entrée de bâtiment (130.12.11) – modifyBuildingEntrance.....	36
6.4.12	Supprimer une entrée de bâtiment (130.12.12) – deleteBuildingEntrance.....	37
7	Considérations relatives à la sécurité	38
8	Exclusion de responsabilité – Droits de tiers	38

9 Droits d’auteur.....	38
Annexe A – Références et bibliographie, collaboration et surveillance et abréviations et glossaire	39
Annexe B – Collaboration & vérification	39
Annexe C – Abréviations	39
Annexe D – Glossaire	39
Annexe B – Vue d’ensemble des principales annonces	40

1 Statut du document

Annulé: Le document a été retiré de eCH. Il ne doit plus être utilisé.

2 Introduction

La présente norme repose sur les mêmes bases que la norme eCH Référencement d'objets (eCH-0129). Par conséquent, il est renvoyé à l'introduction de celle-ci.

Le *référencement des objets* se compose des *procédures* avec l'administration publique (dont les événements et les annonces) des cinq *domaines* suivants :

- *eCH-0130 Construction : cycle de vie et inventaire des objets*
- *eCH-0131 Mensuration officielle (MO) : localisation et géométrie des objets*
- *eCH-0132 Assurance : estimation de bâtiments pour l'évaluation des risques et la prévention contre les dommages*
- *eCH-0133 Impôts : estimation fiscale des biens fonciers*
- *eCH-0134 Livre foncier (LF) : propriétaires, droits et obligations*

Sur la base du modèle de données d'échange selon la norme eCH-0129 (norme eCH Référencement d'objets), le présent document définit les annonces du domaine Construction.

2.1 Aperçu

L'harmonisation et la définition des annonces les plus fréquentes dans le référencement des objets simplifient le développement de systèmes informatiques et l'échange de données et facilitent les changements de système.

2.2 Domaine d'application

Les annonces définies dans la présente norme concernent les processus administratifs les plus fréquents dans le domaine de la construction.

2.3 Avantages

La mise en œuvre de la présente norme offre les mêmes avantages que la norme eCH Référencement d'objets (eCH-0129). Par conséquent, il est renvoyé à l'énumération correspondante dans celle-ci.

2.4 Points principaux

La présente norme concerne les mêmes points principaux que la norme eCH Référencement d'objets (eCH-0129). Par conséquent, il est renvoyé à la description correspondante dans celle-ci.

2.5 Principes

- Si un attribut est présent chez l'expéditeur d'une annonce, l'attribut doit aussi être livré lorsque l'attribut correspondant est considéré comme facultatif («optional» signi-

fie «obligatoire, si présent»), dans la mesure où l'échange est autorisé par les principes légaux.

- Seules les informations relatives à des terrains légalement valables doivent être transmises.
- Une fois supprimés ou marqués comme supprimés, les identifiants ne doivent plus être utilisés pour de nouveaux objets.

3 Fondements

Les notions, acteurs et dépendances vis-à-vis d'autres projets et normes eCH sont présentés dans la norme eCH Référencement d'objets (eCH-0129).

4 Entités

Le modèle de données d'échange qui constitue la base des annonces définies dans le présent document, est décrit dans la norme eCH Référencement d'objets (eCH-0129).

5 Annonces du domaine

5.1 Indications formelles

La structure fondamentale des annonces et leur regroupement dans des paquets sont définis dans la norme eCH Référencement d'objets (eCH-0129).

Dans les chapitres ci-après, les processus administratifs du domaine Construction sont définis matériellement. Chacun des chapitres contient une représentation schématique du processus et les contenus de l'annonce.

Les acteurs mentionnés sont utilisés selon les définitions dans la norme eCH Référencement d'objets (eCH-0129). Les acteurs ne sont indiqués qu'à *titre d'illustration exemplaire du processus*. La liste exacte des expéditeurs et destinataires d'un message peut varier p.ex. de canton en canton. Les contenus des annonces sont définis selon les entités définies au chapitre 4 et dans la norme eCH Référencement d'objets (eCH-0129).

Chaque annonce contient certaines entités. La norme eCH Référencement d'objets (eCH-0129) définit les caractéristiques contenues dans les entités. Dans certaines conditions, les entités peuvent être liées les unes aux autres par des relations spécifiques. L'exemple suivant illustre la façon dont ceci est présenté dans les descriptions des annonces:

«L'annonce ,annonce X' contient une ,entité 1', qui *peut (cardinalité 0..1)* contenir une ,entité 2'. (Les caractéristiques et leurs cardinalités des différentes entités sont décrites dans la norme eCH-0129)».

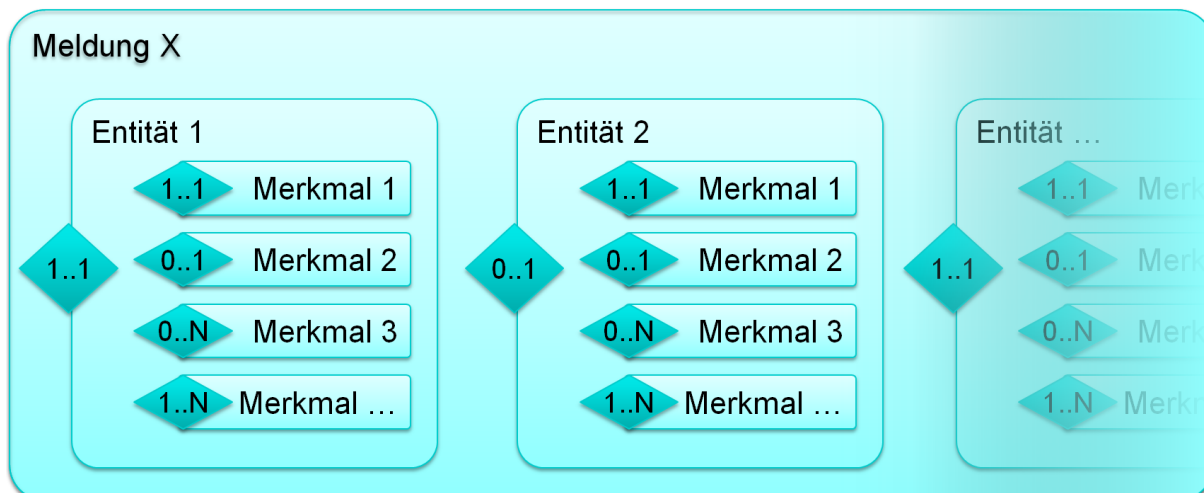

Figure 1: composition du contenu de l'annonce

Sous forme de texte, le même exemple est représenté comme suit. Une cardinalité de 0..1 ou 0..N est identique à «facultatif», 1..1, 1..N à «obligatoire».

Il est mentionné, pour chaque entité, de quels types il s'agit dans eCH-0129.

Annonce X

1..1 Entité 1

eCH-0129:Entité1Type

Appartenant à 0..1 Entité 2

eCH-129:Entité2Type

5.2 Enregistrer un projet de construction - registerConstructionProject

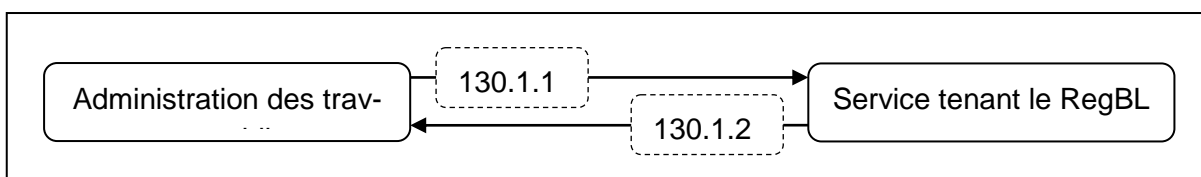

Les annonces suivantes sont échangées:

ID	Annonce	Expéditeur	Destinataire
130.1.1	Proposition d'un projet de construction	Administration des travaux publics	Service tenant le RegBL
130.1.2	Confirmation de la proposition d'un projet de construction	Service tenant le RegBL	Administration des travaux publics

5.2.1 Proposition de projet de construction (130.1.1) – registerConstructionProject

Dans les cantons qui tiennent leur propre RegBL, le «federalConstructionProjectID», est déjà fournie dans certaines circonstances.

1..1 Projet de construction - constructionProject

eCH-0129:constructionProjectType

Y appartenant: 1..N Terrain – realestate

eCH-0129:realestateType

Appartenant à un terrain - realestate: 0..1 commune - municipality

Obligatoire (1..1) si le numéro de terrain est envoyé.

eCH-0007:swissMunicipalityType

Appartenant à un projet de construction - constructionProject: 0..N personne (rôle représentant demandeur du permis de construire)

eCH-0129:personIdentificationType

Appartenant à un projet de construction - constructionProject: 0..N personne (demandeur du permis de construire)

eCH-0129:personIdentificationType

Appartenant à un projet de construction - constructionProject: 0..N personne (auteur du projet)

eCH-0129:personIdentificationType

0..N Bâtiment – building

eCH-0129:buildingType

Y appartenant: 0..N Terrain - realestate

eCH-0129:realestateType

Appartenant à un terrain - realestate: 0..1 commune – municipality

eCH-0007:swissMunicipalityType

0..N Entrée de bâtiment - buildingEntrance

Lors de la proposition d'un projet de construction, cette entité ne doit pas encore être indiquée obligatoirement (par conséquent : cardinalité 0..N). Mais elle doit être indiquée obligatoirement à la fin des travaux (chapitre 5.8.2).

eCH-0130:buildingEntranceOnlyType

Y appartenant: 0..N logement – dwelling

eCH-0129:dwellingType

Appartenant à une entrée de bâtiment - buildingEntrance: 1..1 section de localisation - localisationSection

eCH-0129:localisationSectionType

Appartenant à une section de localisation - localisationSection: 1..1 Localisation – localisation

eCH-0129:localisationType

Appartenant à une localisation - localisation: 1..1 commune – municipality

eCH-0007:swissMunicipalityType

Appartenant à une section de localisation - localisationSection: 1..1 localité – locality

eCH-0129:localityType

0..N Objet d'assurance pour bâtiment

eCH-0129:insuranceObjectType

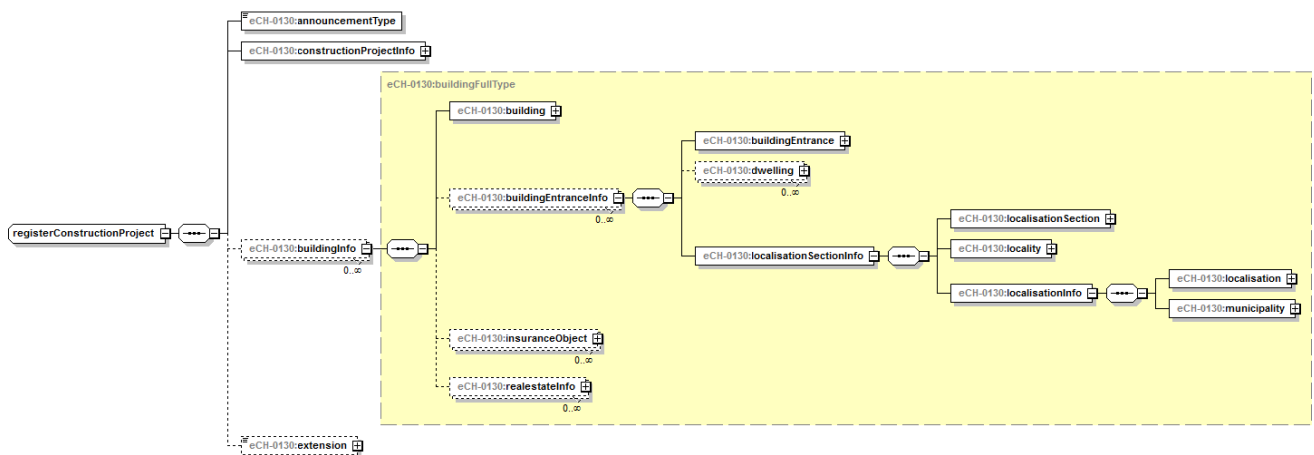

Generated by XMLSpy

www.altova.com

5.2.2 Confirmation de la proposition d'un projet de construction (130.1.2) - registerConstructionProjectReceipt

Cette annonce est la réponse à l'annonce 130.1.1 Pour chaque entité avec un identifiant local, l'identifiant fédéral correspondant est retourné afin que l'expéditeur de l'annonce d'origine puisse compléter son jeu de données.

1..1 Identification du projet de construction - constructionProjectIdentification

eCH-0130:constructionProjectIdentificationType

0..N Identification du bâtiment – buildingIdentification

Obligatoire (1..N) si des bâtiments ont été transmis dans l'annonce 130.1.1.

eCH-0130:buildingIdentificationType

0..N Identification du logement - dwellingIdentification

Obligatoire (1..N) si des logements ont été transmis dans l'annonce 130.1.1.

eCH-0130:dwellingIdentificationType

0..N Identification de l'entrée de bâtiment – buildingEntranceIdentification

Obligatoire (1..N) si des entrées de bâtiment ont été transmises dans l'annonce 130.1.1.

eCH-0130:buildingEntranceIdentificationType

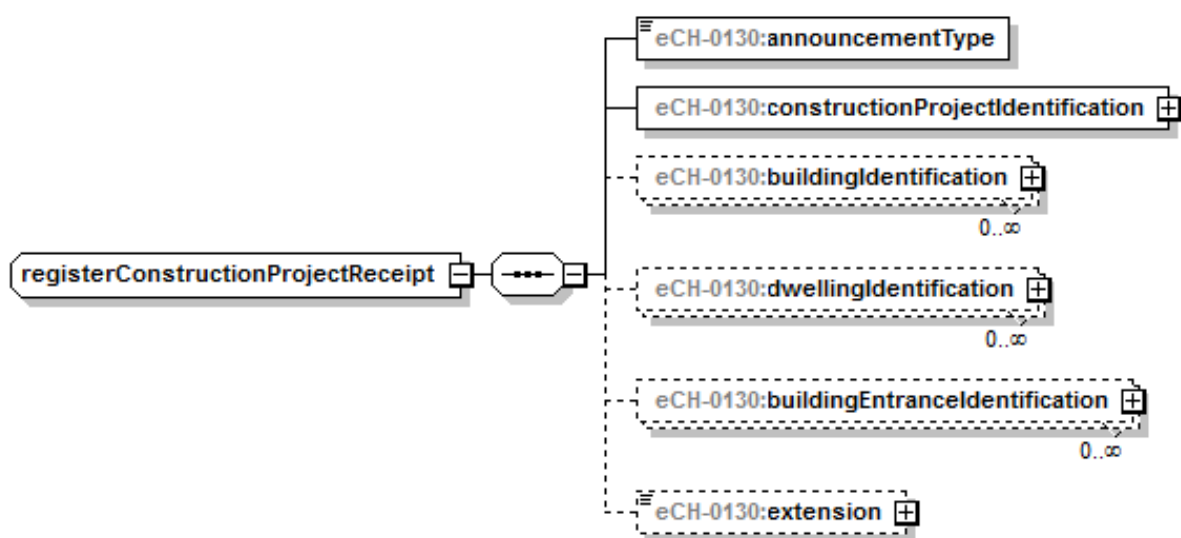

Generated by XMLSpy

www.altova.com

5.3 Modifier un projet de construction - modifyConstructionProject

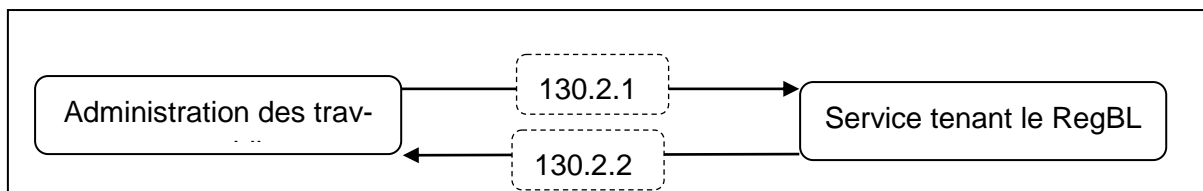

Les annonces suivantes sont échangées:

ID	Annonce	Expéditeur	Destinataire
130.2.1	Modifier un projet de construction	Administration des travaux publics	Service tenant le RegBL
130.2.2	Réponse à modification de projet de construction	Service tenant le RegBL	Administration des travaux publics

5.3.1 Modifier un projet de construction (130.2.1) - modifyConstructionProject

L'annonce se compose des mêmes entités et caractéristiques que l'annonce (130.1.1).

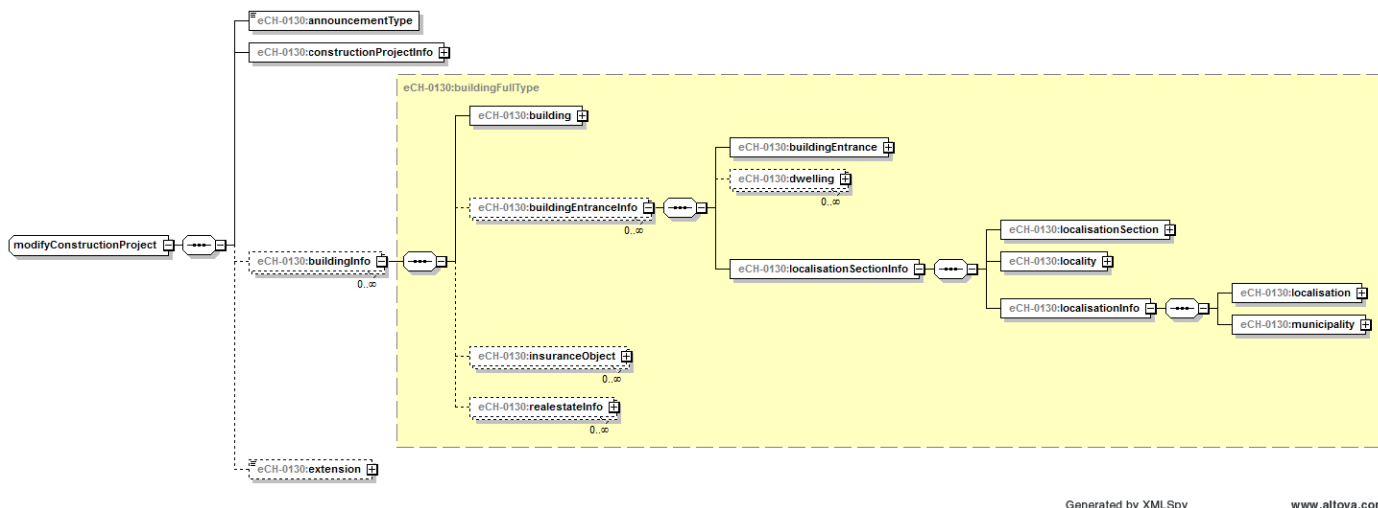

Generated by XMLSpy www.altova.com

5.3.2 Réponse modification de projet de construction (130.2.2) - modifyConstructionProjectReceipt

Cette annonce est la réponse à l'annonce 130.2.1. Pour chaque entité avec un identifiant local, l'identifiant fédéral correspondant est aussi envoyé afin que l'expéditeur de l'annonce d'origine puisse compléter son jeu de données.

1.1 Identification du projet de construction - constructionProjectIdentification

eCH-0130:constructionProjectIdentificationType

0..N Identification du bâtiment – buildingIdentification

Obligatoire (1..N) si Bâtiment a été envoyé dans l'annonce 130.2.1.

eCH-0130:buildingIdentificationType

0..N Identification du logement - dwellingIdentification

Obligatoire (1..N) si Logement a été envoyé dans l'annonce 130.2.1.

eCH-0130:dwellingIdentificationType

0..N Identification de l'entrée de bâtiment – buildingEntranceIdentification

Obligatoire (1..N) si Entrées de bâtiment a été envoyée dans l'annonce 130.2.1.

eCH-0130:buildingEntranceIdentificationType

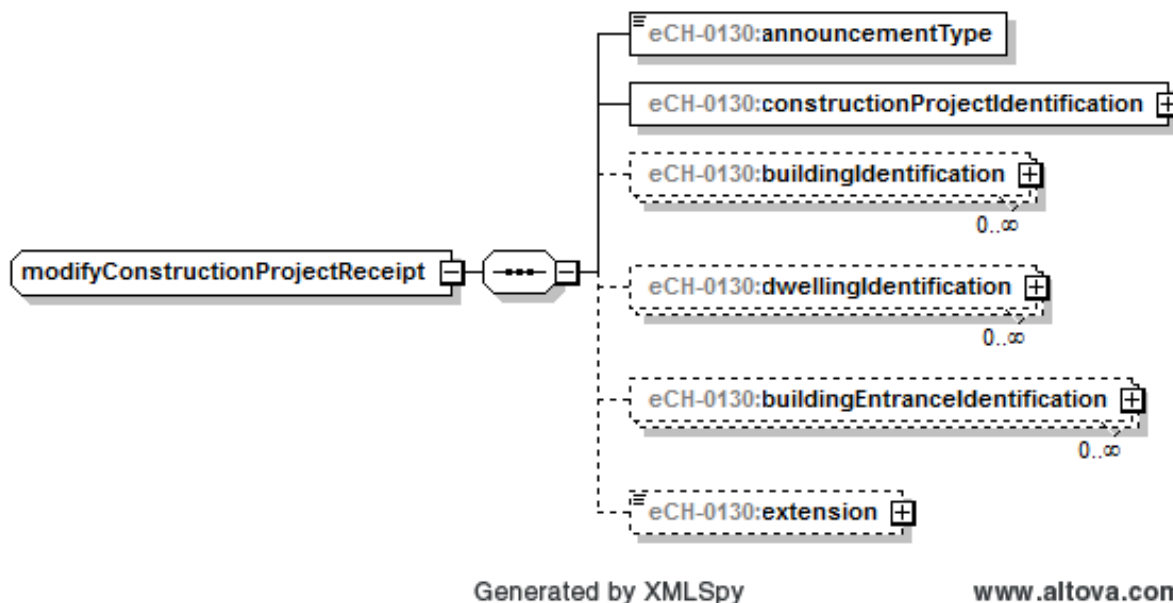

5.4 Entrée en vigueur de l’approbation du projet - constructionProjectApproval

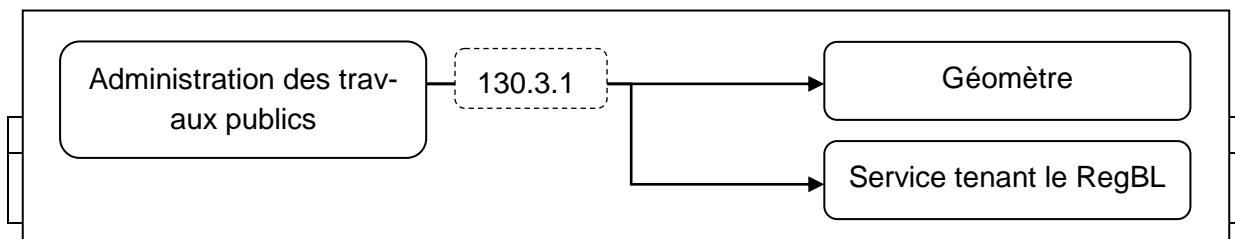

5.4.1 Approbation du projet (130.3.1) - constructionProjectApproval

L’annonce se compose des mêmes entités et caractéristiques que l’annonce (130.1.1). Avec une différence, au moins une entrée de bâtiment doit être fournie.

Cette annonce ne doit être envoyée que si les identifiants fédéraux de tous les objets à annoncer sont connus.

Par conséquent, seules les entités complémentaires ou modifiées sont présentées ci-après.

1..N Entrée de bâtiment – buildingEntrance



5.5 Annuler un projet de construction - cancelConstructionProject

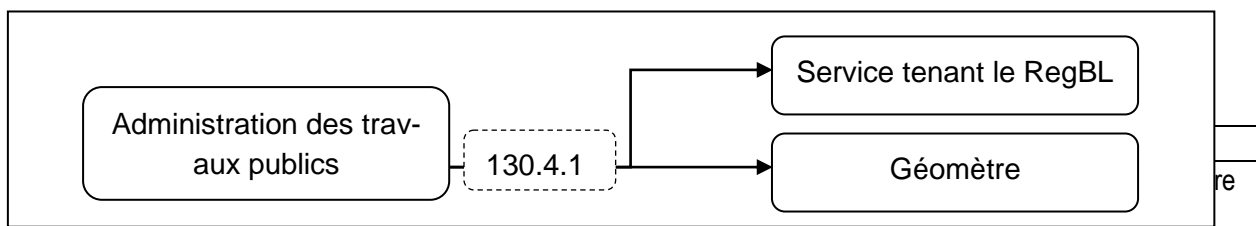

5.5.1 Annulation de projet de construction (130.4.1) - cancelConstructionProject

L'annonce se compose de l'entité «Projet de construction» ainsi que des terrains correspondants. Les bâtiments pas encore construit du projet de construction sont automatiquement supprimés du RegBL en cas d'annulation du projet, respectivement marqués comme supprimés.

1..1 Projet de construction – constructionProject

eCH-0129:constructionProjectType

Y appartenant: 1..N Terrain – realestate

eCH-0129:realestateType

Appartenant à terrain – commune

eCH-0007:swissMunicipalityType

L'état dans lequel doivent actuellement se trouver tous les bâtiments et objets dépendants concernés, après l'annulation du projet, doit être fourni en complément. Cela concerne également les objets prévus dans le cadre d'autres projets de construction.

0..N Bâtiment dans l'état précédent

eCH-0130:buildingFullType

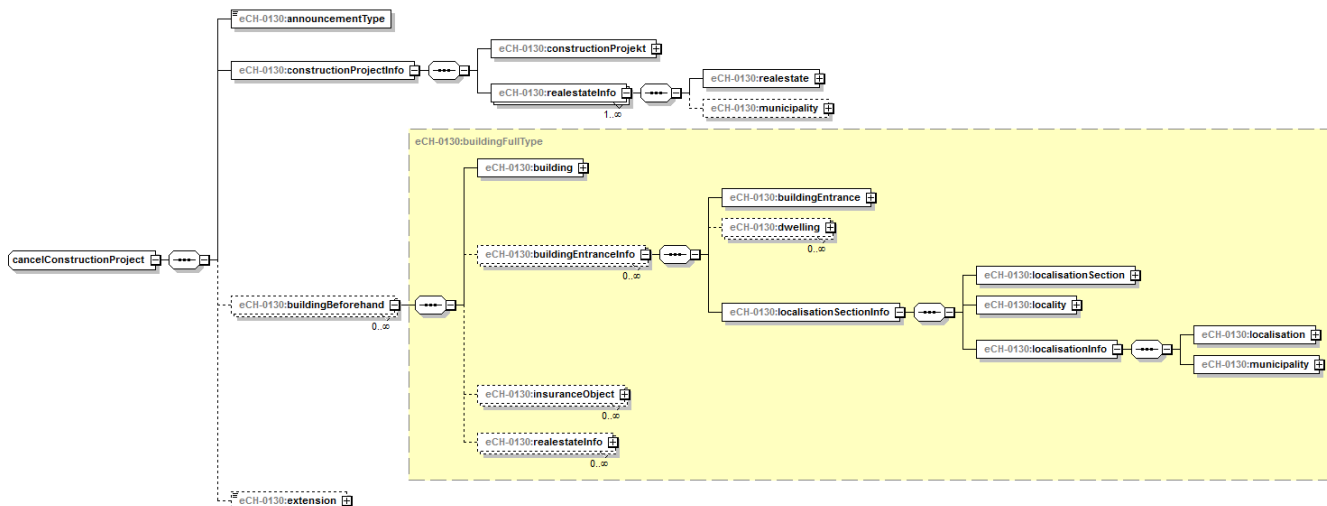

5.6 Commencer les travaux - startConstructionProject

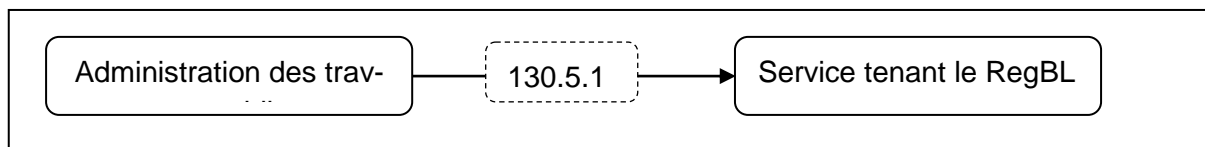

Les annonces suivantes sont échangées:

ID	Annonce	Expéditeur	Destinataire
130.5.1	Début des travaux dans RegBL	Administration des travaux publics	Service tenant le RegBL
130.5.2	Début des travaux bâtiment	Administration des travaux publics	Service tenant le RegBL

5.6.1 Début des travaux dans RegBL (130.5.1) - startConstructionProject

L'annonce se compose uniquement de l'entité «Projet de construction».

Les bâtiments et objets dépendants doivent être annoncés par l'annonce 130.5.2.

1..1 projet de construction – constructionProject

eCH-0129:constructionProjectType

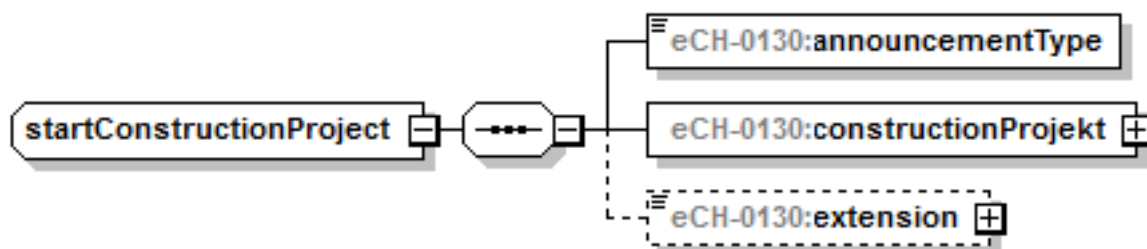

Generated by XMLSpy

www.altova.com

5.6.2 Début des travaux bâtiment (130.5.2) – startConstructionBuilding

L'annonce se compose de l'identification du projet et des bâtiments, par lesquels doivent commencer les travaux, et tous les objets qui en dépendent.

1..1 Identifiants de projet de construction - constructionProjectIdentification

eCH-0130:constructionProjectIdentificationType

1..N Bâtiment – building

eCH-0129:buildingType

Y appartenant: 0..N Terrain - realestate

eCH-0129:realestateType

Appartenant à terrain - realestate: 0..1 commune – municipality

eCH-0007:swissMunicipalityType

0..N Entrée de bâtiment - buildingEntrance

eCH-0130:buildingEntranceOnlyType

Y appartenant: 0..N logement – dwelling

eCH-0129:dwellingType

Appartenant à entrée de bâtiment - buildingEntrance: 1..1 section de localisation - localisationSection

eCH-0129:localisationSectionType

Appartenant à section de localisation - localisationSection: 1..1 Localisation – localisation

eCH-0129:localisationType

Appartenant à localisation - localisation: 1..1 commune – municipality

eCH-0007:swissMunicipalityType

Appartenant à section de localisation - localisationSection: 1..1 localité – locality

eCH-0129:localityType

0..N Objet d'assurance pour bâtiment

eCH-0129:insuranceObjectType

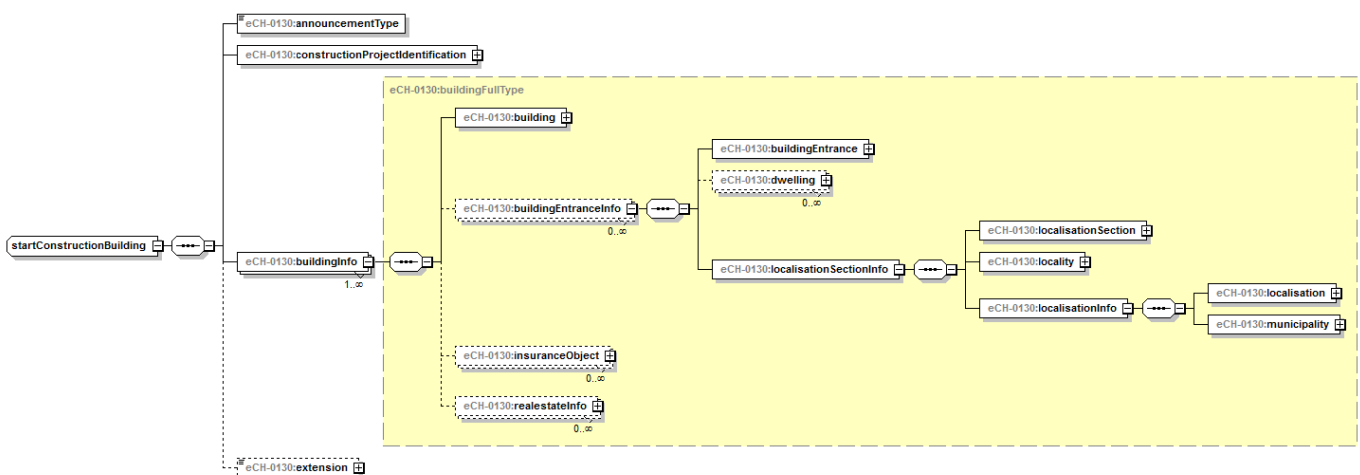

Generated by XMLSpy

www.altova.com

5.7 Achever le bâtiment - completeBuilding

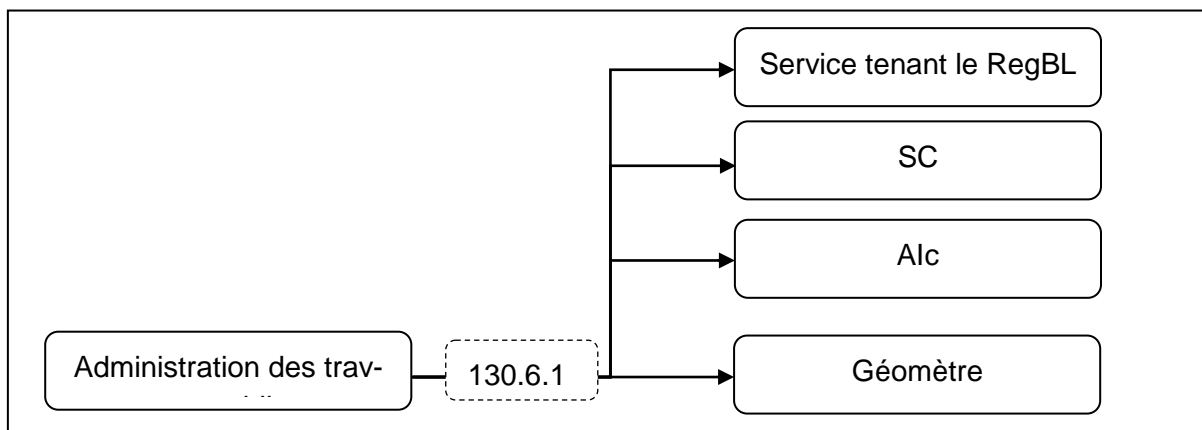

Les annonces suivantes sont échangées:

ID	Annonce	Expéditeur	Destinataire
130.6.1	Achèvement du bâtiment	Administration des travaux publics	Service tenant le RegBL, SC Alc, géomètre

5.7.1 Achèvement du bâtiment (130.6.1) - completeBuilding

L'annonce se compose des mêmes entités que l'annonce «Début des travaux bâtiment » (150.5.2). Par conséquent, seuls les changements de faits suivants sont répertoriés.

Seuls peuvent être annoncés les objets disposant déjà d'identifiants fédéraux. Lors de l'achèvement, il est obligatoire de fournir au moins une entrée de bâtiment .

1..N Entrée de bâtiment - buildingEntrance



Generated by XMLSpy

www.altova.com

5.8 Démolir / annuler un bâtiment – demolish / cancel Building

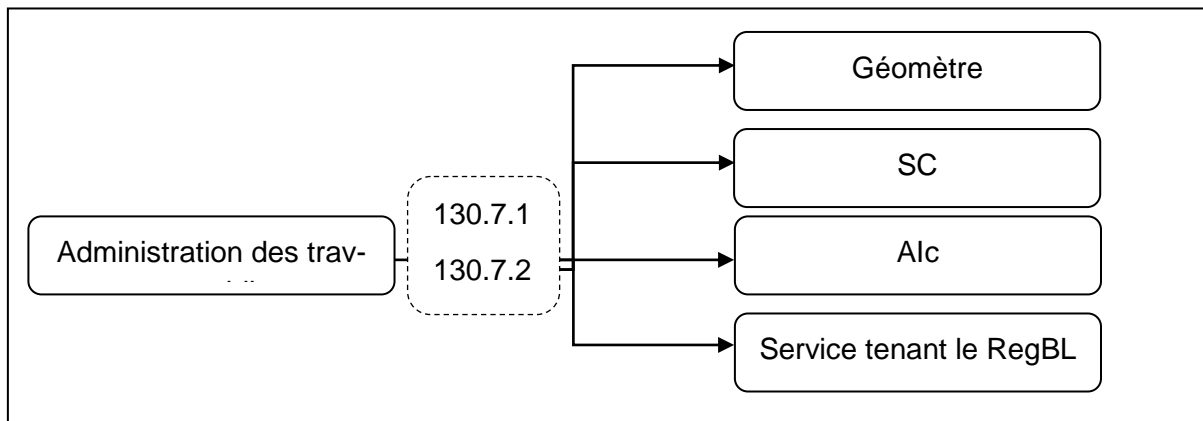

Les annonces suivantes sont échangées:

ID	annonce	Expéditeur	Destinataire
130.7.1	Démolir un bâtiment	Administration des travaux publics	Géomètre SC Alc Service tenant le RegBL
130.7.2	Annuler un bâtiment	Administration des travaux publics	Géomètre SC Alc Service tenant le RegBL

5.8.1 Démolir un bâtiment (130.7.1) - demolishBuilding

Cette annonce permet d'annoncer un bâtiment comme étant rasé. Elle contient les entités suivantes.

1..N Bâtiment – building

eCH-0130:buildingOnlyType

Y appartenant: 1..1 terrain – realestate

eCH-0129:realestateType

Y appartenant: 1..1 commune – municipality

eCH-0007:swissMunicipalityType

1..N Entrée de bâtiment – buildingEntrance

eCH-0130:buildingEntranceOnlyType

Y appartenant: 1..1 section de localisation – localisationSection

eCH-0129:localisationSectionType

Appartenant à section de localisation - localisationSection: 1..1 localité – locality

eCH-0129:localityType

1..1 Localisation – localisation

eCH-0129:localisationType

Y appartenant: 1..1 commune – municipality

eCH-0007:swissMunicipalityType

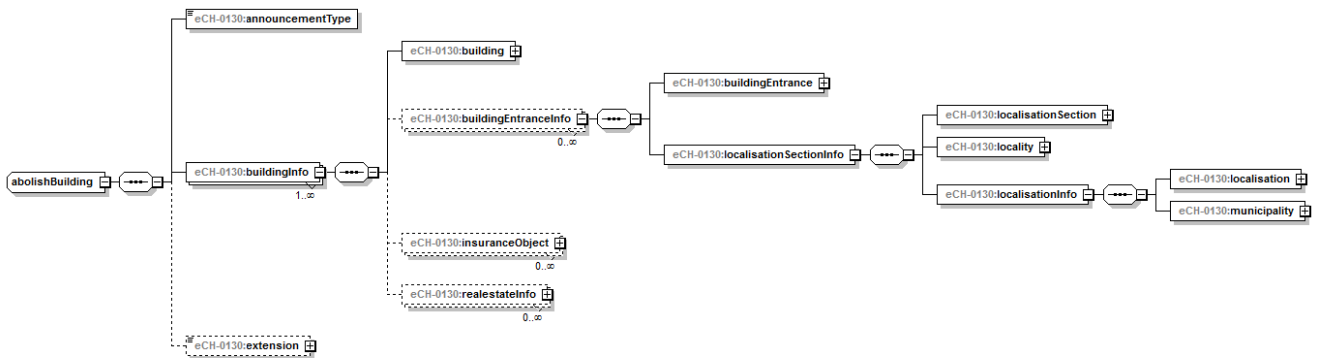

Generated by XMLSpy www.altova.com

5.8.2 Annuler un bâtiment (130.7.2) – cancelBuilding

Cette annonce permet d’annoncer qu’un bâtiment prévu à l’origine ne doit plus être construit. L’EGID marquera ainsi les parties non réalisés d’un projet de constructions comme supprimées dans les données.

Les entités suivantes sont transmises:

1..1 Identifiants du projet de construction - constructionProjectIdentification

eCH-0130:constructionProjectIdentificationType

1..N Identifiants de bâtiment – buildingIdentification

eCH-0130:buildingIdentificationType

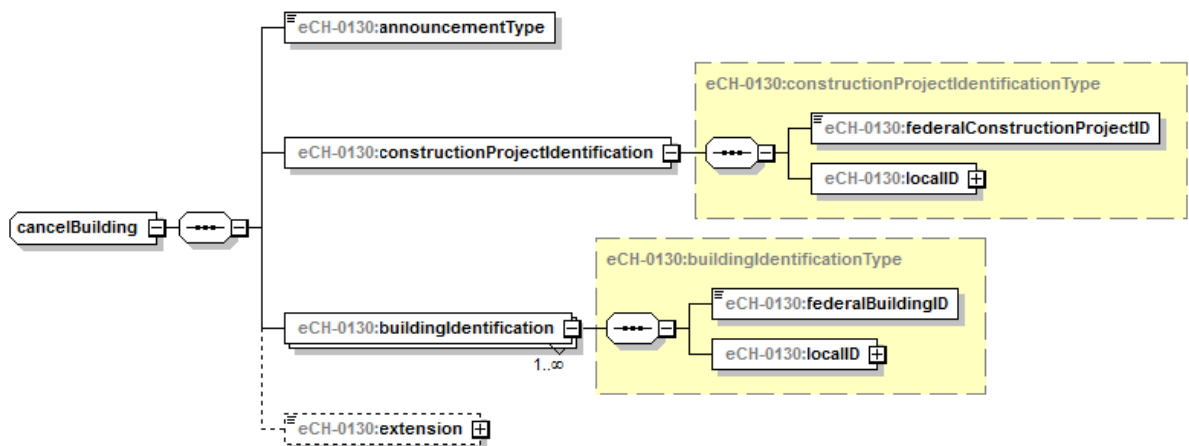

Generated by XMLSpy www.altova.com

5.9 Achever le projet construction - completeConstructionProject

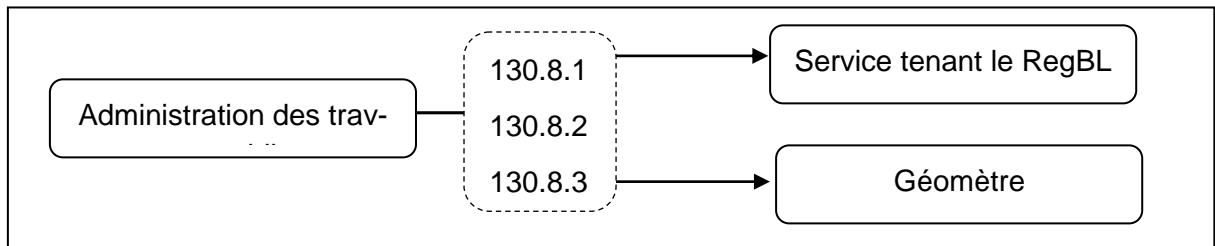

Les annonces suivantes sont échangées:

ID	Annonce	Expéditeur	Destinataire
130.8.1	Achèvement du projet construction	Administration des travaux publics	Service tenant le RegBL, géomètre et autres
130.8.2	Supprimer le projet de construction	Administration des travaux publics	Service tenant le RegBL, géomètre et autres
130.8.3	Reporter un projet de construction	Administration des travaux publics	Service tenant le RegBL, géomètre et autres

5.9.1 Achèvement du projet construction(130.8.1) – completeConstructionProject

Cette annonce permet d'annoncer l'achèvement du projet de construction. Elle contient les entités suivantes.

1..1 Projet de construction – constructionProject

eCH-0129:constructionProjectType

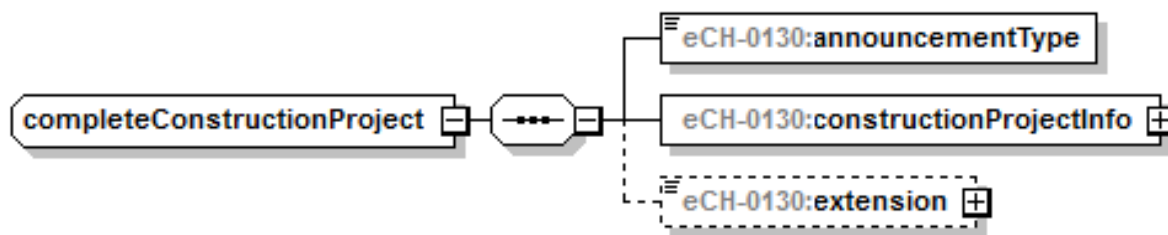

Generated by XMLSpy

www.altova.com

5.9.2 Supprimer le projet de construction (130.8.2) – deleteConstructionProject

Cette annonce permet d’annoncer un projet de construction enregistré par erreur ou de manière redondante, afin qu’il puisse être marqué comme supprimé dans l’administration des données.

Les entités suivantes sont transmises:

1..1 Identifiants du projet de construction - constructionProjectIdentification

eCH-0130:constructionProjectIdentificationType

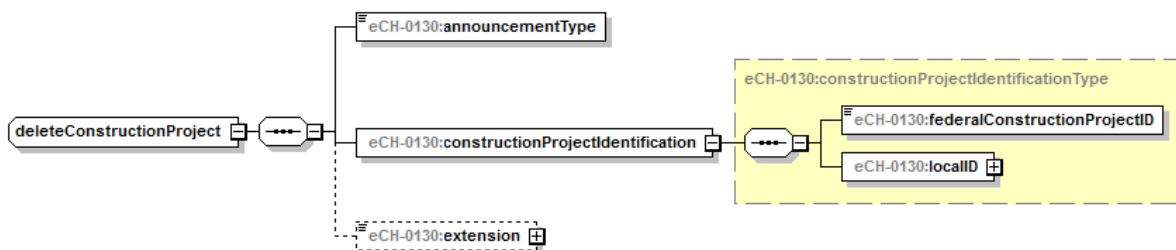

Generated by XMLSpy

www.altova.com

5.9.3 Reporter un projet de construction (130.8.2) – postponeConstructionProject

Cette annonce permet d’annoncer les projets de construction qui ont été reportés (jusqu’à expiration du délai maximal).

Les entités suivantes sont transmises:

1..1 Identifiants du projet de construction - constructionProjectIdentification

eCH-0130:constructionProjectIdentificationType

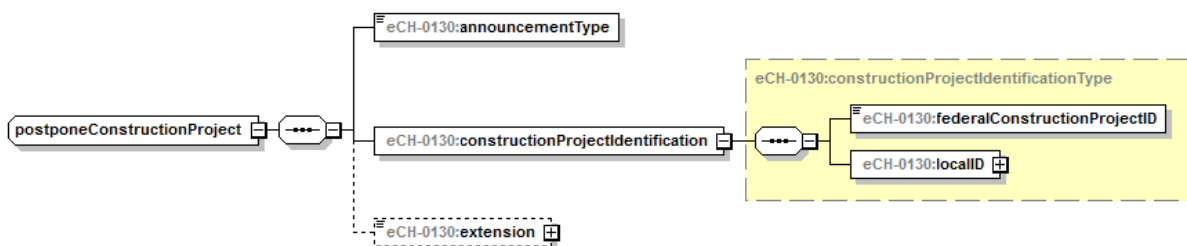

Generated by XMLSpy

www.altova.com

6 Gestion des données en dehors d'un projet de construction

Cette section et les annonces qu'elle contient servent uniquement à la gestion et la comparaison entre les registres. Ces annonces doivent être utilisées uniquement lorsque des adaptations / synchronisations sont nécessaires en dehors du processus de construction.

6.1 Localisation

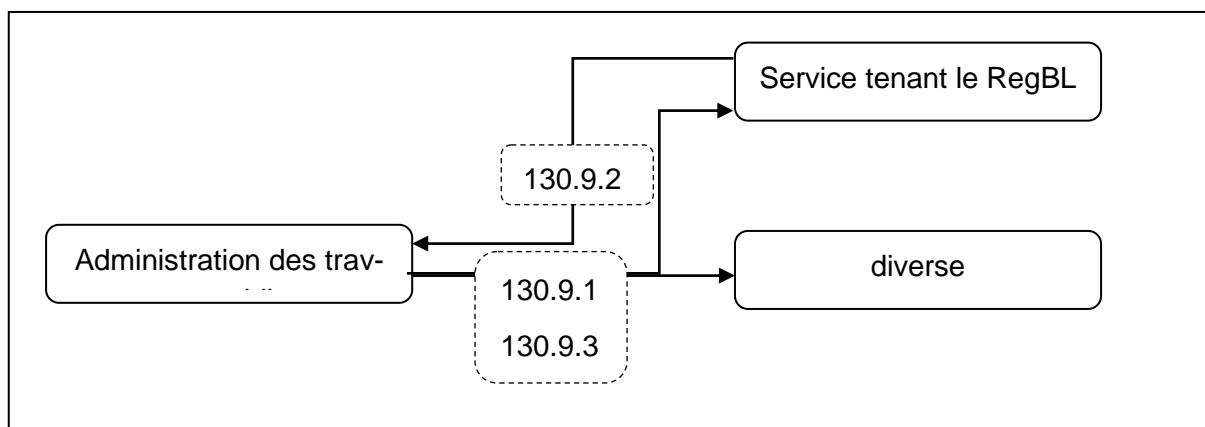

Les annonces suivantes sont échangées:

ID	Annonce	Expéditeur	Destinataire
130.9.1	Ajouter une localisation	Administration des travaux publics	Service tenant le RegBL Divers
130.9.2	Réponse à une localisation	Service tenant le RegBL	Administration des travaux publics
130.9.3	Modifier une localisation	Administration des travaux publics	Service tenant le RegBL Divers

6.1.1 Ajouter une localisation (130.9.1) - addLocalisation

L'annonce doit tout d'abord être envoyée au RegBL. Ce n'est que lorsque tous les identifiants fédéraux sont disponibles que l'annonce peut également être envoyée à d'autres destinataires.

1.1 Localisation – localisation

eCH-0129:localisationType

Y appartenant: 1..1 commune – municipality

eCH-0007:swissMunicipalityType

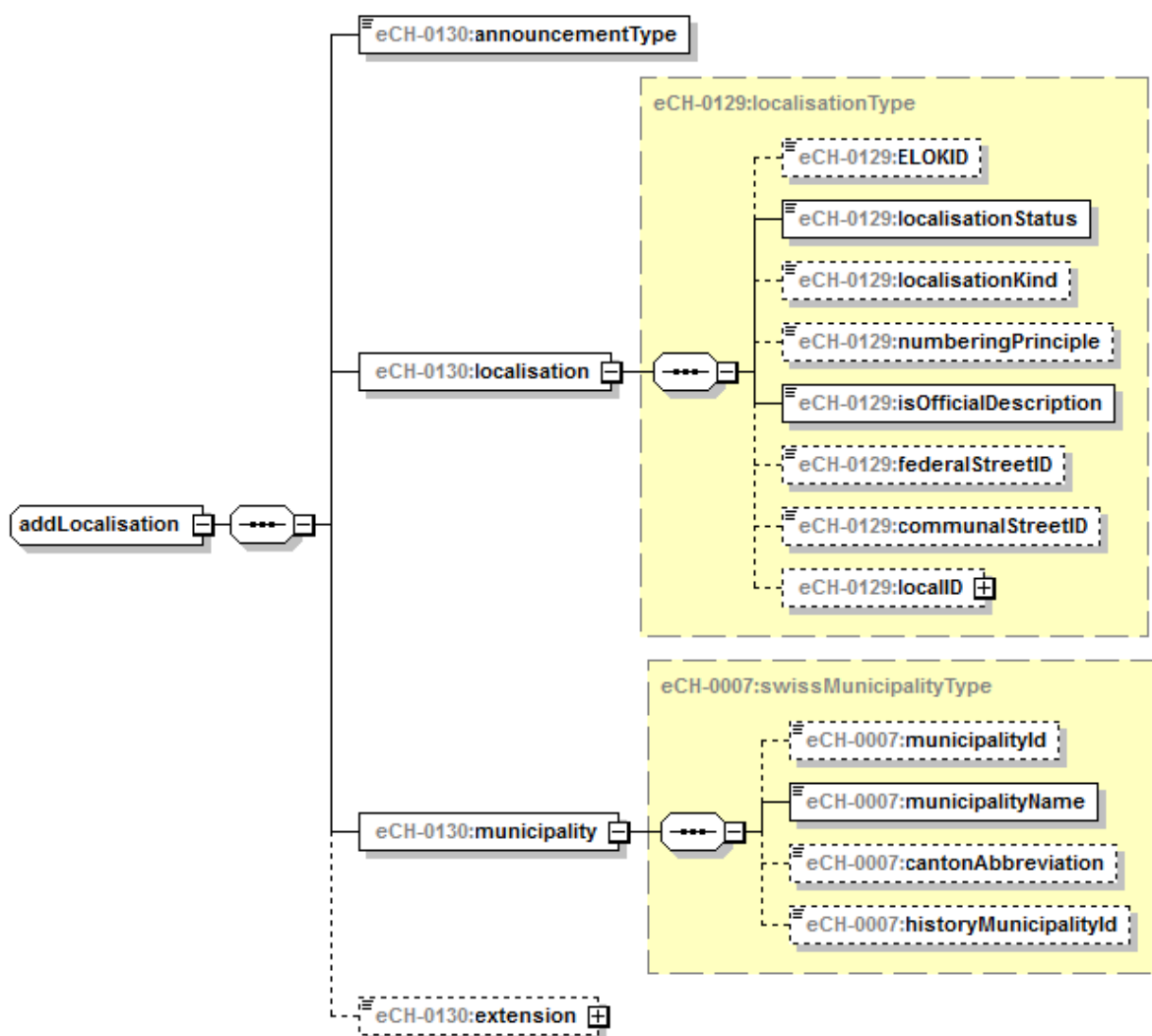

Generated by XMLSpy

www.altova.com

6.1.2 Réponse à une localisation (130.9.2) - addLocalisationReceipt

Cette annonce permet au service tenant le RegBL de répondre avec la clé pour la localisation. Seule l'entité «Localisation» est transmise.

1.1 Localisation – Localisation

eCH-0129:localisationType

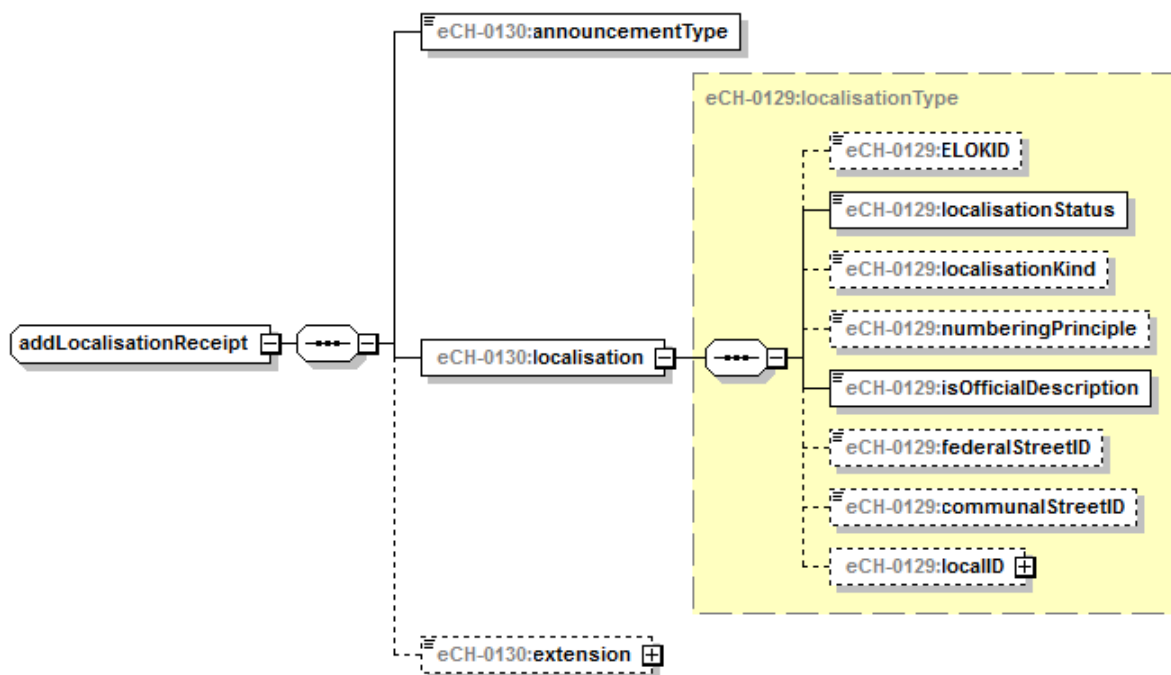

Generated by XMLSpy

www.altova.com

6.1.3 Modifier une localisation (130.9.3) - modifyLocalisation

Cette annonce permet d'annoncer les modifications et les corrections des entités Localisation et Section de localisation. L'annonce est aussi utilisée pour activer le statut «annulé».

Les entités suivantes sont échangées:

1.1 Localisation – localisation

eCH-0129:localisationType

Y appartenant: 1..1 commune – municipality

eCH-0007:swissMunicipalityType

0..N Section de localisation – localisationSection

eCH-0129:localisationSectionType

Appartenant à section de localisation 1..1 Localité

eCH-0129:localityType

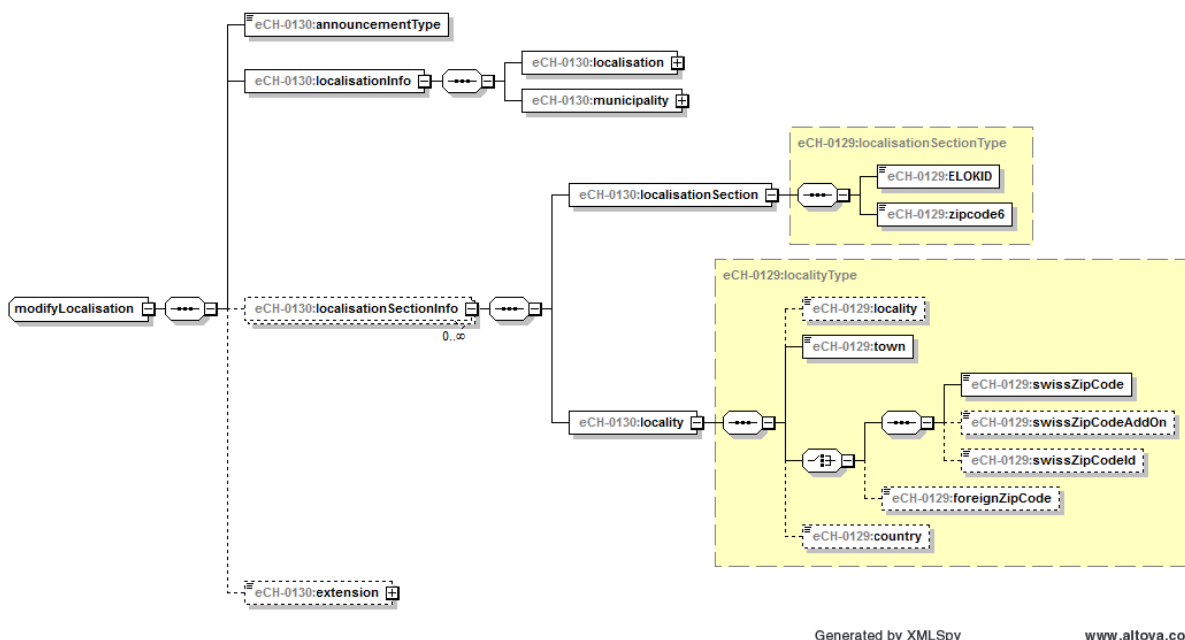

Generated by XMLSpy www.altova.com

6.2 Section de localisation

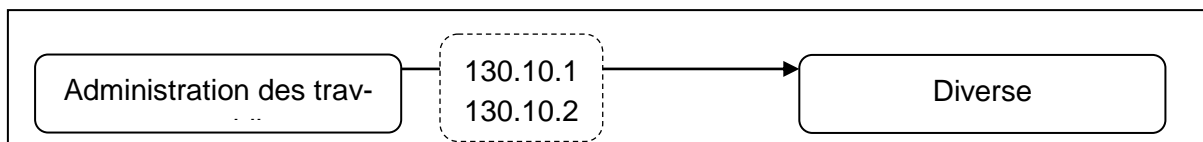

Les annonces suivantes sont échangées:

ID	annonce	Expéditeur	Destinataire
130.10.1	Ajouter une section de localisation	Administration des travaux publics	Divers
130.10.2	Supprimer une section de localisation	Administration des travaux publics	Divers

6.2.1 Ajouter une section de localisation (130.10.1) - addLocalisationSection

Dans cette annonce, seules les entités «Section de localisation» sont échangées.

1..N Section de localisation – localisationSection

eCH-0129:localisationSectionType

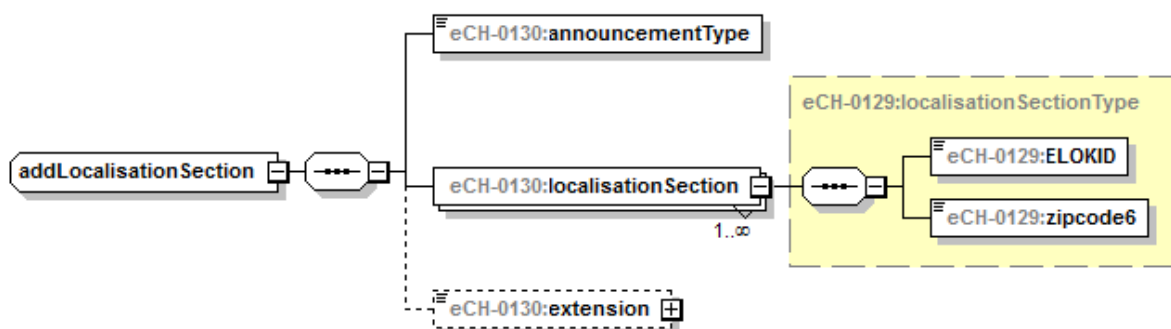

Generated by XMLSpy

www.altova.com

6.2.2 Supprimer une section de localisation(130.14.1) – deleteLocalisationSection

Dans cette annonce, seules les entités «Section de localisation» sont échangées.

1..N Section de localisation – localisationSection

eCH-0129:localisationSectionType

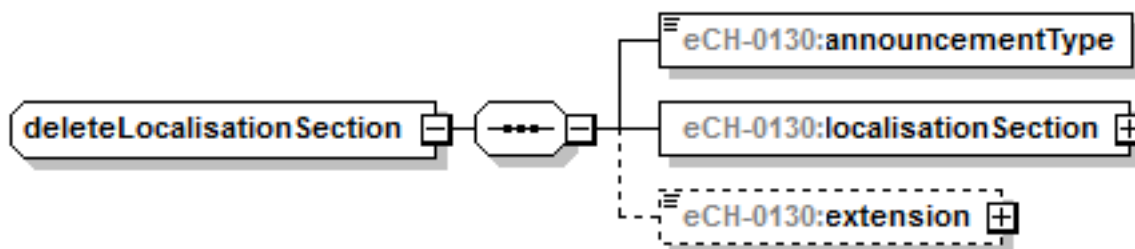

Generated by XMLSpy

www.altova.com

6.3 Adresse du bâtiment

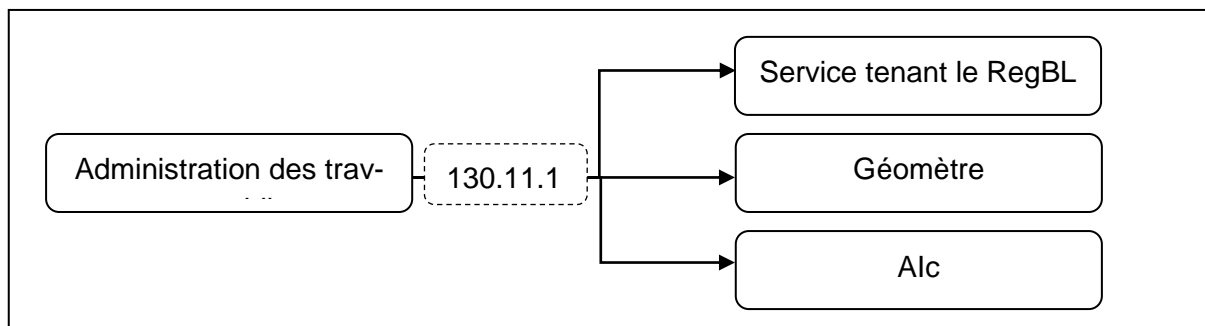

Les annonces suivantes sont échangées:

ID	annonce	Expéditeur	Destinataire
130.11.1	Modification de l'adresse du bâtiment	Administration des travaux publics	Service tenant le RegBL géomètre Alc

6.3.1 Modification de l'adresse du bâtiment (130.11.1) - modifyBuildingAddress

L'annonce contient les entités et attributs suivants.

1..N Identification du bâtiment – buildingIdentification

eCH-0130:buildingOnlyType

Y appartenant: 1..N Terrain - realestate

eCH-0129:realestateType

Appartenant à terrain - realestate: 1..1 commune – municipality

eCH-0007:swissMunicipalityType

Appartenant 0..N Objet d'assurance

eCH-0129:insuranceObject

1..N Entrée de bâtiment – buildingEntrance

eCH-0130:buildingEntranceOnlyType

Y appartenant: 1..1 section de localisation – localisationSection

eCH-0129:localisationSectionType

Appartenant à section de localisation - localisationSection: 1..1 localité – locality

eCH-0129:localityType

1..1 Localisation – localisation

eCH-0129:localisationType

Y appartenant: 1..1 commune - municipality

eCH-0007:swissMunicipalityType

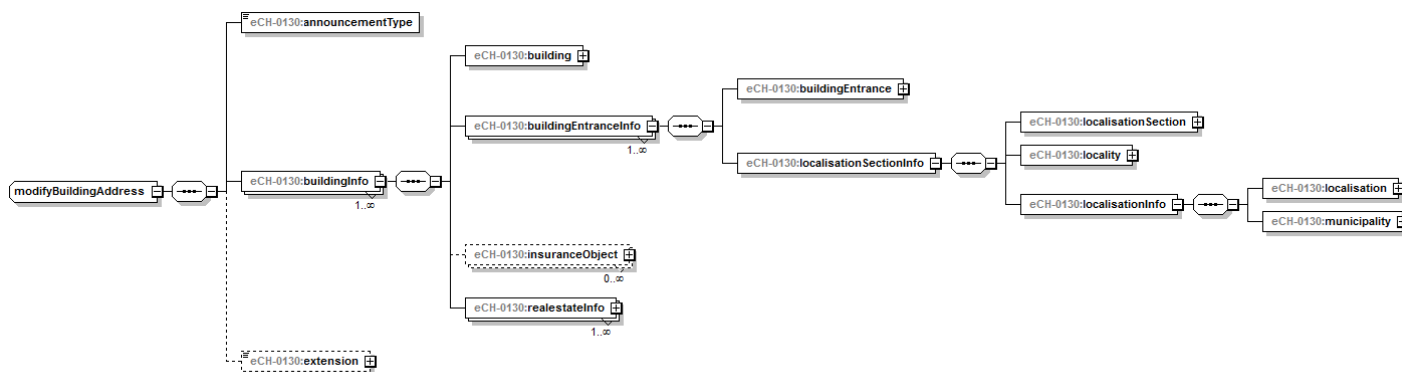

Generated by XMLSpy

www.altova.com

6.4 Bâtiment / entrée de bâtiment / logement

Les annonces suivantes sont échangées pour la gestion des objets bâtiment, entrée de bâtiment et logement:

ID	annonce	Expéditeur	Destinataire
130.12.1	Ajouter un bâtiment	Autorité des travaux publics	divers
130.12.2	Confirmation du bâtiment	Service tenant le RegBL	Autorité des travaux publics
130.12.3	Modifier un bâtiment	Autorité des travaux publics	divers
130.12.4	Supprimer un bâtiment	Autorité des travaux publics	divers
130.12.5	Ajouter un logement	Autorité des travaux publics	divers
130.12.6	Confirmer un logement	Service tenant le RegBL	Autorité des travaux publics
130.12.7	Modifier un logement	Autorité des travaux publics	divers
130.12.8	Supprimer un logement	Autorité des travaux publics	divers
130.12.9	Ajouter une entrée de bâtiment	Autorité des travaux publics	divers
130.12.10	Confirmation d'entrée du bâtiment	Service tenant le RegBL	Autorité des travaux publics
130.12.11	Modifier une entrée de bâtiment	Autorité des travaux publics	divers
130.12.12	Supprimer une entrée de bâtiment	Autorité des travaux publics	divers

6.4.1 Ajouter un bâtiment (130.12.1) – addBuilding

L'annonce contient les entités suivantes. Se reporter à la norme eCH-0129 pour plus de détails concernant les attributs et valeurs.

1..1 Bâtiment – building

eCH-0129:buildingType

appartenant à bâtiment 0..N Terrain – realestate

eCH-0129:realestateType

appartenant à terrain 0..1 commune – municipality

eCH-0007:swissMunicipalityType

appartenant à bâtiment 1..N entrée de bâtiment – buildingEntrance

eCH-0130:buildingEntranceOnlyType

appartenant à entrée de bâtiment 0..N logement – dwelling

eCH-0129:dwellingType

appartenant à entrée de bâtiment 1..1 section de localisation – localisationSection

eCH-0129:localisationSectionType

appartenant à section de localisation 1..1 localité – locality

eCH-0129:localityType

appartenant à section de localisation 1..1 localisation – localisation

eCH-0129:localisationType

appartenant à localisation 1..1 commune – municipality

eCH-0007:swissMunicipalityType

appartenant à bâtiment 0..N objet d'assurance – insuranceObject

eCH-0129:insuranceObjectType

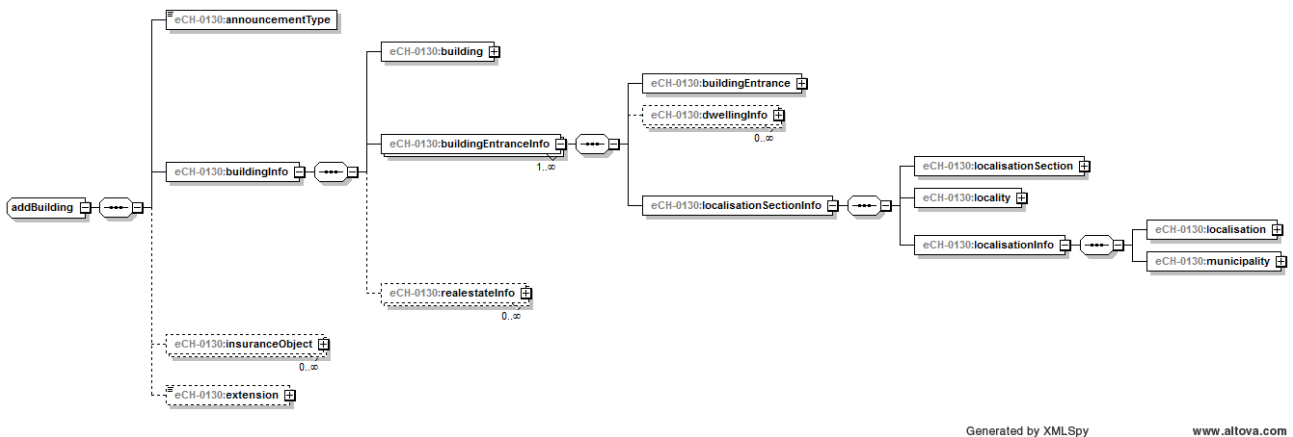

Selon le principe, les relations connues avec le terrain et l'objet d'assurance et, le cas échéant, les relations entre les logements et la propriété par étages doivent toujours être livrées. Si ces relations ne sont plus fournies, elles peuvent être supprimées respectivement marquées comme supprimées par le destinataire.

6.4.2 Confirmation du bâtiment (130.12.2) – buildingReceipt

Si l'annonce 130.16.1 est envoyée à un service tenant le RegBL, une confirmation correspondante est renvoyée avec les identifiants.

L'annonce contient les entités suivantes. Se reporter à la norme eCH-0129 pour plus de détails concernant les attributs et valeurs.

1..1 Identification du bâtiment – buildingIdentification

eCH-0130:buildingIdentificationType

0..N Identification du logement - dwellingIdentification

eCH-0130:dwellingIdentificationType

0..N Identification de l'entrée de bâtiment – buildingEntranceIdentification

eCH-0130:buildingEntranceIdentificationType

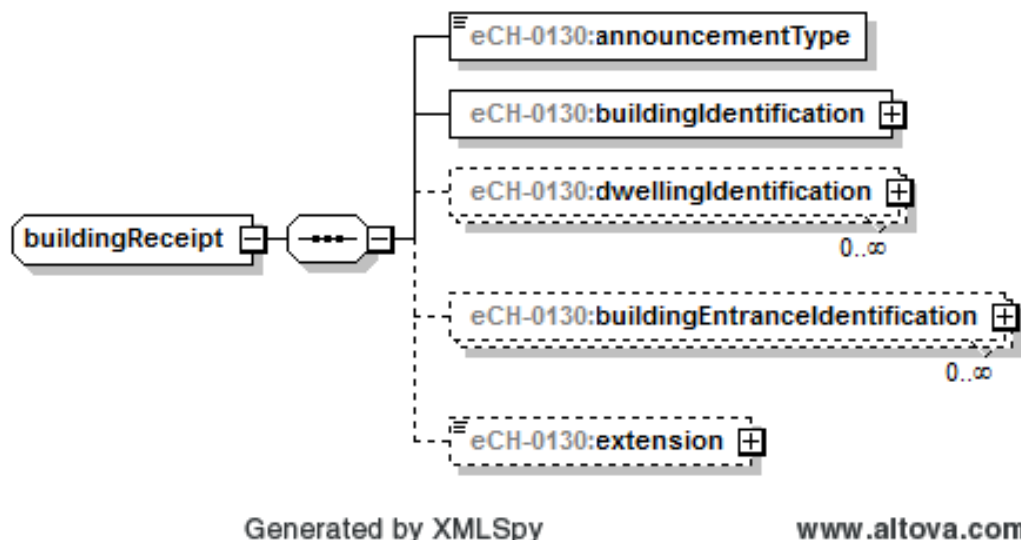

6.4.3 Modifier un bâtiment (130.12.3) – modifyBuilding

Cette annonce doit également être utilisée quand un bâtiment n'existe plus, ex. pour l'un des motifs suivants.

- Événement naturel
- Incendie
- Démolition illégale
- etc.

L'annonce contient les entités suivantes. Se reporter à la norme eCH-0129 pour plus de détails concernant les attributs et valeurs.

1.1 Bâtiment – building

eCH-0129:buildingType

Selon le principe, les relations connues avec l'objet d'assurance et le terrain doivent toujours être livrées. Si les relations avec le terrain et/ou l'objet d'assurance ne sont plus livrées, elles peuvent être supprimées respectivement marquées comme supprimées par le destinataire.

Appartenant à bâtiment 0..N Terrain – realestate

eCH-0129:realestateType

Appartenant à bâtiment 0..N Objet d'assurance – insuranceObject

eCH-0129:insuranceObjectType

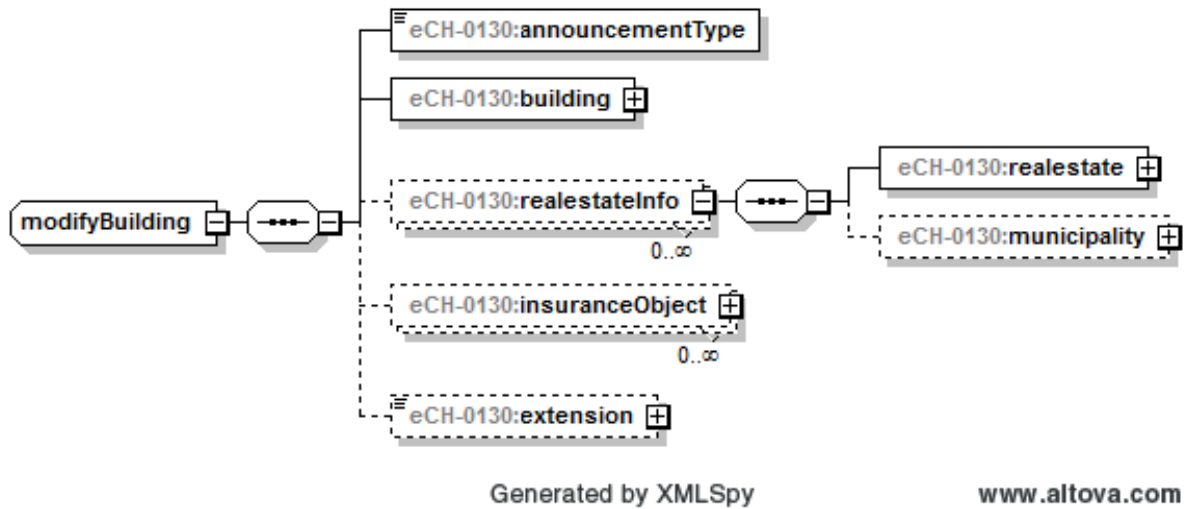

6.4.4 Supprimer un bâtiment (130.12.4) – deleteBuilding

Ne doit être utilisée que si le bâtiment n’a jamais existé ou en cas de suppression d’une entrée redondante.

Avant la suppression, il faut s’assurer que tous les objets en dépendants ont également été supprimés ou marqués comme supprimés ou désolidarisés.

L’annonce contient les entités suivantes. Se reporter à la norme eCH-0129 pour plus de détails concernant les attributs et valeurs.

1..1 Identifiants de bâtiment – buildingIdentificators

eCH-0129:buildingIdentificationType

Du point de vue de l’expéditeur, tous les objets subordonnés comme les entrées de bâtiment et les logements sont ainsi également supprimés.

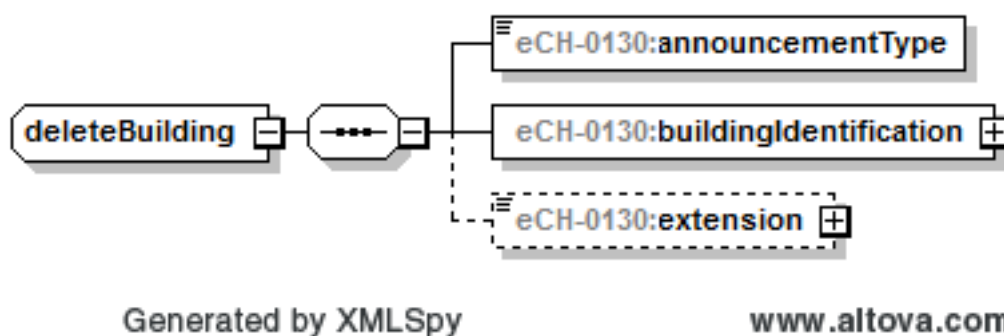

6.4.5 Ajouter un logement (130.12.5) - addDwelling

L'annonce contient les entités suivantes. Se reporter à la norme eCH-0129 pour plus de détails concernant les attributs et valeurs.

1.1 Logement – Dwelling

eCH-0129:dwellingType

appartenant à logement 1..1 identification de l'entrée de bâtiment – buildingEntranceIdentification

eCH-0130:buildingEntranceIdentificationType

Appartenant à logement 0..1 terrain – realestate

(il s'agit, dans le cas du terrain correspondant, d'une propriété par étages).

eCH-0129:realestateType

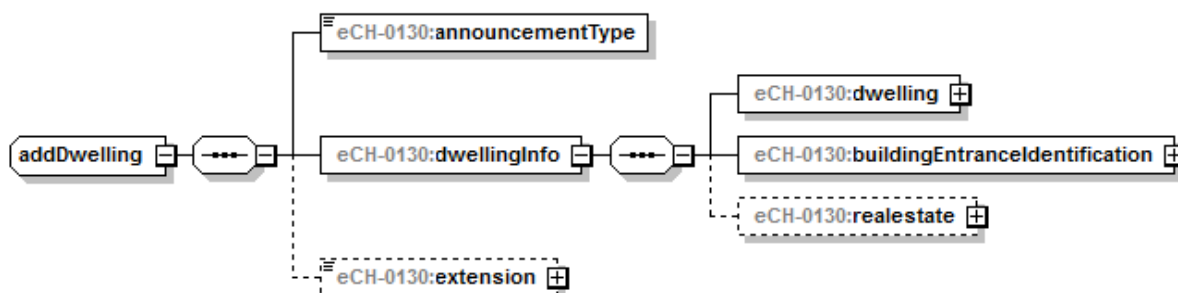

Generated by XMLSpy

www.altova.com

6.4.6 Confirmer un logement (130.12.6) - dwellingReceipt

Si l'annonce 130.16.5 est envoyée à service tenant le RegBL, une confirmation correspondante est renvoyée avec les identifiants.

L'annonce contient les entités suivantes. Se reporter à la norme eCH-0129 pour plus de détails concernant les attributs et valeurs.

1.1 Identification de logement – dwellingIdentification

eCH-0130:dwellingIdentificationType

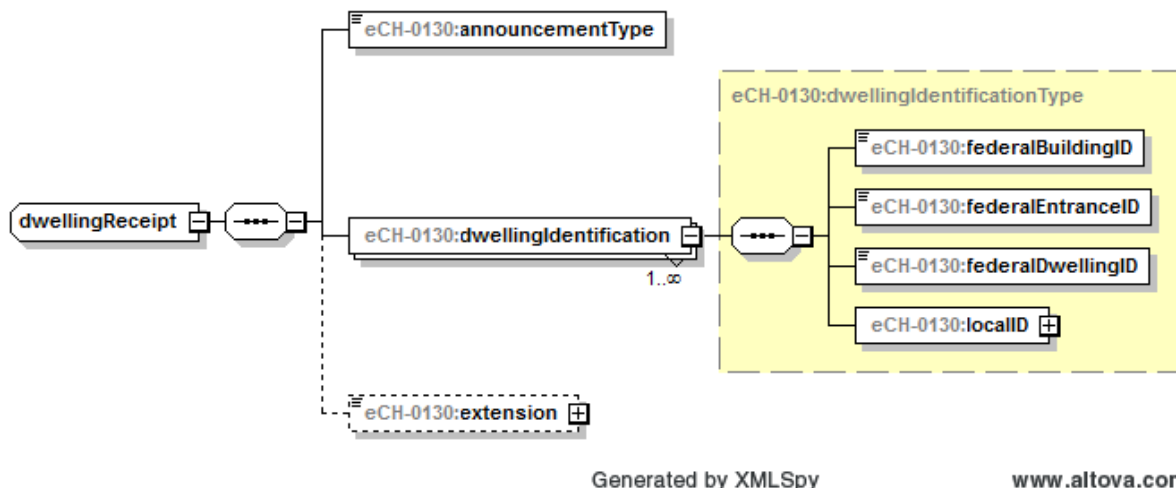

6.4.7 Modifier un logement (130.12.7) – modifyDwelling

L'annonce contient les entités suivantes. Se reporter à la norme eCH-0129 pour plus de détails concernant les attributs et valeurs. Dans le cas de la propriété par étages, le terrain (unité d'étage) peut être également livré.

1..1 Logement – Dwelling

eCH-0129:dwellingType

appartenant à logement 1..1 identification de l'entrée de bâtiment – buildingEntranceIdentification

eCH-0130:buildingEntranceIdentificationType

appartenant à logement 0..1 terrain – realestate

eCH-0129:realestateType

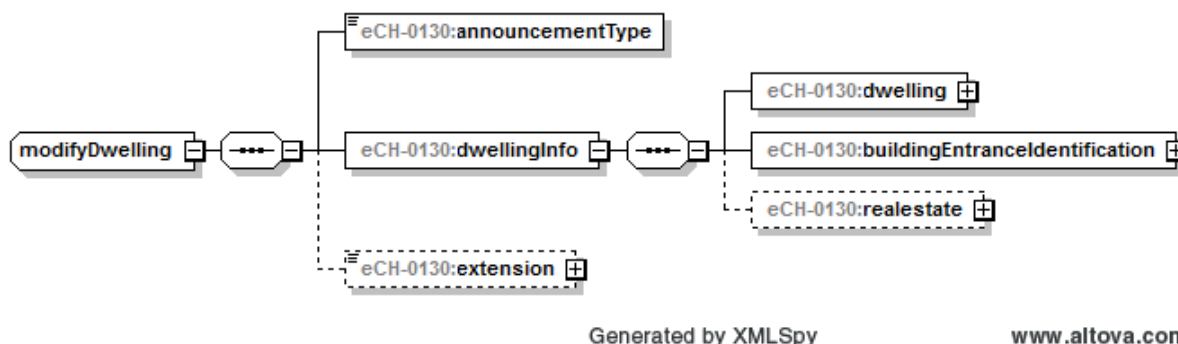

6.4.8 Supprimer un logement (130.12.8) – deleteDwelling

Avant la suppression, il faut s'assurer que tous les objets en dépendants ont également été supprimés ou marqués comme supprimés ou désolidarisés.

L'annonce contient les entités suivantes. Se reporter à la norme eCH-0129 pour plus de détails concernant les attributs et valeurs.

1..1 Identification de logement – dwellingIdentification

eCH-0130:dwellingIdentificationType

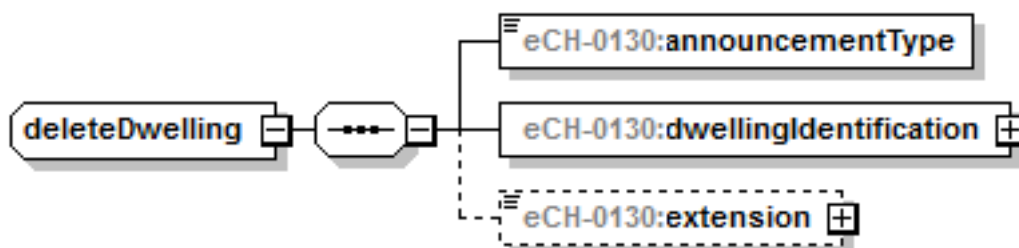

Generated by XMLSpy

www.altova.com

6.4.9 Ajouter une entrée de bâtiment (130.12.9) – addBuildingEntrance

L'annonce contient les entités suivantes. Se reporter à la norme eCH-0129 pour plus de détails concernant les attributs et valeurs.

1..1 Entrée de bâtiment – buildingEntrance

eCH-0130:buildingEntranceOnlyType

Appartenant à entrée de bâtiment 1..1 identification de bâtiment – buildingIdentification

eCH-0130:buildingIdentificationType

Appartenant à entrée de bâtiment 1..1 section de localisation – localisationSection

eCH-0129:localisationSectionType

Appartenant à section de localisation 1..1 localité – locality

eCH-0129:localityType

Appartenant à section de localisation 1..1 localisation – localisation

eCH-0129:localisationType

Appartenant à localisation 1..1 commune – municipality

eCH-0007:swissMunicipalityType

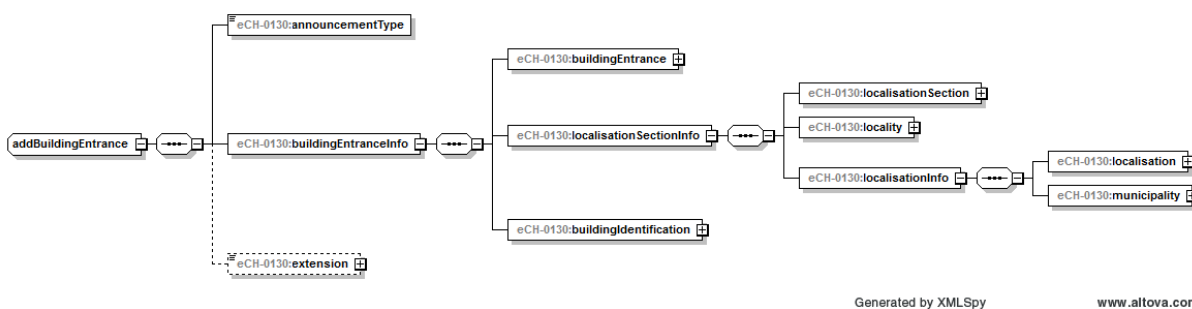

Generated by XMLSpy

www.altova.com

6.4.10 Confirmation d'entrée du bâtiment (130.12.10) – buildingEntranceReceipt

Si l'annonce 130.16.9 est envoyée à un service tenant le RegBL, une confirmation correspondante est renvoyée avec les identifiants.

L'annonce contient les entités suivantes. Se reporter à la norme eCH-0129 pour plus de détails concernant les attributs et valeurs.

1..1 Identification de l'entrée de bâtiment – buildingEntranceIdentification

eCH-0130:buildingEntranceIdentificationType

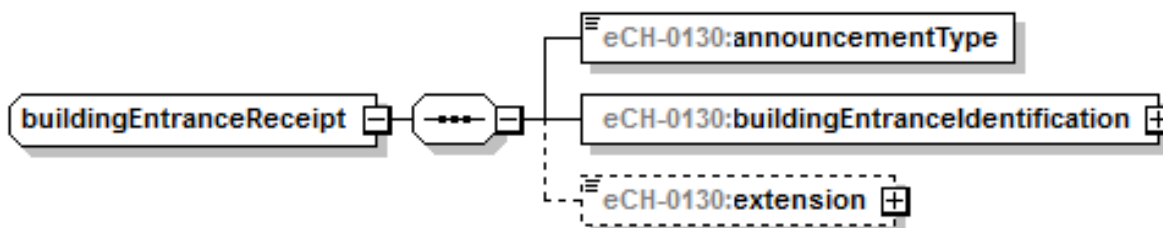

Generated by XMLSpy

www.altova.com

6.4.11 Modifier une entrée de bâtiment (130.12.11) – modifyBuildingEntrance

En cas de suppression, aucun logement ne peut plus être associé à cette entrée.

L'annonce contient les entités suivantes. Se reporter à la norme eCH-0129 pour plus de détails concernant les attributs et valeurs.

1..1 Entrée de bâtiment – buildingEntrance

eCH-0130:buildingEntranceOnlyType

Appartenant à entrée de bâtiment 1..1 identification de bâtiment – buildingIdentification

eCH-0130:buildingIdentificationType

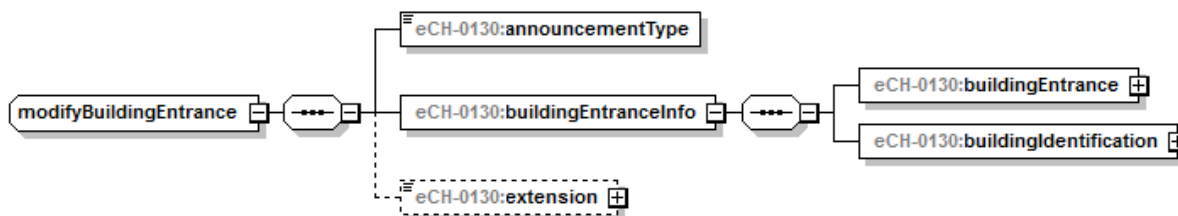

Generated by XMLSpy

www.altova.com

6.4.12 Supprimer une entrée de bâtiment (130.12.12) – deleteBuildingEntrance

Avant la suppression, il faut s'assurer que tous les objets en dépendants ont également été supprimés ou marqués comme supprimés ou désolidarisés.

L'annonce contient les entités suivantes. Se reporter à la norme eCH-0129 pour plus de détails concernant les attributs et valeurs.

1..1 Identification d'entrée de bâtiment – buildingEntranceIdentification

eCH-0130:buildingEntranceIdentificationType

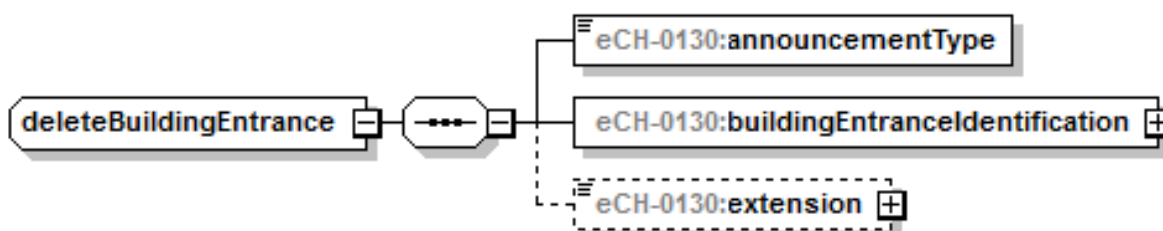

Generated by XMLSpy

www.altova.com

7 Considérations relatives à la sécurité

Sont applicables les considérations relatives à la sécurité selon la norme eCH Référence-ment d'objets (eCH-0129).

8 Exclusion de responsabilité – Droits de tiers

Les normes élaborées par l'Association **eCH** et mises gratuitement à la disposition des utilisateurs, ainsi que les normes de tiers adoptées, ont seulement valeur de recommandations. L'Association **eCH** ne peut en aucun cas être tenue pour responsable des décisions ou mesures prises par un utilisateur sur la base des documents qu'elle met à disposition. L'utilisateur est tenu d'étudier attentivement les documents avant de les mettre en application et au besoin de procéder aux consultations appropriées. Les normes **eCH** ne remplacent en aucun cas les consultations techniques, organisationnelles ou juridiques appropriées dans un cas concret.

Les documents, méthodes, normes, procédés ou produits référencés dans les normes **eCH** peuvent le cas échéant être protégés par des dispositions légales sur les marques, les droits d'auteur ou les brevets. L'obtention des autorisations nécessaires auprès des personnes ou organisations détentrices des droits relève de la seule responsabilité de l'utilisateur.

Bien que l'Association **eCH** mette tout en œuvre pour assurer la qualité des normes qu'elle publie, elle ne peut fournir aucune assurance ou garantie quant à l'absence d'erreur, l'actualité, l'exhaustivité et l'exactitude des documents et informations mis à disposition. La teneur des normes **eCH** peut être modifiée à tout moment sans préavis.

Toute responsabilité relative à des dommages que l'utilisateur pourrait subir par suite de l'utilisation des normes **eCH** est exclue dans les limites des réglementations applicables.

9 Droits d'auteur

Tout auteur de normes **eCH** en conserve la propriété intellectuelle. Il s'engage toutefois à mettre gratuitement, et pour autant que ce soit possible, la propriété intellectuelle en question ou ses droits à une propriété intellectuelle de tiers à la disposition des groupes de spécialistes respectifs ainsi qu'à l'association **eCH**, pour une utilisation et un développement sans restriction dans le cadre des buts de l'association.

Les normes élaborées par les groupes de spécialistes peuvent, moyennant mention des auteurs **eCH** respectifs, être utilisées, développées et déployées gratuitement et sans restriction.

Les normes **eCH** sont complètement documentées et libres de toute restriction relevant du droit des brevets ou de droits de licence. La documentation correspondante peut être obtenue gratuitement.

Les présentes dispositions s'appliquent exclusivement aux normes élaborées par **eCH**, non aux normes ou produits de tiers auxquels il est fait référence dans les normes **eCH**. Les normes incluront les références appropriées aux droits de tiers

Annexe A – Références et bibliographie, collaboration et surveillance et abréviations et glossaire

Se référer aux points Références et bibliographie de la norme eCH Référencement d'objets (eCH-0129).

Annexe B – Collaboration & vérification

Se référer aux points Collaboration et vérification de la norme eCH Référencement d'objets (eCH-0129).

Annexe C – Abréviations

Se référer au point Abréviations de la norme eCH Référencement d'objets (eCH-0129).

Annexe D – Glossaire

Se référer au point Glossaire de la norme eCH Référencement d'objets (eCH-0129).

Annexe B – Vue d’ensemble des principales annonces

